

# EL SOCIALISTA

NUMERO 175  
DEL 15 AL 21 DE OCTUBRE  
1980

Fundado por PABLO IGLESIAS  
60 PTS.

Ante el comienzo del curso

## Triste y sola sigue la Universidad



**Vendimia:  
la mala uva**



# Cobre su pensión por su Caja Sin pasar por ventanilla



*Y sin otro tipo de molestias.*

*Porque la Caja de Ahorros y Monte de Piedad de Madrid le ingresará directamente el importe de su pensión en su cuenta. Basta con que usted lo autorice.*

*De este modo, podrá retirar su dinero el día del mes que le resulte más cómodo.*

*Sólo con su firma. Y sin esperas.*

*Elija entre las 358 sucursales de la Caja de Ahorros y Monte de Piedad de Madrid, aquella que se encuentre más cerca de su domicilio. Su pensión estará a un paso.*

*Beneficiense desde hoy de la O.M. del 14/4/80.  
Tesorería General de la Seguridad Social.*



**CAJA DE AHORROS Y MONTE DE PIEDAD DE MADRID**

TANDEM

Aprobado B.E. 2/7/80

Edito

Otr

De  
las dec  
nistraci  
un trata  
cloa co  
bierno y  
lida lóg  
inicial. Y  
ducen a  
luz o su

No  
tanto ju  
cer los  
mismo  
brindan  
cuenten  
tanta rep  
constitu  
constitu  
continúa  
que el r  
popular

Ah  
los legiti  
mo lo el  
tuto red  
lamentaci  
motivaci  
opinione  
senta ar

He  
tencione  
mostran  
continúa  
suelva, c  
tu de la  
el presic  
Estado,  
nes, que  
nes que  
humo pa  
los indic  
minación  
de organ  
mente co  
Con la f  
avivando  
sibles co

ELS

Editor: Guill  
Director: Fer  
Nacional: Lu  
Carratalá.  
Cambiar la  
Economía la  
Mundo y pe  
Cultura: Mig  
Andrés Sore  
breve: Félix  
Alonso. Arte  
Alfonso Nav  
Confección:  
Archivo y de  
Fotografía: f



## Otra vez el estancamiento

De nuevo parece estancarse el proceso autonómico de Andalucía, pese a las declaraciones solemnes de presidente del Gobierno y su ministro de Administración Territorial; pese a su definición como cuestión de Estado que requiere un tratamiento no partidista, pese a las conversaciones mantenidas en la Moncloa con los dirigentes de los partidos políticos. Después del recorrido que el Gobierno y la UCD han efectuado por todas las fórmulas posibles para sortear la salida lógica determinada el 28 de febrero, el problema vuelve a su planteamiento inicial. Y éste es de una claridad meridiana. Todas las actitudes expuestas se reducen a dos antagónicas: o el respeto de la voluntad expresada del pueblo andaluz o su conculcación en beneficio de inconfesables intereses. Así de simple.

No somos nosotros quienes hemos reducido el problema a su elementalidad tanto jurídica como política. Ha sido el propio Gobierno que, después de reconocer los errores cometidos en el proceso autonómico de Andalucía, por boca del mismo Martín Villa, se obstinaba en rehusar los procedimientos jurídicos que se brindan para obviar la contradicción entre la decisión del pueblo andaluz, elocuentemente manifestada con sus votos, y un conflictivo recurso legal. ¿Por qué tanta repugnancia para utilizar las fórmulas jurídicas admisibles dentro del marco constitucional, cuando se está propugnando la vía del artículo 144, vía cuya inconstitucionalidad ha sido ampliamente demostrada en el caso andaluz, y se continúa aplicando Leyes que la misma Constitución ha derogado? Es evidente que el móvil que guía la conducta del Gobierno no es el respeto de la voluntad popular, pero tampoco lo es el de los principios jurídicos.

Ahora bien, para lo que no hay fórmulas jurídicas válidas es para sustraer a los legítimos representantes del pueblo andaluz la elaboración de su Estatuto, como lo elaboraron los representantes vascos y catalanes, y sustituirlo por un Estatuto redactado por los equipos gubernamentales y otorgado por su mayoría parlamentaria. En este punto concreto, que es la clave de la actitud del Gobierno y la motivación precisa de sus rodeos dilatorios, no puede haber convergencia ni de opiniones ni de justificaciones jurídicas. A este respecto, la Constitución no presenta ambigüedad ninguna.

Hemos llegado al momento en que ya no basta con una declaración de intenciones, en cuya valoración no vamos a entrar. Pero los hechos nos están demostrando que el señor Suárez no ha alterado su anterior línea de conducta y continúa trampeando frente a los problemas; o esperando que el tiempo los resuelva, o buscando soluciones imposibles de exponer porque infringen el espíritu de la Constitución. En otras palabras, los hechos nos están demostrando que el presidente del Gobierno no procede con sinceridad en la cuestión básica del Estado, que es la construcción del Estado de las Autonomías. Las conversaciones, que ni siquiera son negociaciones; los subterfugios jurídicos, tergiversaciones que ocultan decisivas rectificaciones, están empleándose como cortina de humo para disimular la premeditada ausencia de realizaciones concretas. Todos los indicios nos conducen a la conclusión de que, en la realidad, tras de la denominación **Estado de las Autonomías**, se pretende introducir el antiguo propósito de organizar una mera descentralización de funciones mediante entes fuertemente controlados por el partido del Gobierno. Y este es un juego muy peligroso. Con la frustración de las aspiraciones de nuestros pueblos se están avivando sus tendencias centrífugas. No hace falta insistir en las previsibles consecuencias.



# EL SOCIALISTA

**Editor:** Guillermo Galeote.  
**Director:** Fernando Pajares. **Redactor-jefe:** Angel Merino.  
**Nacional:** Luis Díez, Fernando González Dornier, Ernesto Carratalá.  
**Cambiar la vida:** Julián Barraña.  
**Economía laboral:** Diego de Losada.  
**Mundo y pensamiento:** Enrique Gomáriz.  
**Cultura:** Miguel Rubio. **Mujer:** Carlota Bustelo. **Literatura:** Andrés Sorel. **Teatro:** Angel Fernández Santos. **La vida breve:** Félix Grande. **Música, jóvenes:** Rodrigo López Alonso. **Arte, agenda:** Eduardo Romero Verdú. **Toros:** Alfonso Navalón.  
**Confección:** María G. Vilfar y Humberto Forero.  
**Archivo y documentación:** Juan Manuel de la Torre.  
**Fotografía:** P. Noguera.

**Secretaría de Redacción:** Verónica Martínez.  
**Redacción y Administración:** Santa Engracia, 90. Madrid. Teléfonos 446 50 01, 446 51 50 y 446 55 09.  
**Depósito legal:** M. 845-1977.  
**Imprime:** Hauser y Menet, S. A. Plomo, 19. Madrid-5.  
**Distribuye:** Marco Ibérica, S. A. Carretera de Irún. Kilómetro 13,350. Madrid-34.  
**Gerente:** Juan Carlos Golpe. **Suscripciones:** Herminio Alonso y María Antonia Portillo. **Publicidad:** Jesús de la Hoz. **Exclusiva de publicidad:** Cincozero, S. A. Rafael Salgado, 11. Madrid-16. Teléfono 250 80 19. **Delegaciones Cincozero:** Barcelona: Balmes, 293. Tel. 200 83 99. Bilbao: Simón Bolívar, 27. Tel. 441 08 16. Valencia: Calle 523, 1. La Cañada. Paterna. Teléfono 132 19 77. **Edita:** PSOE. **Solicitado control OJD.** Precio Francia: 7,5 ff.



### NACIONAL

- 4-5 Nombres y hechos.
- 6 Correo.
- 7-8-9 Triste y sola sigue la Universidad.
- 10-11 Entrevista con el rector de la Universidad Autónoma de Madrid: "La responsabilidad del Gobierno es total".
- 12-13 Opinan el ministro de Universidades e Investigación: "La Universidad siempre estuvo mal". Y Javier Solana: "La culpa es del Gobierno y de la sociedad".
- 14 UNED, la cenicienta.
- 15 "Hay que acabar con la corrupción". Felipe González en el Club Siglo XXI.
- 16 El divorcio divide a UCD.
- 17-18 Caminitos que el lujo ha borrado. especulación en Puerto de Santa María.
- 19-23 INFORME. Vendimia: la mala uva. 100.000 españoles, en la campaña francesa. Inseguros y a destajo: la vendimia en la llanura machega.
- 24 Reportaje: Burocracia y anécdota: el lujo de morirse en Madrid.

### CAMBIAR LA VIDA

- 27-30 El mar se agota.

### CULTURA

- 31 Sermón sobre el divorcio, por Félix Grande.
- 32-33 Críticas.
- 34-35 "Nunca dejé nada atrás", entrevista con Luis Rosales.
- 36-37 Rejuvenece la vieja música. Corrientes actuales en la composición.
- 38-39 Algo sobre Guillermo Brown, por Antonio Martínez Menchen.
- 40 Vivir en libertad. Lecturas.
- 41 El triste abandono de la escuela rural.
- 42-43 Agenda.
- 44 Historias de TVE.

### MUNDO

- 45 La libertad y la paz, amenazadas. De la guerra de Oriente a los atentados antijudíos en Francia.
- 46 La guerra del aire.
- 47 Irán, Irak y las superpotencias, por Emilio Monéndez del Valle.
- 48 Armados para la paz. Conversaciones en Ginebra.
- 49-51 Análisis: Las elecciones en Alemania Federal.

### PENSAMIENTO

- 52-53 Derecho y Estado, promotores del cambio.
- 54 Ocio.



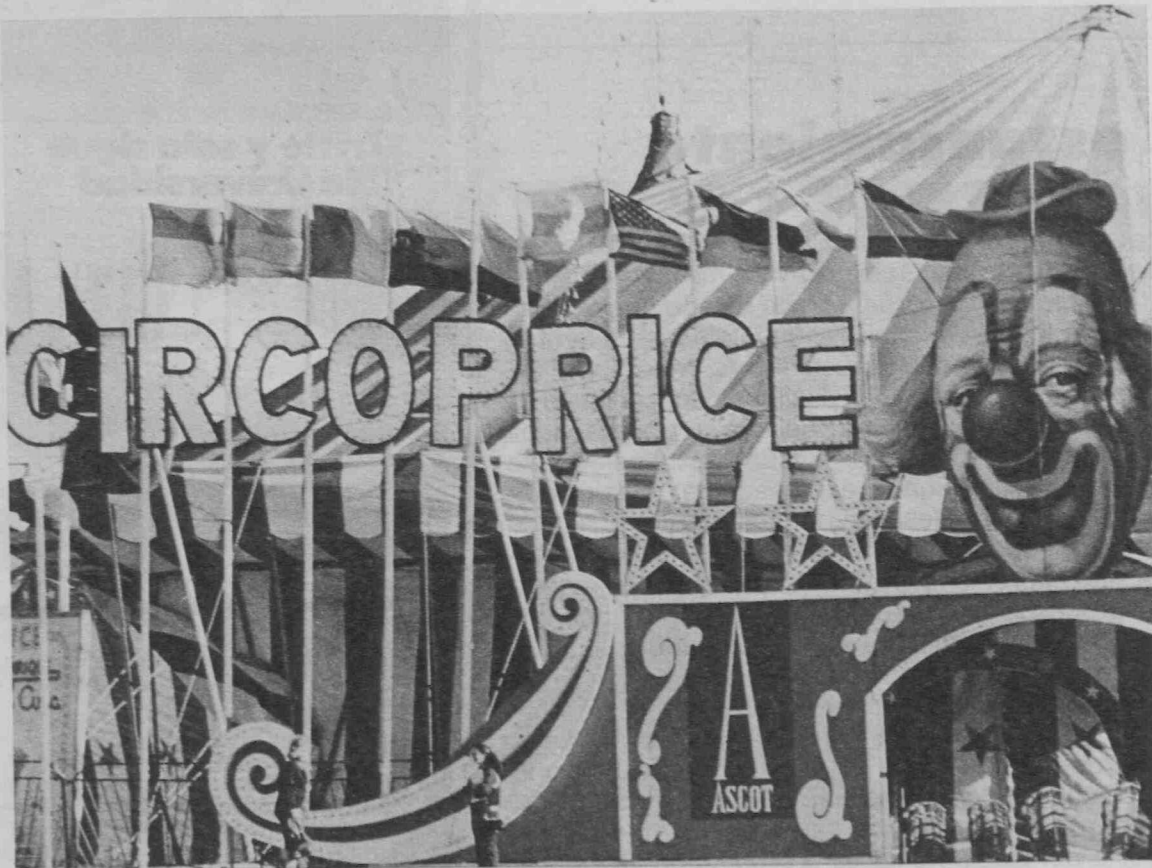

## A la rica compra-venta

Hete aquí que a la salida del gran circo Price, cuando los niños todavía llevan el moco plastificado de pura emoción y los papás empiezan a sacudirse la sonrisa idiota, van y aparecen unos señores, octavilla en mano, muy cabreados y muy así. Los señores en cuestión son empleados de Hispavox, la casa discográfica editora de tantas canciones infantiles. Mejor dicho, ex empleados, puesto que la empresa acaba de prescindir de sus servicios. Bajo el título de "Es bochornoso" denuncian los trabajadores la decisión que ha tomado la casa discográfica de traspasar la sección de imprenta a otra empresa, y añaden que no se conformarán a pesar de que intenten aplacarles los ánimos ofreciéndoles montones de entradas para el circo. Puestos en contacto con directivos de la casa Hispavox, estos alegan que el traspaso se ha hecho de forma totalmente legal, que no hay que dramatizar las cosas y que en esta sociedad que nos ha tocado vivir, todo se compra y se vende, inclusive el cariño verdadero.

## Porta no se comporta



Ya saben ustedes que la AFE (Asociación de Futbolistas) y la Federación han andado a la greña por un quitame allá esa huelga y un ponme aquí la solución para pagar a los jugadores. Total, que la relación no acaba de ser apacible y continúan las asambleas a ver si surge la "entente cordiale". Don Pablo Porta, que a la sazón es dios de dios, luz de luz, dios verdadero de dios verdadero, se ha llevado una mano al infarto y otra a la cabeza, intentando cazar alguna idea de bombero. Y la ha cazado. Sugiere el señor Porta que sería interesante crear unos cursillos para gerentes, en los que tengan cabida un número determinado de futbolistas. Se trata de meter a los interesados en el ajo y que luego no protesten. Genial. Juanito, en plan de ejecutivo, puede ser el no va más. Ahora lo que falta es que los gerentes y, sobre todo, los directivos de la Federación hagan también cursillos intensivos para convertirse en futbolistas. Veríamos la de patadas en la espinilla que le arreaban a Pablito clavó un clavito.

## De Fuenteovejuna a Montiel

Sucedió en Montiel. El vecindario, emulando la vieja enseñanza de Fuenteovejuna, se lanzó a la calle para manifestar su disconformidad con el practicante titular del pueblo. "Monja, sí; practicante, no"; "Practicante, dimite, el pueblo no te admite", fueron algunos de los gritos más escuchados en el transcurso de la manifestación. Al parecer, el pueblo de Montiel está

incondicionalmente al lado de una monjita que posee la carrera de ATS, aunque no sea titular del cargo. El asunto se ha puesto al rojo vivo y casi al borde de la sublevación. Menos mal que las monjitas vienen a solucionarlo todo con cierta dosis de mansedumbre y una buena inyección de oraciones. Loado sea el Señor.

## Ricardo "Corazón de Melón"

Ricardo "Corazón de Melón" ha vuelto al currele. Después de pasearse por la cultura y el caviar con la misma pachorra del que se pasea por la Casa de Campo, mirando al cielo, deshojando margaritas —me quiere, no me quiere, que sí, que no, que caiga el chaparrón, hoy más que ayer, pero menos que mañana; soy guapo, soy guapísimo, soy la monda—, el divino Ricardo ha cogido el portante y ha aparcado su globo en la Universidad de Alcalá. Aquí te espero comiendo un huevo, le cantaba Ricardo de la Cierva a Javier Tusell, también aspirante a la cátedra de Historia. Se conoce que el ex ministro tenía más experiencia, o sea, más fascículos, más vida y milagros, más cuento, y por eso ha ganado la cátedra. Ya de nada sirve lamentarse. Ricardo "Corazón de Melón" podía haber nacido torero de los de cinturita leve y meneillo saltarín, o quien dice torero, dice chiripitifláutico, o mismamente corredor de cien metros lisos. Pero la fortuna nos lo hizo ministro, catedrático y, para más "inri", quiosquero mayor del reino. Los periodistas le estaremos eternamente agradecidos, porque siempre vimos en él una especie de reencarnación de la Niña de los Peines. Quienes no parecen estar tan agradecidos son sus nuevos alumnos, que anduvieron poniéndole velas a San Simplicio para que le destinaran a La Laguna o, puestos en lo mejor, a Oxford, a ver si por un casual ligaba con una hija de la Gran Bretaña y se quedaba "per saecula saeculorum" bajo las órdenes de Hugh Thomas.



Czeslaw  
mes un b  
pasado ju  
critor mu  
Sus obras  
chos idiom  
mos. Milos  
tenido el P  
ra. Pocas v  
un premio,  
de a ojos  
sentir tan  
losz es un  
dente que  
dos. En Mil  
premia a L  
chos y mu  
por premia  
Nobel de la  
selo, por a  
A quien no  
que en Esp  
nadie.

Las vu  
treo. Por  
criptor d  
lo cree.  
SOCIAL  
llegó a la  
gando q  
pués, po

Los jefazo  
pañía —que l  
menudo no s  
hacen— deci  
su parasitism  
que se llama  
informadores  
pecie de eng  
entre el cate



## El Nobel se llama Walesa

Czeslaw Milosz era hasta este mes un buen escritor. Desde el pasado jueves es también un escritor mundialmente conocido. Sus obras serán traducidas a muchos idiomas en los meses próximos. Milosz, sencillamente, ha obtenido el Premio Nobel de Literatura. Pocas veces el oportunismo de un premio, cuyo prestigio desciende a ojos vista, se habrá dejado sentir tan claramente. Porque Milosz es un exiliado polaco, un disidente que reside en Estados Unidos. En Milosz, la Academia sueca premia a Lech Walesa. Había muchos y muy superiores escritores por premiar, pero como no hay Nobel de la política, hubo que dárselo, por aproximación, a Milosz. A quien no quitamos méritos, aunque en España no lo haya leído nadie.

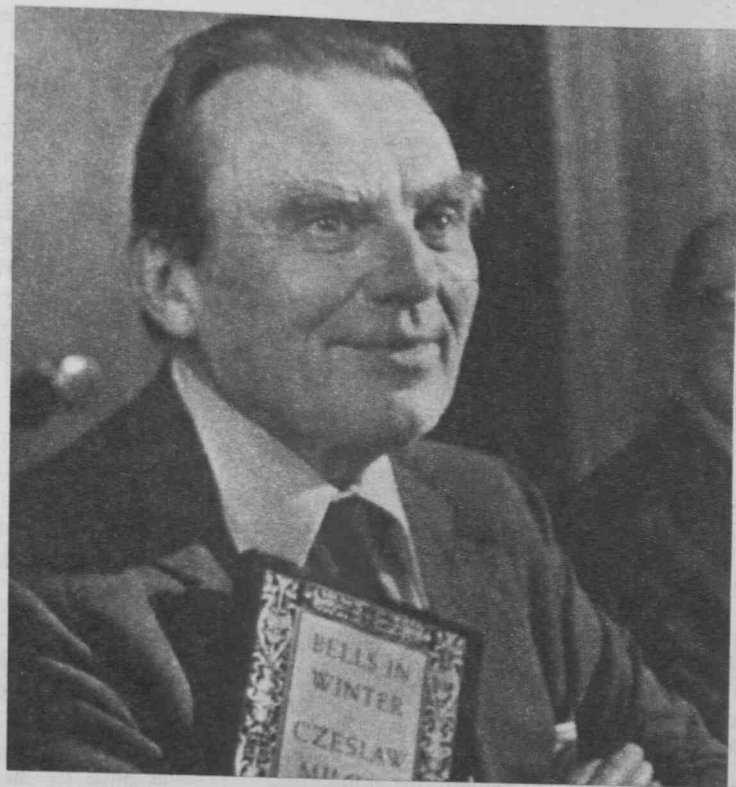

## EL SOCIALISTA viajó de balde

Las vueltas que da la vida. Y no digamos el correo. Por lo menos, don Manuel Torregrosa, suscriptor de nuestra revista y residente en Argel, así lo cree. Y con razón. Uno de los números de EL SOCIALISTA salió puntualmente de esta casa y llegó a la capital de Argelia, pero fue devuelto alegando que la dirección estaba incompleta. Después, por obra de biribirloque, el envío viajó gra-

tis hasta Canadá, dio un par de paseos y volvió a la Redacción, aunque ya de vacío. De aquel largo periplo sólo queda un fajín preñado de mem Bretes. La revista se perdió en el fondo del mar, matarile, rila, rila, o en la maleta de algún viajero ucedista que ya se encontraba más que harto de leer las homilias de Abel Hernández. Pues que aproveche.

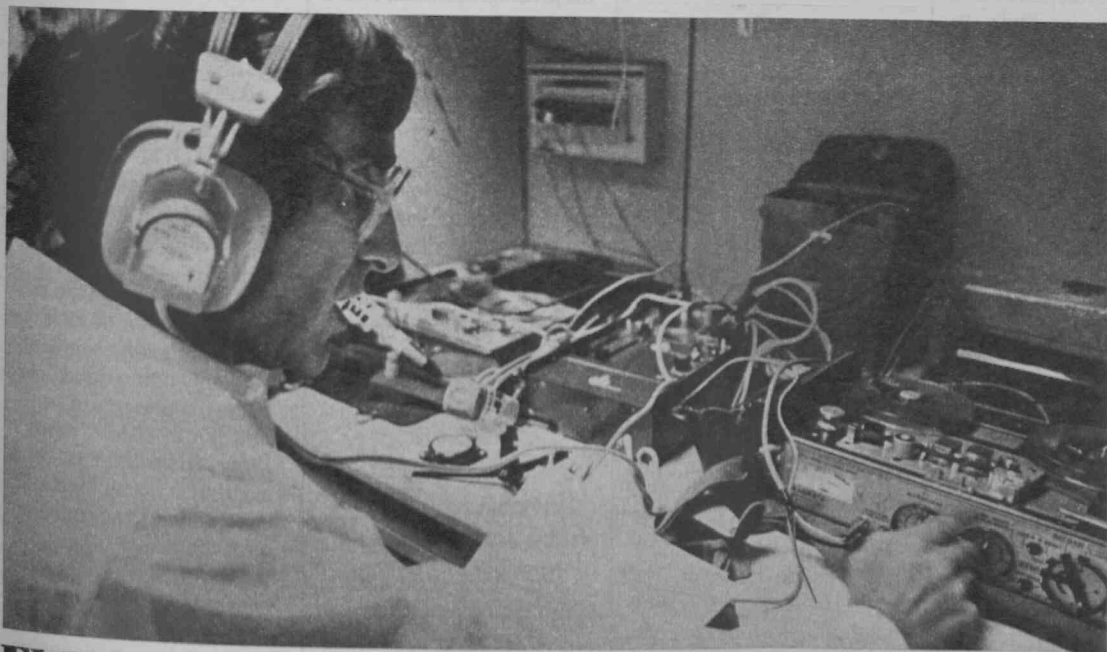

## El libro de estilo de RNE

Los jefazos de Radio Nacional de España —que los hay, y muchos, aunque a menudo no se sepa dónde están ni qué hacen— decidieron un buen día justificar su parasitismo laboral editando un libro que se llama "Manual de estilo para los informadores de radio". El libro, una especie de engendro a mitad de camino entre el catecismo del padre Ripalda y

"Pulgarcito", se ha convertido ya en un "best-seller" y no faltan las apuestas de los trabajadores de la casa para ver quién le encuentra más gazapos. El famoso libro incurre en los propios errores que condena y es una maravillosa sucesión de paradojas, contradicciones y pegrulladas. Está visto que los chupópteros de RTVE no dan una.

## Panfleto contra el divorcio

Angel de Andrés, chistómano de la familia Franco y abonado principal de todos los festivales benéficos que en el mundo han sido —allí donde iba doña Carmen "Collares" iba él, perdiendo el culo y arrastrando siempre una corte de folklóricas patrioteras y rancias que se manifestaban a lengüetazo limpio—, Angel de Andrés, digo, figura hoy en la cabecera de cartel de un teatro madrileño con la obra "Anacleto se divorcia". Sin embargo, y a pesar del título, la obra es un descarado panfleto antidivorcista que trata de camelarse a la opinión pública justo cuando se está cociendo en el Parlamento la futura Ley de Divorcio. ¡Qué casualidad! "Anacleto se divorcia", original de Muñoz Seca, fue concebida en su día como una pataleta sentimentaloides y guasona contra el divorcio del año 32, pero los enanos infiltrados, que siempre están a la que salta, se han adueñado de la moraleja y nos la ofrecen ahora sibilinamente manipulada. O sea, que entre Muñoz Seca, que quiere resucitar, y Vizcaíno Casas, que lleva resucitando desde mucho antes de nacer, nos ha tocado la china.





## Jubilados de Getafe: una situación penosa

En 1977, el Ayuntamiento de Getafe (Madrid) cedió a la Administración central un solar para la construcción de un Hogar del Pensionista en nuestra localidad. Mucho ha llovido desde entonces y muchas han sido las veces que los jubilados de Getafe hemos tenido que recordarles a los ministros de turno la necesidad de acometer esta obra. La última ocasión fue el pasado 20 de septiembre. Unos mil jubilados de Getafe nos manifestamos pacíficamente en el solar de la avenida de los Angeles para recordar, una vez más, al poder central de UCD que no cumple sus compromisos.

En Getafe se han recogido 5.000 firmas para exigir la construcción del Hogar del Pensionista; se ha escrito a la Dirección General de Beneficencia; se han realizado manifestaciones para evidenciar la situación de absoluto abandono en que la Administración central mantiene a cientos de jubilados y pensionistas. Después de todo ello, la Delegación de Sanidad de Madrid nos envió una comunicación —febrero de 1980— en la que anunciaba su propósito de acometer las obras este año. Han pasado los días, las semanas, los meses —está a punto de pasar 1980— y de lo dicho no hay nada.

De cara al próximo invierno que tenemos en puertas decimos que sólo nos espera el frío de las aceras de nuestro pueblo. En los bares no podemos estar, porque nuestra pensión no da para bares y en algunos casos tampoco a la salud conviene. Además, en unos momentos de crisis como la que vivimos, toda aportación a nuestras familias, hijos, nietos... es poca. No queda, pues, otra alternativa que la de vagar por

las calles heladas, quitando el frío como mejor podamos.

Pero no es sólo éste nuestro problema. En materia geriátrica, nuestra ciudad está abandonada. En el terreno de la asistencia social sólo existe lo poco que nuestro Ayuntamiento, con sus escasos medios, nos proporciona. Por parte de la Administración central, ¿qué tenemos?: nada. Nada en una ciudad con más de 100.000 habitantes.

ANDRES  
FERNANDEZ LARA  
(Presidente  
de la Coordinadora de  
Jubilados de Getafe)

## Divorcio: novedades insuficientes

En un comunicado remitido a EL SOCIALISTA, la Asociación Divorcista Independiente destaca los siguientes puntos:

1. Que en la actualidad no existe en el Parlamento ningún proyecto de Ley de Divorcio, sino una modificación al título IV del Código Civil español "del matrimonio", estando insertados en éste, entre otros, los distintos capítulos referentes, respectivamente, a la "nulidad del matrimonio", "de la separación" y de "la disolución del matrimonio".

2. Señalar la importancia de crear un fondo de garantía para paliar el problema del cobro de pensiones.

3. Señalar la aberración jurídica que supone el derecho a pensión en los supuestos de nulidad matrimonial (o sea, que el matrimonio no llegó a existir), señalada en la citada modificación del título IV del Código Civil, prestándose a profundos y suculentos fraudes, siendo, en todo caso, procedente la indemnización compensatoria.

4. Afirmar que el juez no debe ser el "defensor del vínculo" en el proceso, siendo por ello suprimida cualquier cláusula

que conceda al juez facultad de denegación de divorcio en el supuesto de que exista causa legal.

5. Demandamos por el logro de la igualdad entre el hombre y la mujer, como cita la exposición de motivos, para que se suprima la situación de discriminación y perjuicio hacia la mujer en los distintos procesos matrimoniales.

6. Por último, lamentamos profundamente la discriminación de que hemos sido objeto en la prensa hablada y escrita, en contra del legítimo derecho de expresión, al no insertar los distintos comunicados que esta Asociación, de ámbito nacional, ha venido realizando para informar al ciudadano más fielmente sobre los temas de divorcio, ya que la información al ciudadano sobre todos estos temas constituye una de nuestras más firmes finalidades.

LA PRESIDENTA  
DE LA ASOCIACION  
DIVORCISTA  
INDEPENDIENTE

## Símbolos de la dictadura que permanecen

El Comité local del PSPV-PSOE de Paiporta (Valencia) quiere manifestar, a través de este escrito, a la opinión pública su más enérgica protesta por los acontecimientos ocurridos últimamente en el Ateneo Musical y Mercantil de Paiporta con la nueva colocación de fotografías del pasado nacional (Franco y José Antonio), después de haberse quitado de la pared donde estaban, al efectuar unas obras de acondicionamiento para dicha entidad.

Se demuestra así la falta de respeto a una Constitución ratificada por la mayoría de los españoles el 6-XII-78, que algunos pocos miembros de la citada entidad no quieren tener en cuenta, tal vez

por considerarse propietarios del centro, menospreciando la opinión de otros muchos socios. Y con el pretexto ridículo de que estatutariamente no se puede modificar el aspecto interno y externo de dicha entidad si no está aprobado por una mayoría, cuando tantas cosas han variado ellos mismos sin la oportuna consulta.

## Recuerdo de un socialista montañés

La Agrupación Socialista de Los Corrales de Buelna quiere, mediante esta nota, recordar, cuando se cumplen los cuarenta años de su fusilamiento, la figura de Manuel Marcano Cobián, quien, junto con 16 compañeros, fue fusilado en la cárcel provincial de Santander. Manuel Marcano Cobián tenía en aquellos días veintidós años. Se había incorporado voluntario al Ejército de la República al iniciarse la guerra y finalizó la misma con el grado de capitán. Era un joven entusiasta, noble y alegre en un pueblo, San Mateo, netamente socialista. Horas antes de su fusilamiento escribió a sus padres una carta ejemplo de entereza —"toda la entereza que puede tener un hombre que sabe que muere por una causa justa", decía él mismo en ella—, dándoles ánimos. La carta termina con un "¡Viva la República!". Su ejemplo está presente en todos los socialistas montañeses.

## Un niño atropellado

La Comisión de Educación Especial de los barrios El Pozo y Orcasitas, de Madrid, cree su deber informar a la opinión pública:

— El pasado día 17, el niño de diez años Manuel Caballero Vara, como tantos otros niños, empezó el curso escolar en el colegio de educación especial Ponce de León, de Madrid.

— El día 19, a las dos de la tarde, acudieron los padres a la parada del autobús del colegio y se encontraron con que el niño no iba en el autocar, ya que, al parecer, se había quedado en el centro. Seguidamente, el padre se personó en el colegio, donde nadie sabía el paradero de su hijo Manuel. Ante ello, presentó la correspondiente denuncia en la Comisaría de Policía de Los Cármenes, acompañado del inspector del centro, que había acudido ante la desaparición del niño. A partir de este momento, los familiares se dedicaron a la angustiosa búsqueda callejera del niño.

— Por la noche, desde la Comisaría de Los Cármenes, notificaron a la familia que el niño había ingresado a las nueve de la noche en la Residencia Sanitaria Primero de Octubre como consecuencia de un atropello en la autopista de Extremadura.

— Actualmente se encuentra en la UVI de la citada Residencia Sanitaria, en coma profundo y en constante peligro de muerte.

— ¿Cómo es posible que esto ocurra en un colegio de educación especial? ¿Quién y cómo debe velar por la integridad y la seguridad de estos niños? ¿Hay posibilidad de que el sufrimiento de Manuel y sus padres no se repita en otras familias? Próximamente se iniciará el Año Internacional del Minusválido. ¿Cómo se van a garantizar los inalienables derechos humanos de los subnormales?

Rogamos a nuestros lectores reduzcan sus textos a un folio máximo y, si están escritos a máquina, respeten el doble espacio. Asimismo, nos reservamos el derecho de reducir aquellos textos que sean demasiado amplios.

LA REDACCION

LOS directores de la apertura de la situación denunciada respecto a la Universidad que "la Universidad siempre ha sido una entrada concedida a EL SO... ministro... ha hecho... importan... plantel de... numerari... se refiere... en las do... a la inver... Javier So... secretario... y Program... PSOE, di... grave situ... Universid... a un mal... a una ma... de los pr... y a la fal... exigencia... "Si la situ... docencia... Solana—... la de la ir... es diez ve... Y al fondo... catedrático... con colap... de curso... Valladolid... Oviedo, P... Vasco, Sa... Santander... Extremadu... realizada... semana a... a más de... Facultades... unos 60.0... También l... Murcia, A... —Granad... Zaragoza, afectados... en deman... de salario... Además d... salarios, h... cosas que... la Universi...



LOS discursos de los rectores en la apertura del curso han sido unánimes en la denuncia de la penosa situación de la Universidad española. A este respecto, el ministro de Universidades declara que "la Universidad siempre estuvo mal". En una entrevista concedida

a EL SOCIALISTA, el ministro asegura que "se ha hecho un esfuerzo importante en lo que a plantel de profesores numerarios y catedráticos se refiere, así como en las dotaciones a la investigación".

Javier Solana, secretario de Estudios y Programas del PSOE, dice que la grave situación de la Universidad se debe a un mal Gobierno, a una mala retribución de los profesores y a la falta de exigencia a los mismos.

"Si la situación de la docencia —dice Javier Solana— es mala, la de la investigación es diez veces peor". Y al fondo, una huelga de catedráticos amenaza con colapsar el inicio de curso en León, Valladolid,

Oviedo, País Vasco, Salamanca, Santander y Extremadura. La huelga realizada la pasada semana afectó a más de cincuenta Facultades y a unos 60.000 alumnos. También los distritos de Murcia, Andalucía —Granada y Sevilla— y Zaragoza, se han visto afectados por la huelga, en demanda de salarios más justos. Además de los salarios, hay otras cosas que andan mal en la Universidad española...

# Triste y sola sigue la Universidad

En Oviedo nació el movimiento huelguístico de los catedráticos. La situación de la Universidad astur es de apatía general, descontento y sensación de pérdida de tiempo. Los catedráticos han dicho que no piensan aceptar las condiciones del ministro Seara para incorporarse a sus departamentos.

Sólo los profesores no numerarios parecen estar tranquilos en la calma chicha que en estos momentos domina el distrito universitario. Los estudiantes manifestaron en repetidas ocasiones, durante el curso 1979-1980, su oposición frontal y activa a la Ley de Autonomía Universitaria y a lo que consideran "falta de representatividad en los órganos de gestión del estamento estudiantil". La postura del año pasado no ha variado a éste. Si los estudiantes pueden saltar, los agregados y catedráticos ya han estallado. Después de haber mostrado su disconformi-

dad con las "promesas del ministro" y con el telex recibido en el que se habla de incentivos a la "dedicación exclusiva", el conflicto ha entrado en una fase de "impasse", a la espera de que se vuelva a recrudecer.

La Universidad asturiana cuenta con un presupuesto para el presente curso próximo a los 950 millones, de los que sólo un 2 por ciento se destina a la investigación dentro de los centros docentes y un 50 por 100 al personal administrativo y subalterno. Sólo 1.100.000 pesetas se emplearán en actividades deportivas. Los departamentos en los que existe cierta actividad investigadora —Ciencias, Químicas, Biológicas, Ingeniería y Física Nuclear— seguirán en su estado larvario de investigación. Las Facultades de Derecho y Filosofía seguirán manteniendo su enseñanza mediocre, originada por la escasez de medios y la falta de actividad investigadora.

## Castilla-León, casi un desierto

Si las perspectivas no son halagüeñas para los universitarios astures, Castilla-León sigue siendo el desierto universitario español. De 3.620.255 jóvenes entre dieciocho y veinticuatro años que en 1975 tenía la región castellano-leonesa, sólo 202.940 habían cursado estudios universitarios o de especialización. Aunque en todas las capitales de provincia de Castilla-León existe una Escuela de Magisterio, puede decirse que es ésta una región desértica en lo que a enseñanza universitaria en especialidades técnicas se refiere.

Sólo las provincias de Burgos, León, Valladolid y Salamanca poseen cierto balance universitario, mientras el resto no alcanza los mínimos niveles exigibles. Las humanidades, únicas especialidades

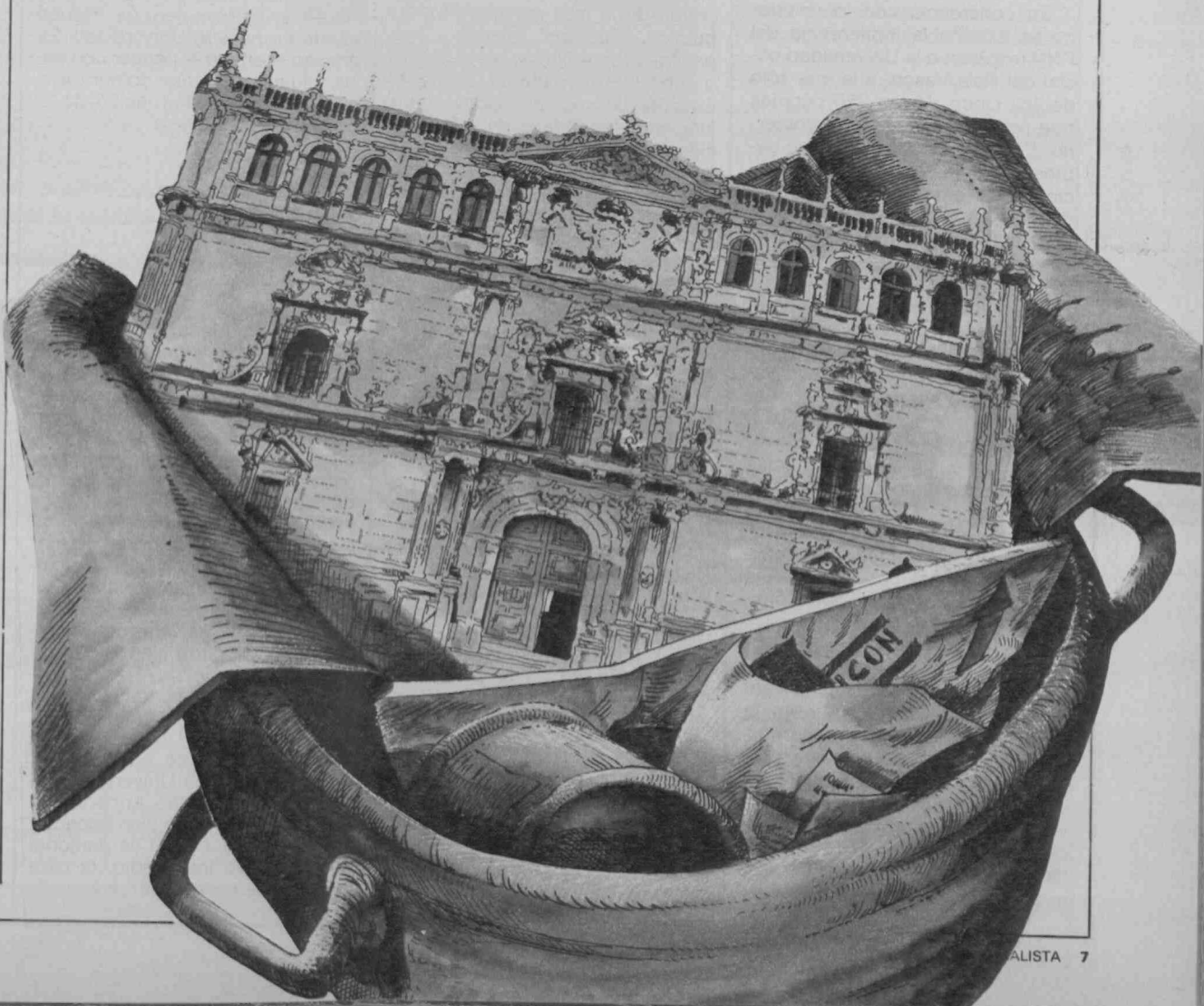



existentes hasta hace poco, han dado a la región un tinte de telaraña romántica, de lacrimoso historicista, con evidente falta de especialidades politécnicas.

**País Vasco: PNV y clerecía**

Mientras tanto, la Universidad del País Vasco (Universidad estatal) hace aguas por todas partes. Con un rector cuya dimisión no ha sido aceptada por el Gobierno, tiene una absoluta carencia de medios. Se han creado Facultades sin infraestructura ni cuadro de profesores adecuado. Este es el caso de los cursos de Medicina, Filosofía y Ciencias de la Educación en San Sebastián. Estas dos últimas especialidades se imparten en los locales de un asilo de ancianos. Mientras tanto, las especialidades de Ciencias de la Información y Arquitectura de San Sebastián dependen de la Universidad de Barcelona.

La situación de abandono de la Universidad estatal del País Vasco, que se extiende a los dos centros de la Universidad a Distancia existentes en Vitoria y en Vergara, beneficia de un modo indudable a los centros privados de Deusto, en manos del clero —los jesuitas— y de la oligarquía, representada por sectores del PNV. De hecho, el actual Gobierno vasco hunde sus raíces en el Banco de Bilbao, en el de Vizcaya y, sobre todo, en la Universidad de Deusto.

En coherencia con lo anterior no es extraña la indiferencia del PNV respecto a la Universidad oficial del País Vasco, a la que sólo dedica cinco de las 256 páginas que tiene su programa de gobierno. En estas cinco páginas se expresa, además, una clara injerencia en las decisiones autónomas de la Universidad, cuando se dice que "el Gobierno decidirá la creación y ubicación de Universidades". Además, los propósitos del PNV en el Gobierno del País Vasco son "coordinar las Universidades existentes", lo que puede dar pie a una coordinación exclusivamente económica para apoyar con dinero de todos la Universidad privada. Finalmente, los niveles de injerencia alcanzan cuotas políticamente insospechadas. En su programa, el Gobierno vasco dice que los contratos de profesores y sus capacidades serán realizados y medidas por "comisiones de expertos"; es decir, por "comisiones políticas".

Ante esta situación de ambigüedad, que puede dar pie a un irreparable desastre universitario en el País Vasco, el PSE-PSOE exige la clarificación del programa del Gobierno vasco, cuyos propósitos no son otros que los de controlar políticamente y "desde afuera" la Universidad. Por lo demás, la incapacidad del Gobierno vasco aparece también en este tema. En su programa sólo alude a "profesores

permanentes y contratados temporales", cuando sabido es que hay profesores "contratados temporales" en calidad de permanentes, pues algunos llevan diez y más años en la Universidad. ¿Cómo se les considera, contratados o permanentes?

**Navarra: el Opus chupa de Diputación**

Si en el País Vasco la Universidad de Deusto es la cuna de la oligarquía y a ella sólo tienen acceso los hijos de quienes pueden pagar un mínimo de 80.000 pesetas por curso, en Navarra la Universidad del Opus, aparte su carácter elitista, posee un sustancioso convenio con la Diputación Foral. En el presupuesto de esta Universidad para el curso 1979-80 —los actuales aún no se han aprobado— figuraban 260 millones concedidos por la Diputación Foral, en función de un convenio firmado en 1976 y cuya duración es hasta diciembre de 1981. Este convenio ha sido recientemente denunciado por la Diputación Foral, que ha enviado la oportuna notificación al rector. Nieto Tamargo, para que se inicien las negociaciones en la correspondiente comisión mixta. Sobre el tema, el ponente de educación y diputado socialista Jesús Malón ha manifestado a EL SOCIALISTA que "el anterior convenio con la Universidad del Opus no puede ser asumido por la actual Diputación porque no ha sido ratificado por la nueva Corporación democrática y porque ha carecido de la más mínima difusión pública. Supone, además, una cantidad anual muy elevada sin que haya habido nunca una fiscalización. Jamás un inspector de Hacienda ha entrado en la Universidad de Navarra".

Según la Memoria del curso 1979-80, por la Universidad de Navarra han pasado 20.285 alumnos de los que 7.483 pertenecían a cursos regulares, 5.500 a programas de formación permanente, 6.381 a centros de Pamplona y 671 a centros de San Sebastián.

**Ciudad Real: el caciquismo**

A veces, como en los peores tiempos, el caciquismo salta a la palestra. En el Colegio Universitario de Ciudad Real se han suprimido las subsecciones de Geografía, Historia de América, Historia del Arte (en la sección de Geografía e Historia) y las de Románicas y Clásicas (en la sección de Filología). Cuando los alumnos se presentaron en el Colegio para efectuar sus matrículas, encontraron en el tablón de anuncios "la orden de supresión". "Esta medida —añade la orden— se extenderá a los alumnos de primer curso de Hispánicas y Modernas (inglés y francés), en el sentido de que no podrán optar a las asignaturas de árabe, italiano y alemán". ¿Qué ha sucedido?

El director del mencionado Colegio Universitario es el señor Varela Iglesias y ha sido, al parecer, el autor de la "orden", interpretada como "caza de brujas" contra los profesores progresistas. El mencionado Varela Iglesias fue objeto, en el pasado mes de abril, de una pregunta al Gobierno realizada por el diputado del PSOE de Ciudad Real, Miguel Angel Martínez, en la que se denunciaba que este director, cuyo sueldo era por "dedicación exclusiva", sólo ejercía sus funciones tres horas a la semana. El resto del tiempo solía dedicarlo, incumpliendo las normas legales correspondientes, a la cátedra de literatura en la Universidad Autónoma de Madrid, en la que también poseía "régimen de dedicación exclusiva". Al mismo tiempo, y por si fuera poco, el mencionado "profesor" poseía el cargo de presidente de la comisión responsable de la distribución de los programas de RTVE para los partidos políticos en cada una de las campañas electorales celebradas desde 1977, de donde le emanaba otro salario.

La escandalosa situación y su dedicación —abundando en materia— a la Facultad de Ciencias de la Información de la Complutense de Madrid, hicieron que el Gobierno, tras la pregunta de Miguel Angel Martínez, tomara cartas en el asunto, en detrimento de los ingresos del profesor, que, en la primera ocasión, se ha tomado la revancha suprimiendo asignaturas, subsecciones y especialidades impartidas por profesores progresistas en el Colegio Universitario de Ciudad Real.

"Casos como éste, de caciquismo —dice Miguel Angel Martínez— y pluriempleo se siguen dando en nuestra Universidad. Es preciso —añade— acabar con estas situaciones para comenzar a andar en la transformación de la Universidad española".

**Trabajadores... ¿cuántos?**

Una Universidad a la que los hijos de los trabajadores tienen escaso acceso. Según un estudio realizado por María Angeles Durán —"Universidad y lucha de clases" ("Sistema", 24-25)— y los datos del trabajo aportados por José Antonio Gómez Yáñez en "Aproximación a la situación de la clase obrera en España", sólo cinco de cada cien hijos de trabajadores industriales cualificados tienen acceso a la Universidad. De cada cien hijos de trabajadores agrícolas, sólo uno entra en la Universidad. Igualmente, la situación de los obreros industriales es de escaso acceso a las aulas universitarias. Uno de cada cien llega a la Enseñanza Superior.

En contraste, de cada cien hijos de alto personal administrativo, catorce van a la Universidad; de cada cien hijos de empresarios, veintiuno van a la Universidad. Si de hijos de Fuerzas Armadas se trata, cinco de cada cien acceden a la Universidad, y si de personal administrativo intermedio, la cifra es de quince de cada cien.



**24.572 NUEVAS PLAZAS PARA INGENIEROS LICENCIADOS TITULADOS MEDIOS**

Se incrementan los cuerpos docentes en las siguientes plazas:

|                                 |        |
|---------------------------------|--------|
| Catedráticos de Instituto . . . | 1.683  |
| Agregados de Instituto . . .    | 5.241  |
| Profesores F. Profesional . . . | 6.796  |
| Profesores de E. G. B. . . .    | 10.852 |

Solicite amplia información a:  
**CEDE. Servicio de Orientación**

D. ....  
 Calle .....  
 Lugar .....

Titulación .....

Deseo recibir información sobre Decreto de ampliación plantillas, requisitos para opositar acordes a mi titulación, cuestionarios, fechas de exámenes, etc., para cuyos gastos acompaño 50 pesetas en sellos de Correos a:

**CEDE. 109 Villas. Pozuelo. Madrid-23. Tel. 715 19 94**

Los estudian

Una

El sistema des española a la práctica versitarios es privados. Lo del distrito se en centra precisament los estudiant dios (Curso greso en la razón de su existentes, a tónoma, que trativas y do Los centro regla genera de Deusto, M de Dirección Mayores y U ñanza. Por otra p versitarias fu





## LAU, un largo parto

El proyecto de Ley de Autonomía Universitaria, LAU, ha cumplido dos largos años de gestación. El primer borrador gubernamental se presentó hace más de dos años. Un segundo fue elaborado durante la estancia de Cavero La-taillade en el Ministerio de Educación y Ciencia. Finalmente, con González Seara como ministro de Universidades, se presenta el proyecto definitivo, con la consiguiente reacción en los medios universitarios. La pasada semana se volvió a reunir finalmente la ponencia que estudia el proyecto gubernamental.

Los socialistas mantienen la enmienda a la totalidad presentada en su día y que establece perfectamente la diferencias respecto al texto del Gobierno. Para la oposición, el proyecto del Gobierno es reglamentista, es decir, no es una ley marco que permita que los claustros democráticos fijen en sus estatutos todos los aspectos de su funcionamiento. Establece graves desigualdades entre las Universidades transferidas a las comunidades autónomas, las Universidades del Estado y las Universidades privadas. Contempla la posibilidad de que se apliquen tasas muy altas, con lo que la Universidad dejaría de ser un servicio público para convertirse en un instrumento en manos de las clases económicamente pudientes. En cuanto al profesorado, la Ley eterniza las discriminaciones, soslayando la importancia que tiene el profesorado contratado y perpetuando las canonjías históricas y el actual sistema jerárquico-conservador. ■

Los estudiantes se manifiestan contra la política educativa de UCD.

## Una nefasta estructura

El sistema organizativo de las Universidades españolas se distancia mucho de la teoría a la práctica. En la práctica, los centros universitarios españoles se dividen en estatales y privados. Los estatales, según la capacidad del distrito donde se ubiquen, pueden dividirse en centrales y autónomos. Ese es el caso precisamente de Madrid y Barcelona, donde los estudiantes que terminan sus estudios medios (Curso de Orientación Universitaria, ingreso en la Universidad), son distribuidos, en razón de su número y de las posibilidades existentes, a la Universidad Central o a la Autónoma, que se rigen con estructuras administrativas y docentes independientes.

Los centros privados están vinculados, por regla general, a la Iglesia. Así, la Universidad de Deusto, Navarra, ICADE (Instituto Católico de Dirección de Empresa) y algunos Colegios Mayores y Universitarios que imparten enseñanza.

Por otra parte, las Escuelas Técnicas Universitarias funcionan con estructuras adminis-

trativas y docentes independientes del resto de las Universidades.

La unidad básica de docencia en la Universidad es el departamento, encargado de impartir una materia previamente asignada en los planes de estudio, los cuales se elaboran en la Facultad, centro y Escuela, pero que deberán supervisar las instancias académicas superiores. El jefe de un departamento tiene rango de catedrático numerario.

El claustro lo forman (en teoría) las representaciones de los diversos estamentos universitarios: estudiantes, PNN, adjuntos, catedráticos y autoridades. La máxima autoridad de una Facultad es el decano, elegido por el claustro entre los profesores numerarios del centro. A su vez, el decano es asistido por los vicedecanos que pueden ser tantos como cursos haya en el centro. Las Escuelas Técnicas tienen como máxima autoridad el director del centro elegido bajo el mismo sistema que en las Facultades. La teoría en este caso se

distancia en la práctica, ya que la representatividad de los distintos estamentos del centro suele ser nula y el claustro lo suelen manejar los docentes numerarios.

El órgano máximo encargado de regir los centros universitarios es la Junta de gobierno, formada por los decanos o directores de las Facultades o Escuelas y por los representantes de los distintos estamentos universitarios. Ellos elegirán al rector, máxima autoridad.

Los rectores, a su vez, se reúnen anualmente en Junta bajo la presidencia del ministro de Universidades e Investigación para elaborar las líneas maestras del curso escolar correspondiente.

En la actualidad, los distintos centros universitarios estatales cuestan a cada estudiante entre las diez y quince mil pesetas entre tasas, formación de expediente y libro de matrícula, carnet de estudiante y seguro escolar. Este importe varía en función de que la Facultad sea experimental (Ciencias) o no experimental (Letras). Las primeras importan una cantidad ligeramente superior que las segundas. La autoridad máxima administrativa de un centro es el gerente, que depende directamente del decano o director.

PARA  
S  
OS  
OS

1.883  
5.241  
3.798  
0.852

Decreto  
as para  
uestio-  
para  
etas en

4



El rector de la Universidad Autónoma, a EL SOCIALISTA

# "Este año puede llegarse al caos"

Es Pedro Martínez Montálvez, rector de la Universidad Autónoma de Madrid, el que admite en la presente entrevista que el Gobierno no presta la debida atención al problema universitario. En declaraciones a EL SOCIALISTA, se muestra escéptico ante la llegada de la Ley de Autonomía Universitaria y de alguna forma traza las líneas que en su opinión deben estar presentes en la reforma de esta importante institución.

—En el acto de apertura del nuevo curso, usted afirmó que la Universidad hoy en día vive de milagro...

—Sí, esta afirmación mía se puede entender fácilmente. La atención presupuestaria que tenemos es escasísima y es especialmente grave en la parcela investigadora. Con esto no digo que la parcela docente está suficientemente atendida. Lo del milagro yo lo dije con una intención bastante clara, en el sentido de que la propia comunidad universitaria no está lo suficientemente sensibilizada respecto de la labor que se realiza...

—En los distintos sectores sociales se habla de una Universidad en crisis. ¿Cuáles son las causas que han traído esta "enfermedad"?

—Hay que decir, en principio, que no sólo está en crisis la Universidad, sino todo el país. La crisis que se observa en la Universidad española es, en buena parte, un reflejo de la crisis nacional y, por tanto, se enmarca en un ámbito que desgraciadamente resulta coherente. Habría también que apuntar que si en todo resulta difícil dejar atrás una situación anterior dictatorial y personalista, sin un régimen no sólo de Gobierno, sino de gestión y funcionamiento del país en la Universidad, pasar de esa situación a una circunstancia en la cual se tenga que llevar a cabo también un proceso amplio de democratización, resulta especialmente difícil. Y esto es así porque la Universidad no está rodeada de un ámbito homogéneo, sino muy heterogéneo, a causa de los diversos colectivos humanos que en ella se dan. Estos colectivos, aunque tengan un objetivo común, al final tienen maneras de participación muy diferentes. El planteamiento que se puede hacer desde la perspectiva del profesorado no coincide en ocasiones con el que se puede hacer desde la perspectiva del alumnado. En los dos casos hay planteamientos muy distintos en lo que se refiere a la estructura administrativa. En la Universidad, si no funciona una cosa como la confianza mutua entre los

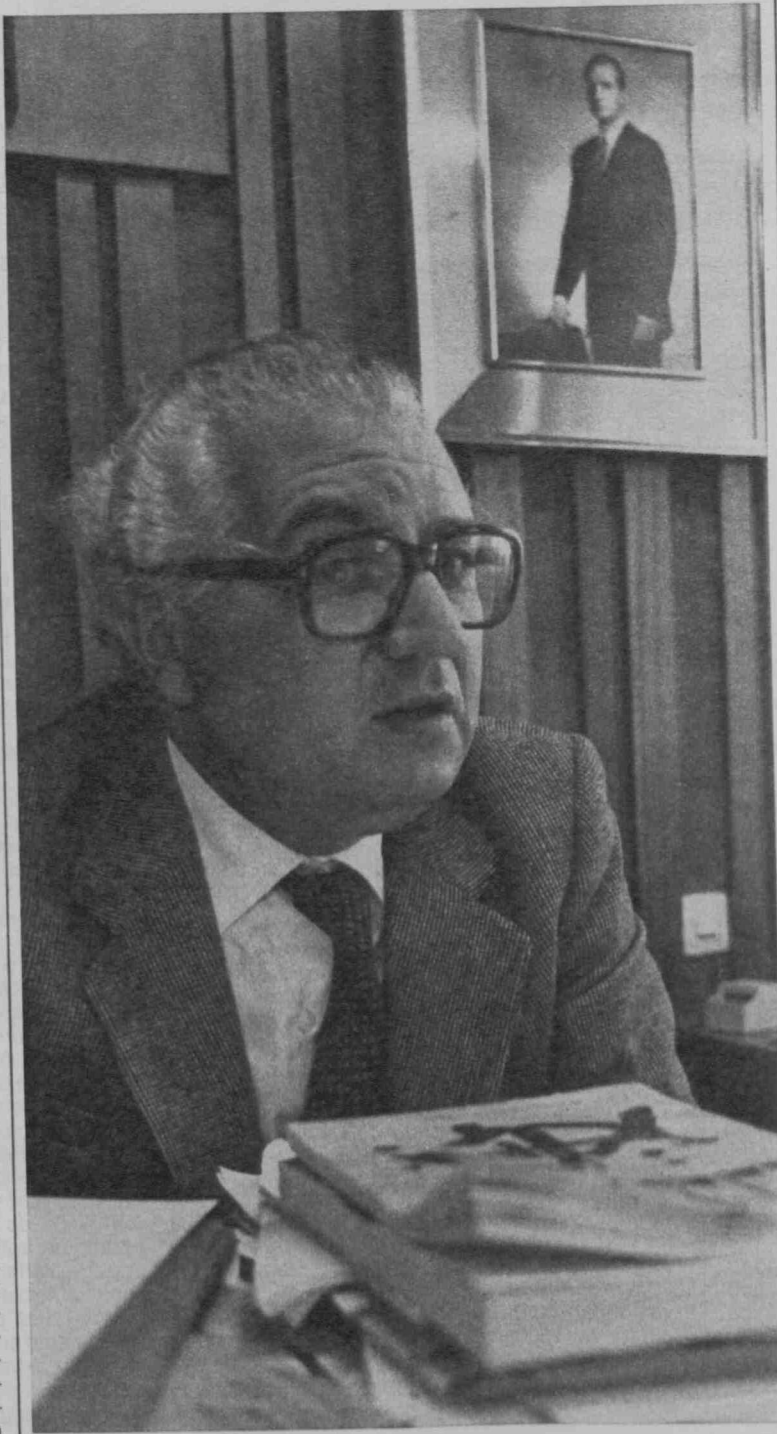

Rector de la Autónoma: este año puede venir el caos.

distintos colectivos que en ella trabajan, se entra lógicamente en crisis. La crisis de confianza es algo que caracteriza a todo el mundo contemporáneo en términos generales, esto resulta especialmente grave en este país y en el seno de la comunidad universitaria.

## Desilusión y desánimo

—La crisis de la que se habla se traduce de una forma compleja en la Universidad y puede revestir formas distintas. ¿Qué es lo que en verdad falla?

—En términos generales, no se cumple y no se hace lo que se dice que va a hacerse. Ahora mismo hay una fuerte carga de absentismo y de inhibicionismo. Hay también una fuerte tendencia a no asumir responsabilidades y resultaría inoportuno establecer porcentajes en este terreno. Esta situación afecta tanto al profesorado y al alumnado como al personal no docente. La Universidad está evidentemente desilusionada, desanimada y hay fuertes razones que justifican este desánimo. En general, la Universidad se siente muy poco atendida y no tiene los nexos con la sociedad que debería tener. La institución sigue viviendo desgraciadamente muy al margen de la sociedad. Hay, por otra parte, muchos miembros de la Universidad que consideramos que es anacrónica porque no se le ha permitido actualizarse. En la Universidad, si no se trabaja en un clima de sosiego y de crítica, y si no se adopta una postura de exigencia con los demás y de autoexigencia con nosotros mismos, no se puede conseguir absolutamente nada. El trabajo que ha de hacerse en la Universidad tiene unas consecuencias que, además han de verse a largo plazo... Todo esto falla en la Universidad española y mientras esto siga así los problemas no se van a solucionar.

—El Gobierno y en general los partidos políticos tienen su postura original ante esta situación. ¿Cómo valora la responsabilidad de cada uno de ellos?

—Aquí hay que decir que tanto el Gobierno como los partidos políticos no han atendido a la Universidad en la medida que lo merece. En algunas circunstancias se han producido atenciones parciales, aunque mayores en algunos partidos políticos que en el Gobierno. En cualquier caso, esa atención no ha tenido ni la amplitud ni las dimensiones que el problema requiere. La responsabilidad del Gobierno es total y absoluta. Este es un organismo público y el Go-

bierno de  
inmediata  
A mi moc  
Por otra  
tiene eco  
lamento r  
mas de la  
den de u  
episódica  
que discu  
solamente  
tienen qu  
mación  
soramien  
sitarios o  
ro, pues,  
sidad tier  
ha de dis  
mente. E  
motivo de  
nales más  
forma, pe  
el mismo

## El pel

—Las  
curso qu  
o al men  
distintos  
Universid

—Es d  
en este se  
ciado de  
traña y e  
dad. Hay  
de contes  
Esto ha s  
las impre  
obligadas  
ñola. El c  
un estado  
da respect  
marco leg  
dad tendi  
mos vario  
gulación  
chas razo  
cido. Seg  
un ámbito  
No sé si  
pienso qu  
ma oportu  
seguir viv  
en ese á  
sión. Este  
mantener  
salida, lle  
pasividad

—La ll  
tonomía  
más de  
duda, fue  
tre las di  
das...

—Mi p  
crítica. Me  
gunos asp  
nomía Un  
el hecho d  
ción es a  
Sin embar  
no debier  
Autonomía  
debiera d  
ma Unive  
formulada  
responde  
autonomía  
se ofrece  
que en o  
mos. Con  
las grand  
ministraci  
dar paso  
a la auto  
embargo,  
cho en o



bierno debe preocuparse directa e inmediatamente de estos hechos. A mi modo de ver no lo ha hecho. Por otra parte, la Universidad no tiene eco parlamentario, en el Parlamento no se discuten los problemas de la Universidad o se atienden de una manera estrictamente episódica. Ahí es donde tendrían que discutirse estos problemas no solamente por los políticos. Estos tienen que contar con una información abundante y tener el asesoramiento de los propios universitarios o del profesorado. Es claro, pues, que el tema de la Universidad tiene que ir al Parlamento y ha de discutirse amplia y extensamente. Este tema no puede ser motivo de enfrentamientos personales más o menos ásperos en la forma, pero que en el fondo tienen el mismo significado.

## El peligro del caos

—Las perspectivas para el curso que comienza son oscuras o al menos así se opina en los distintos medios cercanos a la Universidad...

—Es difícil hacer una previsión en este sentido. El curso se ha iniciado de una manera un tanto extraña y en un clima de anormalidad. Hay, además, un ambiente de contestación áspera y difícil. Esto ha sido inevitable debido a las imprevisiones que parece son obligadas en la Universidad española. El curso se inicia también en un estado de expectativa mantenida respecto a lo que puede ser el marco legal en el que la Universidad tendrá que moverse. Llevamos varios años esperando la regulación universitaria, y por muchas razones ésta no se ha producido. Seguimos, pues, situados en un ámbito legal elástico y confuso. No sé si estoy en un error, pero pienso que tal vez ésta sea la última oportunidad que se tenga para seguir viviendo en la Universidad en ese ámbito de vacío y de confusión. Este año va a ser muy difícil mantenerse y si no se llega a una salida, llegaremos al caos o a la pasividad.

—La llegada de la Ley de Autonomía Universitaria supondrá más de un enfrentamiento y, sin duda, fuertes discrepancias entre las distintas partes interesadas...

—Mi postura ante esta Ley es crítica. Me opongo con fuerza a algunos aspectos de la Ley de Autonomía Universitaria. Coincido en el hecho de que una nueva regulación es absolutamente necesaria. Sin embargo, sigo pensando que no debiera llamarse a esto Ley de Autonomía Universitaria, sino que debiera de llamarse Ley de Reforma Universitaria. Tal como está formulada realmente, creo que no responde a un contenido real de autonomía. La autonomía real que se ofrece es escasa o menor de la que en cualquier caso necesitamos. Comprendo, por otra parte, las grandes dificultades de la Administración Central a la hora de dar paso a concesiones referidas a la autonomía universitaria. Sin embargo, cuando esto se ha hecho en otras parcelas de la vida



Desencanto para hoy y pasividad para mañana.

nacional, la autonomía universitaria se debería de haber alimentado de pasos más decisivos. Está, por ejemplo, el tema de la adscripción del profesorado, que es un tema básico para cualquier Universidad que quiera ser autónoma. La Universidad debería de tener un margen de decisión y de maniobra amplísimo que, prácticamente, garantizara el que la institución sea la que promoció a sus profesores en orden al cumplimiento de sus tareas. Esto choca con la situación tradicional de este país, en donde el tema se amplía a los cuerpos generales del Estado... Yo sigo pensando que o la reforma se aborda a fondo y con unos objetivos ambiciosos, o lo que se conseguirá será algo muy intermedio, muy híbrido o muy ambiguo, que no va a significar un beneficio grande para la Universidad.

—¿Qué clases de pasos deberían darse para llegar a una reforma profunda de la Universidad española?

—Una de las claves sería la de ir propiciando maneras de gobierno que alteraran sustancialmente la situación en la que estamos. Se tendría que ir a una primacía de los órganos colegiados sobre los órganos de gobierno unipersonales. La Universidad debe ser labor de todos los que sensatamente estamos decididos a llevar adelante fórmulas de gobierno aceptables, comprensivas, democráticas y representativas. El predominio en materia de decisión de los órganos colegiados sobre los unipersonales es absolutamente necesario que se produzca en estos momentos a todos los niveles. No se puede quedar esto en los niveles jerárquicos superiores. Lo más importante para la Universidad es que se produzca en los niveles jerárquicos intermedios, que son justamente los que hacen la Universidad día a día. Hay que habilitar fórmulas de reforma sustancial de gestión y decisión de la labor universitaria en los departamentos. No se puede hacer una reforma universitaria que no recoja el

parecer de las Universidades. Ocurre que no hay que ser ni ingenuo ni utópico: este país es riquísimo en la producción de ideas y quizá no tanto en la producción de medidas prácticas de aplicación de esas ideas...

## Los parches domésticos

—¿Es la sociedad española la que no presta la atención que se merece a la Universidad?

—Yo creo que sí y con esto no se descubre nada. La sociedad española es bastante refractaria a enfocar los problemas con profundidad... Lamentablemente, la Universidad española, de un tiempo a esta parte, está incrementando el escapismo y la evasión. Ello está en buena parte justificado porque la sociedad ve que, en última instancia, los problemas reales del país no se abordan. Y no se hace por los organismos y en los ámbitos de decisión en que tendrían que abordarse. La Universidad española ve que se están poniendo parches y habilitando soluciones estrictamente domésticas y perecederas. El desencanto es, más que universitario, social, y es un problema gravísimo. La sociedad española creo que sigue pensando, por otra parte, que la Universidad no ha dejado de ser un organismo burgués, escindido del resto de la actividad general del país. En efecto, hay que decir que la Universidad es un organismo burgués todavía en la mayor parte de su actividad y en la mayor parte de su composición. Se sigue también pensando solamente en el logro de un título que permita la promoción inmediata, y no se plantean en profundidad los problemas de fondo. Buena parte de la sociedad española y buena parte del propio Gobierno también creen que poner dinero en la Universidad no significa invertir, sino subvertir. Y entonces viene la reacción contra esa presunta subversión. Habría

que hacer ver al Gobierno, a los partidos políticos y a los poderes sociales y económicos que la Universidad necesita de la inversión. Hay que invertir sin pensar en riesgos de subversión...

—¿Cuál es el papel que juega el universitario medio en este asunto que a simple vista se presenta tan complejo?

—Bueno, en principio hay que decir que el joven español no es un joven que pueda ni opinar ni decidir desde una situación aceptable. Está muy urgido, apretado y condicionado por una serie de realidades que se le imponen de manera inmediata. El joven español sabe que está en un país en el que resulta muy difícil trabajar y en donde no existen unos mecanismos sociales transparentes. El estilo "compadre" sigue predominando en este sentido, si lo comparamos con otros estilos objetivos claros y convincentes... También hay que decir que el joven español está progresivamente desentendiéndose del trabajo y cae en un pasotismo que a mí me parece ineficaz, porque a veces tiene temor a inscribirse en un mecanismo de producción con el cual no se siente identificado. Como toda la sociedad española en general, el joven español está inclinándose peligrosamente hacia una concepción estética de la vida en vez de ética, debido a condicionamientos sociológicos que vienen con la época. Si no se reacciona contra todo eso, el joven español va a seguir siendo muy vulnerable y se va a convertir en una presa fácil de una posible serie de reformas drásticas que se apliquen en el país, por otra parte rotundas, contundentes y muy poco respetuosas, no solamente con la juventud, sino con otras muchas parcelas de la sociedad.

—Por último, un tema polémico como es el de las tasas universitarias. Hay quien habla de que están justificadas y hay otros muchos que sostienen lo contrario...

—La Universidad española resulta barata en comparación con otras Universidades del área occidental. Esto es cierto, pero también lo es que la Universidad española ofrece muy poco a cambio de lo que desembolsa el estudiante. Prácticamente no ofrece casi nada, o un veinticinco por ciento de lo que sensatamente debiera ofrecerle. Yo creo que los estudios universitarios debieran ser una actividad gratuita, aunque sé que eso es inalcanzable en estos momentos. Soy un admirador de la escuela pública y sería un admirador de la Universidad pública. La última subida de las tasas la hubiera entendido si hubiera sido exactamente paralela a la subida de la atención presupuestaria y financiera de la Universidad. En última instancia, la subida de tasas ha sido mayor que el incremento de esta atención presupuestaria, y eso me parece absolutamente desproporcionado y no tiene ningún tipo de justificación. En última instancia, hubiera admitido que las dos subidas fuesen similares y paralelas.

F. CRAMER



En unas declaraciones a EL SOCIALISTA, el ministro de Universidades e Investigación, Luis González Seara, explica que la huelga de catedráticos tiene escasa incidencia. Añade el ministro que los rectores se vienen quejando de la situación universitaria desde hace varios años, pese a que este año se ha realizado un esfuerzo considerable: se han creado 6.500 plazas nuevas de profesorado numerario, lo que supone el esfuerzo más importante en la historia de la Universidad española. El ministro habla también del Plan Trienal de Investigación, cuyo nacimiento lleva un año de retraso.

## "La Universidad siempre estuvo mal"

—Este año, los rectores de casi todas las Universidades españolas han puesto el grito en el cielo sobre la lamentable situación en que se encuentra la Universidad española. ¿Hay causas específicas agravantes de esta situación? ¿Hay soluciones para resolverla?

—No es la primera vez que los rectores se quejan. Se llevan quejando desde hace varios años y yo podría citar discursos de los rectores en los últimos tres años en donde insisten en la situación de dificultad económica con que se encuentran las Universidades. Eso es cierto. La Universidad española estuvo siempre muy mal dotada y en los últimos años se ha visto desbordada por un crecimiento extraordinario de alumnos, que es el mayor que ha conocido toda la Europa Occidental, hasta el punto que de estar en uno de los puestos más bajos de Europa en cuanto al número de alumnos por mil habitantes, hemos pasado a estar en estos momentos a la cabeza.

—Pero si la masificación es un hecho decisivo en la agravación de los males de la Universidad, ¿qué se está haciendo por la Universidad en estos momentos y cuáles son, respetando el derecho de todos a acceder a ella, las medidas que su Ministerio piensa adoptar a corto plazo?

—La masificación se ha producido en muy pocos años, sin haberse dado paralelamente un incremento de las dotaciones de las Universidades. En estos momentos el Ministerio está intentando abordar el problema, pero comprenderá usted que esa grave situación estructural de la Universidad española no se puede resolver de golpe, en un año, máxime cuando nos ha tocado una situación económica difícil y cuando estamos haciendo un esfuerzo para salir de la crisis; se está haciendo un esfuerzo para reducir los gastos corrientes en todos los Ministerios y las inversiones se están canalizando hacia la creación de puestos de trabajo. Es necesario tener en cuenta este planteamiento inicial para saber lo que está ocurriendo en la Universidad. Con todo, en relación al crecimiento de

los presupuestos, la Universidad ha crecido por encima de la media de la Administración, salvo en el caso de las inversiones, que, por la razón de su orientación para reducir el paro, han aumentado más. Por tanto, todos los Ministerios que no son fundamentalmente inversores (Educación, Justicia, Cultura...) se han visto afectados por esta política. Pero en lo demás, el esfuerzo que se ha hecho este año en materia de Universidad es superior al de la media de la Administración y en algunos casos el incremento de dotaciones ha sido del veinte por ciento en relación con el año anterior.

—A pesar del esfuerzo del que habla, resulta que, según denuncian los rectores, desde

mil novecientos setenta se viene produciendo un descenso en las dotaciones. Y así en esa fecha —dicen los rectores— el Gobierno destinó a la Universidad un dos y medio por ciento de sus presupuestos frente a sólo un uno y medio por ciento en el momento actual.

—Es cierto que el esfuerzo que estamos realizando por aumentar las dotaciones presupuestarias de la Universidad no es suficiente para corregir sus defectos estructurales. Hay que hablar, además, de que se ha hecho un esfuerzo importantísimo, el mayor en toda la historia de España, en cuanto a dotaciones de plantillas. Las plantillas que el Congreso de los Diputados y el Senado aprobaron el

### Luis González Seara



LUIS DIEZ

año pasado son las mayores que se conocieron nunca en la historia de España. Se han creado mil ochocientas cátedras nuevas, mil ochocientas adjuntías nuevas, tres mil seiscientas cátedras y agregaduras de Escuelas Universitarias, que significan haber creado en un año seis mil quinientas plazas nuevas de profesorado numerario, que en el caso de los catedráticos duplican casi el número existente.

—Si esto es así, tal vez hubiera que hablar de los salarios, porque está claro que si los salarios son bajos, la dedicación de los profesores a la Universidad no puede ser alta...

—En efecto, ha habido un deterioro de los sueldos de los profesores en los últimos años, como ha habido un deterioro de todos los funcionarios públicos. Estamos intentando mejorar, en la medida de lo posible, estas retribuciones. Lo que pasa es que habrá que estar a resultas de lo que salga de la discusión de los Presupuestos Generales del Estado. Yo no he dicho que vayan a incrementarse los sueldos de los catedráticos, ni de los agregados, ni de los adjuntos en un doce y medio por ciento. Se aumentará en ese porcentaje si ese es el aumento de los funcionarios públicos. De momento, el doce y medio por ciento es la cifra prevista que figura en los Presupuestos Generales del Estado que han llegado al Parlamento. Paralelamente a esto estamos intentando fomentar la dedicación exclusiva a la Universidad y hacer un esfuerzo en las retribuciones de quienes están dedicados fundamentalmente a ella.

—En varias ocasiones ha hablado usted de un Plan Trienal de Investigación. ¿Va a ser realidad algún día?

—La cifra del fondo nacional dedicada a la ciencia era de unos mil cien millones anuales, y el año pasado hemos alcanzado los tres mil millones, es decir, que casi hemos multiplicado por tres las dotaciones. Por supuesto que sigue siendo absolutamente insuficiente, pero también es cierto que se ha hecho una multiplicación del dinero a la investigación, muy superior a la de todos los años. Conscientes de que esto no es suficiente, estamos estudiando el Plan Trienal de Investigación, que ya el Ministerio ha distribuido a todos los miembros del Gobierno, por valor de unos cincuenta y cinco mil millones de pesetas. Usted comprenderá que pasar de mil cien millones que había en el fondo nacional de ayuda a la ciencia a cincuenta y cinco mil millones de pesetas en tres años es un salto importantísimo y que, por consiguiente, hay que estudiarlo muy detenidamente, pero con la mejor disposición de que esto pueda llegar en breve al Congreso de los Diputados para que sea debatido.

"E  
CU

—En  
es la situ  
versidad e

—Como

veces, la U  
sido la gra  
transición  
públicos, p  
preocupad  
de que la t  
gada de la  
institución  
rante los ú  
manera que  
de la Ley  
taria (LAU)  
dos han pro  
dad españ  
frustración.

que nuestra  
do instrum  
por fuerza  
básicament  
las que no  
nuestro país  
dad sería, c  
servicio de  
zada al ser

"Para los  
dó muchísi  
además, n  
contenidos  
tro país re  
puede man

que manten  
o año y me  
que estand  
te del Gobie  
también qu  
por parte de  
una concien  
la Universid  
la importanc  
sidad.

—La situ  
cambio, ¿in  
nera?

—Estamo  
de crisis pr  
los ámbitos  
duda cabe  
ca por la q  
tener unas s  
zo y otras a  
meras pasar  
el tema del  
Pero hay un  
plazo, absol  
bles para nu  
que pasar p  
tante en nue  
Para la pues  
salida de la  
tremendo y  
nológico. Si  
a tener una n  
tiene concien  
que el camb  
suponer par  
España será  
guirá siend  
por los gran  
cionales.



# "El abandono, por culpa del Gobierno"

—En estos momentos, ¿cuál es la situación general de la Universidad española?

—Como hemos dicho muchas veces, la Universidad española ha sido la gran abandonada de la transición política. Los poderes públicos, por lo menos, se han preocupado poco. La esperanza de que la Universidad, con la llegada de la democracia, fuera una institución distinta a lo que fue durante los últimos años, en cierta manera quedó frustrada. El retraso de la Ley de Autonomía Universitaria (LAU) y sus propios contenidos han producido en la Universidad española un cierto grado de frustración. No hay que olvidar que nuestra Universidad ha estado instrumentalizada durante años por fuerzas ideológicas ligadas básicamente al régimen anterior, a las que no les interesaba que en nuestro país hubiera una Universidad seria, con altura científica, al servicio de nuestro país y no utilizada al servicio de unos pocos.

"Para los socialistas, la LAU tardó muchísimo en elaborarse, y, además, no tiene los suficientes contenidos innovadores que nuestro país requiere. Por tanto, se puede mantener la misma tesis que manteníamos hace dos años o año y medio: la Universidad sigue estando abandonada por parte del Gobierno. Mucho me temo también que, en cierta manera, por parte de la sociedad. No hay una conciencia de la función que la Universidad debe realizar ni de la importancia de la misma Universidad.

—La situación de crisis y de cambio, ¿influye de alguna manera?

—Estamos viviendo una época de crisis profunda en casi todos los ámbitos de la vida social. Qué duda cabe que la crisis económica por la que atravesamos debe tener unas soluciones a corto plazo y otras a medio plazo. Las primeras pasan por intentar resolver el tema del desempleo, etcétera. Pero hay unas soluciones a medio plazo, absolutamente imprescindibles para nuestro país, que tienen que pasar por un cambio importante en nuestro aparato industrial. Para la puesta a punto de éste a la salida de la crisis es necesario un tremendo y profundo cambio tecnológico. Si España no se adapta a tener una nueva tecnología, si no tiene conciencia suficiente de lo que el cambio tecnológico puede suponer para nuestra economía, España será un país colonial, seguirá siendo un país dominado por los grandes intereses internacionales.

La Universidad sigue estando abandonada por parte del Gobierno, pero también por parte de la sociedad, porque no hay conciencia de la función que la Universidad debe realizar ni de la importancia misma de la Universidad, declara el profesor Javier Solana, diputado socialista.

## Profunda desmoralización del profesorado

—Quizá el gran cuello de botella que podemos encontrar es una universidad desacoplada e incapaz de poder realizar esa función. Y creo que hay sectores de la economía de nuestro país y dirigentes a los que no les importa que nuestra Universidad se adapte a poder realizar esa función.

—En este contexto general, ¿dónde se encuentra el movimiento de profesores universitarios?

—Yo creo que es un movimiento con gran componente de legitimidad. Hay que decirlo y reconocerlo con toda franqueza: el profesorado universitario ha perdido capacidad adquisitiva económica durante los últimos años de manera fundamental. Por otra parte, creo que ha perdido también apoyos sociales, apoyo de reconocimiento de su labor por parte del Gobierno y de la sociedad.

"Hoy, el profesorado universitario se encuentra en una profunda desmoralización. Siempre suelo utilizar este término en la doble acepción: la desmoralización de unos pocos —afortunadamente los menos—, que nunca tuvieron moral y que siguen ocupando puestos en la estructura de poder de la Universidad (habrá que acabar de alguna manera con esta situación), y la que me preocupa más, la desmoralización de los más —hombres, mujeres, un colectivo de profesores, jóvenes unos, maduros otros—, que están dispuestos a hacer de la Universidad una institución eficaz, dedicados a la Universidad con un gran esfuerzo y que se sienten desmoralizados porque no ven directrices ni apoyos claros; no ven que la Universidad sea, ante el resto de la sociedad, la institución que ellos desean que fuera. A esta clase de personas habría que suministrarles una inyección de moral, de entusiasmo y de esperanza para que, de verdad, la Universidad pudiera cumplir con su función. Y a ellos, desde luego, desde el punto de vista económico se les está haciendo un perjuicio enorme.

## Javier Solana



## Pagar bien y exigir mucho

—Creo que los profesores universitarios, hoy, están francamente mal pagados. Y no se puede caer en esta tensión dialéctica a la que algunas veces Gobiernos anteriores nos han querido llevar: como los universitarios no trabajan suficiente, se les paga poco, y como se les paga poco, no trabajan mucho. Entramos entonces en un círculo vicioso horroroso que genera unas mentalidades mezquinas. Hay que pagar bien y hay que exigir mucho. Yo creo que este colectivo de profesores está dispuesto y está demostrando que trabaja bien, con energía y entusiasmo.

—¿En qué puntos más significativos se concreta la situación de abandono de la Universidad española?

—Tiene un abandono legislativo. Es verdad que la LAU ya está en las Cortes, pero se ha tardado muchísimo tiempo en llevarla; se está en un abandono económico tremendo (los presupuestos de las Universidades son miserables), y se está en un abandono desde el punto de vista de investigación. Si antes me refería a la falta de dotación para la propia labor docente, eso se multiplica por cien al referirnos a la labor investigadora. Quiero volver a insistir en algo que he dicho otras veces: la Universidad investiga, y porque investiga, enseña. Una Universidad sin investigación no puede ser una Universidad que enseñe bien. Sin la investigación no hay vida universitaria en serio.

—Por último, la situación de la investigación en España desde una doble vertiente: la Universidad y el CSIC.

—Aparte de lo ya expresado, creo que la situación en la Universidad es buena en cuanto al colectivo de investigadores y francamente desastrosa en cuanto a medios materiales para realizar esa función.

"Respecto al CSIC, se podría aplicar algo parecido. Hay colectivos apropiados en el CSIC para hacer una investigación, los medios son pocos, y, de alguna manera, como hemos dicho otras veces desde EL SOCIALISTA, el CSIC necesita una reestructuración en profundidad importante. Ha habido resoluciones de la comisión de investigadores y de profesores del CSIC que han dado unas pautas de por dónde se podría ir hacia una mejora de la capacidad y de la eficacia del CSIC... Por ahí deberían ir los tiros. De lo que no estoy seguro es de que el Gobierno esté dispuesto a asumir este planteamiento.

"Las relaciones entre el CSIC y la Universidad deberían ser mucho más fluidas, más de cooperación y solidarias. No tiene sentido que dos instituciones que básicamente se dedican a la investigación científica estén prácticamente separadas y desconectadas como en nuestro país ha pasado durante tantos años.

JUAN M. DE LA TORRE



# UNED, la cenicienta

El pasado 6 de octubre, el doctor Martínez Montálvez, rector de la Universidad Autónoma de Madrid, inauguraba el curso académico 1980-1981. En el discurso de apertura, uno de los más valientes pronunciados en la institución universitaria, decía: "La rutina y la improvisación son los dos grandes males de la Universidad Autónoma...".



Algo parecido hubiera podido pronunciar el rector de la Universidad Nacional de Educación a Distancia si hubiera tenido la oportunidad de presidir un acto semejante. Pero, por el contrario, el rector de la UNED tiene presentada ante el Ministerio su dimisión, al igual que los restantes miembros de la Junta de gobierno. El motivo de esta decisión, al menos, el más visible, es la falta de locales para desarrollar su labor. Poco más de dos mil metros para más de 60.000 alumnos. Sin embargo, a los altos cargos de la Administración española no parece importarles mucho la estrechez y no han dudado en abrir el proceso de matriculación, con la confianza de que por la pura inercia de las cosas, algo funcione y a fin de curso puedan firmarse por el señor ministro numerosos cartones-título o títulos-cartones que intenten acreditar como licenciados a aquellos que han tenido cinco o más años de paciente espera y, en suma, poder presentar en la UNESCO, OCDE, etcétera, que nuestro país cuenta con un porcentaje de universitarios y titulados similar a Alemania Federal, Holanda y, ¿por qué no?, superior a Francia o Italia.

Esto último no es muy diferente a lo que acontece en el resto de la Universidad española; sin embargo, la UNED supera —lo que ya es difícil— en cuanto a improvisación y a falta de atención de los poderes públicos, al resto de la institución universitaria estatal. Pero para comprender lo que hay que ha-

## A demasiada distancia.

cer un poco de historia de la cenicienta de la cultura española.

## Se produce el milagro

La UNED aparece un día, hace siete años, en el "Boletín Oficial del Estado" y, por supuesto, sin que previamente hubiera sido debidamente consultado el medio docente. Así, prácticamente, en el siguiente curso académico "empieza a funcionar", pero no como un grupo de profesionales y técnicos que preparan programas, manuales y estudian un medio que tan diferente es al de la Universidad tradicional, sino que por el contrario se crean facultades y se abre la matrícula como si tal cosa. El milagro español, una vez más, se acaba de producir. Hemos superado a la pérfida Albión donde, por ejemplo, la Open University estuvo sin abrir sus puertas durante cinco años, con un importante plantel de profesores y técnicos que estudiaron el medio y se dedicaron fundamentalmente a la autopreparación para poder desarrollar con alguna dignidad su cometido.

Desde el anómalo nacimiento, en la UNED no se ha mejorado gran cosa, sólo que ha aumentado en progresión geométrica el número de alumnos, porque alguien, en algún "despacho perdido" ha dicho que "es una Universidad abierta", que no tiene techo... A pesar de todo, algo funciona. Ello es posible gracias al esfuerzo de algunos profesores y administra-

vos que hacen que sea posible atender, aunque de forma absolutamente insuficiente, a un colectivo de alumnos por lo general trabajadores, que desean acceder a unos estudios que no pudieron tener por falta de recursos económicos y culpa del medio social. Como ya se decía por estos pagos allá por el 1140, "que buen vasallo si oviese buen señor". Sin embargo, los únicos perjudicados, aunque sí los más, no son los alumnos. También el profesorado de la UNED se encuentra, y no por culpa suya, mal preparado en las técnicas que la enseñanza a distancia requieren, tales como medios audiovisuales, radiofónicos, etcétera, y al que, por otra parte, apenas se le reconocen su docencia en la UNED. Muchos de ellos, cuando pasan por el "trágala-oposición" apenas se les reconoce su función universitaria, y se les sigue examinando por la clase convencional de la Universidad tradicional y no según las nuevas técnicas que requiere una Universidad como ésta.

## Herencia de antaño

Con el proyecto gubernamental de autonomía universitaria no parece que las cosas para la UNED vayan a mejorar sustancialmente, pues, por ejemplo, no incorpora la realidad autonómica española a la infraestructura de los centros asociados de la UNED, repartidos por todo el Estado y creados en muchos casos por ex presidentes de Diputaciones Provinciales, gobernadores civiles y otros cargos del franquismo que vieron en ellos una forma de prolongar su poder con la llegada del nuevo régimen.

No debemos olvidar que esa es la vieja sociedad estamental universitaria que hemos heredado del franquismo y que sigue intacta. Llegado a este punto uno no puede resistirse a recordar una frase que pronunciara hace varios años, en plena dictadura, el actual ministro de Universidades e Investigación, profesor González Seara: "Entre la Universidad española y la inglesa hay la misma diferencia que entre las Cortes Españolas y el Parlamento británico", pues mire usted por dónde que sí, señor ministro. Entre la UNED y la OPEN hay la misma diferencia que entre el Gobierno Suárez y el de la Thatcher, que también es de derechas, pero funciona y al menos es coherente con lo que representa.

En fin, no importa. En nuestro país hay más ovnis por kilómetro cuadrado que en toda la CEE, y además tenemos en cada pueblo una Virgen que llora y que puede seguir haciendo el milagro para que la UNED aumente su número de alumnos todos los años.

JOSE AYALA

"La crisis fue el tema de la conferencia de prensa de la semana pasada en el Club Siglo XXI de la apertura de las de dicho general del PSE reflexión sobre aquejan al avance en restablecimiento de los trabajos. En la hora de intervención trazo la en su opinión que acción crisis actual curso ofrecido los referidos sobre la fieles ante que afectan.

Un sondeo del Centro de Estudios Sociológicos no confirma por 100 de nan que la para nada media española 25 por 100 muestran de la gubernamental 100 entienden sólo se pr mente de u dos.

e in  
ven



## Felipe González en el Club Siglo XXI:

# "Hay que acabar con la corrupción"

"La crisis y el futuro de España" fue el tema sobre el que versó la conferencia pronunciada la pasada semana por Felipe González en el Club Siglo XXI de Madrid. En la apertura del nuevo ciclo de charlas de dicho Club, el secretario general del PSOE hizo una profunda reflexión sobre los males que aquejan al país y abogó por el avance en la democracia para el restablecimiento de la confianza de los trabajadores.

En la hora y media que duró su intervención el líder de la oposición trazó las líneas básicas que, en su opinión, deben mover cualquier acción destinada a salir de la crisis actual. Y para centrar el discurso ofreció unos datos estadísticos referidos al mes de septiembre sobre la posición de los españoles ante los graves problemas que afectan al país.

Un sondeo llevado a cabo por el Centro de Investigaciones Sociológicas a iniciativa del Gobierno confirma la existencia de un 69 por 100 de ciudadanos que opinan que la clase política no tiene para nada en cuenta a la clase media española. Mientras que un 25 por 100 de ciudadanos se muestran de acuerdo con la actividad gubernamental, un 54 por 100 entiende que el Ejecutivo tan sólo se preocupa fundamentalmente de un grupo de privilegiados.



En el mismo estudio oficial se recoge el sentir de un 90 por 100 de ciudadanos que consideran como objetivos elementales de la acción política los de proporcionar un puesto de trabajo, una vivienda digna y, por último, una existencia médica adecuada. En lo que a la panorámica laboral se refiere, el 68 por 100 de españoles se sien-

ten insatisfechos con la política oficial de creación de puestos de trabajo y tan sólo el 8 por 100 opinan a favor del quehacer del Gobierno en este campo.

Dato importante a tener en cuenta es la creencia de un sector importante de españoles —el 78 por 100 de los consultados— que verían de buen grado unos mecanismos de acción que permitieran acabar con la corrupción en la Administración. Un 56 por 100 de ciudadanos opina que el Gobierno actual no está por la labor.

Después de apuntar la aspiración de la mayoría del pueblo español a conseguir una igualdad basada en la justicia, Felipe González se refirió a otro apartado del sondeo en el que se exterioriza la posición de los españoles ante el tema de las autonomías. Un 58 por 100 de personas considera importante poner en la primera fila el objetivo político de construcción del Estado de las Autonomías. Al mismo tiempo, se constata que un 50 por 100 de la muestra consultada opina negativamente sobre las acciones emprendidas por el Gobierno Suárez para sacar adelante el mapa autonómico.

Felipe González reconoció la necesidad que tiene el empresario español de restablecer la confianza, "aunque quizá sea más importante —dijo— que recuperen la confianza los propios traba-

jadores de la ciudad y del campo, así como las clases que todavía se encuentran marginadas y que están al límite de la supervivencia".

Tras criticar brevemente los últimos cambios registrados en el seno del Gobierno, el líder del PSOE aludió a la presentación de la moción de confianza y dejó sentados alguno de los aspectos que enturbian la política española de cara a la opinión pública. "Después de decir abiertamente el Gobierno que no necesita los votos de los socialistas —afirmó Felipe González—, una semana después nos pide ayuda y nos llama a la Moncloa. Esto nos coloca a nosotros ante una situación de grave responsabilidad política..."

Para el parlamentario de la oposición, la crisis abierta en el Ejecutivo hace más de un año todavía no se ha cerrado. En su opinión hay dos salidas fundamentales con las que se puede comenzar a superar la crisis: democratizar el Estado y sacar adelante los procesos autonómicos.

Más adelante el secretario general del PSOE hizo hincapié en la imposibilidad de gobernar un país en el que las competencias de las distintas comunidades no sean uniformes. De esta forma, el diputado socialista denunció algunas situaciones envenenadas por los intereses, nacidas de la deficiente acción gubernamental. ■

*Si quieres interés por tu dinero  
e interés por tus problemas,  
ven a tu Caja de Ahorros.*

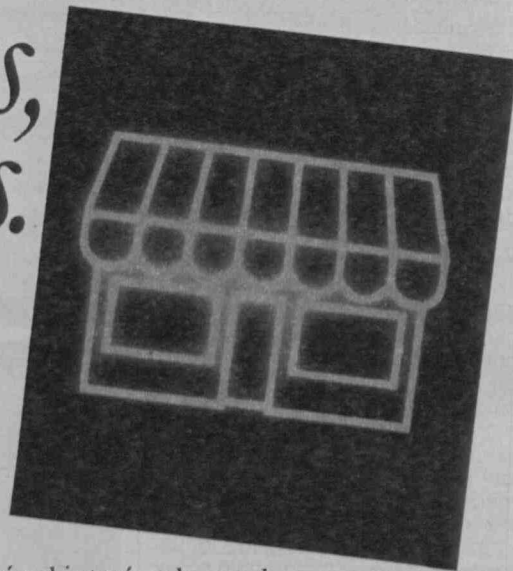

Interés por tu dinero lo encontrarás en cualquier sitio. Interés por tus problemas, en las Cajas de Ahorros. Ven a tu Caja de Ahorros.



Encontrarás el interés y la ayuda que necesitas.

En las Cajas de Ahorros Confederadas ahorrar es conseguir.

**CAJAS DE AHORROS**  
CONFEDERADAS  
*Ahorrar es Conseguir.*



# El divorcio divide a UCD

Las declaraciones del ministro de Justicia, Fernández Ordóñez, en el sentido de aceptar el divorcio por mutuo acuerdo de los cónyuges —propuesta de la izquierda—, han abierto una guerra interna en el partido del Gobierno. Esta semana, la ponencia que estudia la Ley de Divorcio palpará la columna vertebral de la Ley: nulidad, separación y divorcio propiamente dicho. Por otra parte, el Gobierno ha conocido su primera derrota en esta legislatura. Los socialistas consiguieron aprobar el jueves día 8 una proposición no de Ley en defensa de los agricultores.

Después de las declaraciones del ministro de Justicia, **Fernández Ordóñez**, favorables a la admisión del divorcio por mutuo consenso, las tensiones y desacuerdos en UCD han comenzado a saltar a la opinión pública. Mientras el diputado centrista **Manuel Díaz Piniés** manifestaba que **Fernández Ordóñez** "se ha creído el oráculo de Delfos en este tema" y amenazaba con la presentación de un voto de censura contra el ministro por contradecir el programa de su partido, otra ponente de UCD, **María Dolores Pelayo**, declaraba públicamente: "Estoy de acuerdo con lo que diga el ministro. Obedeceré sus decisiones".

## La oposición quiere hechos

Para la oposición, las declaraciones del ministro **Fernández Ordóñez** significan muy poco en tanto no se traduzcan en hechos. El ponente socialista **Antonio Sotillos** manifestaba al respecto que "estamos hartos de ver ministros hablando sin que sus palabras se hayan traducido a la realidad en la mayoría de los casos".

Mientras la incógnita se despeja, la ponencia que informa la Ley de Divorcio sigue sus trabajos. En las sesiones de la pasada semana la ponencia ha avanzado en los temas de la edad mínima para contraer matrimonio, fijada —contra el deseo de socialistas y comunistas— en catorce años. La izquierda proponía que la edad mínima, con dispensa, fueran los dieciséis años, entendiéndose que debe acercarse la mayoría de edad para contraer matrimonio a la mayoría de edad civil, es decir, a los dieciocho años. Este criterio se debe a que socialistas y comunistas entienden que no se trata de alcanzar para contraer matrimonio la madurez sexual cuanto la madurez intelectual de los cónyuges.

La ponencia ha llegado a un acuerdo sobre el matrimonio entre deficientes mentales. Aunque el proyecto gubernamental lo prohibía, la presión de la izquierda ha modificado el texto, reconociendo su derecho a contraer matrimonio a los deficientes mentales, con el único requisito de un certificado médico en el que se acredite que ambos contrayentes están preparados para prestar libremente su

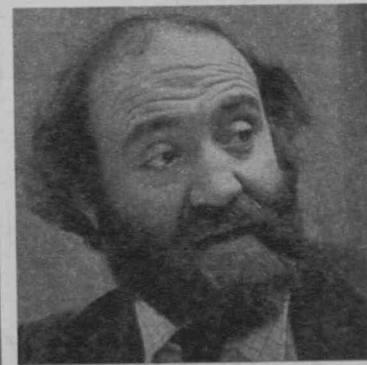

**Peces Barba, la Ley de Asilo; Ciriaco de Vicente, la Seguridad Social Agrícola; Antonio Sotillos, el divorcio, y Juan de Dios, los gitanos.**

consentimiento. Se ha matizado también, a propuesta de la izquierda, el concepto de "fidelidad", ampliándolo a otros órdenes de la convivencia y sacándolo de las connotaciones limitadas de "fidelidad sexual" que en el proyecto gubernamental tenía.

## Derrota del Gobierno

Por otra parte, el Gobierno de UCD ha conocido la primera derrota del curso parlamentario. Por 143 votos contra 140, la oposición logró aprobar una proposición no de Ley, defendida por el socialista **Ciriaco de Vicente** y encaminada a establecer un pago aplazado en las cotizaciones del Régimen Especial Agrario para los empresarios agrícolas que deban estas cuotas correspondientes a fechas anteriores al 31 de diciembre de 1978.

En su intervención, **Ciriaco de Vicente** dijo que "esta proposición tiene la peculiaridad de ser la segunda vez que viene a la Cámara. Con ella se pretende que el Gobierno, en el plazo máximo de dos meses a partir de su aprobación, adopte, previa negociación con las organizaciones agrarias, las medidas pertinentes para que los agricultores que tengan pendientes de ingreso cuotas empresariales del Régimen Especial Agrario devengadas hasta el 31 de diciembre de 1978 puedan proceder al ingreso de las mismas sin recargo o demora".

La razón política que hay detrás de estas deudas de los agricultores es que muchos de ellos se han negado durante los últimos años a ingresar las cuotas empresariales a la Seguridad Social Agraria por estar en desacuerdo con el sistema vigente. Este sistema, calificado de injusto, impone un cálculo sobre *jornadas teóricas* que se estimaba que son necesarias para cada tipo de cultivo; jornadas que, sin corresponderse en absoluto con la realidad, obligan a cotizar a la Seguridad Social Agraria unas cuotas que perjudican especialmente a los pequeños y medianos agricultores.

Recordó **Ciriaco de Vicente** que los socialistas plantearon el tema con motivo de los acuerdos de la Moncloa, habiéndose acordado entonces la modificación del sistema de cotización a la *Seguridad Social Agraria*, sin que hasta

la fecha se haya cumplido tal punto.

En el debate intervinieron el diputado centrista **Barnola Serra** y el ministro de Sanidad y Seguridad Social, **Oliart Sausol**, quienes, con diferentes argumentos, se opusieron a la proposición presentada por el Grupo Socialista.

Con el apoyo del PCE, que votó a favor de la proposición, la izquierda infligió una nueva derrota al Gobierno en el curso parlamentario vigente, gracias a que numerosos diputados ucedistas se encontraban ausentes del hemicycleo.

## Los gitanos

En la Comisión de Justicia, **Juan de Dios Ramírez Heredia**, diputado socialista gitano, consiguió que prosperase una proposición no de Ley para que los gitanos puedan ser inscritos en los registros civiles y tener derecho a la Seguridad Social cuando trabajen, así como contar con los beneficios concedidos a las familias numerosas, para lo que el Gobierno debe agilizar todos los trámites sobre la materia, no obstaculizando, como ocurre en la actualidad en los Juzgados civiles, el deseo de los gitanos de regular su situación civil.

En la defensa de sus hermanos empleó **Juan de Dios** una vigorosa dialéctica, cuyos argumentos en ningún caso pudieron ser rebatidos por otras fuerzas políticas. **Juan María Bandrés** dijo que "se ha hecho demasiada demagogia con los sucesos de Hernani y que Euskadiko Ezkerra rectificó públicamente su voto contra el acuerdo adoptado por el Ayuntamiento para expulsar a los gitanos de Hernani".

## La Legión, en Fuertedesgracia

Aunque **Fernando Sagaseta** (diputado de Unión del Pueblo Canario) pidió que se abriera una "comisión de encuesta" para investigar la presencia y las supuestas acciones delictivas del Tercio Juan de Austria de la Legión en Fuerteventura, su proposición no prosperó, pese a contar con el apoyo de socialistas y comunistas. En declaraciones a EL SOCIALISTA, **Fernando Sagaseta** anunció la presentación de una nueva proposición "para que se forme en el Parlamento una comisión que investigue la corrupción en el poder judicial, y particularmente en la Audiencia Nacional".

Por lo demás, el Pleno del pasado jueves aprobó una proposición de Ley socialista en defensa de los exiliados extranjeros en España. Sobre la guerra Irán-Irak, el ministro **Pérez Llorca** aseguró a la oposición que Estados Unidos no utilizará las bases en España.

LUIS ALVAREZ





Urbanización para clases altas, con la colaboración del último Ayuntamiento del franquismo.

**En Puerto de Santa María (Cádiz)**

# Caminitos que el lujo ha borrado

Los promotores de la urbanización de lujo "Vista Hermosa", en el Puerto de Santa María (Cádiz), han cortado diez caminos de uso público por los que tradicionalmente las gentes del Puerto bajaban a la playa. Fuertemente custodiada por vigilantes armados que gozan del ocasional apoyo de la Guardia Civil, en esta urbanización se dan cita veraniega personalidades de la familia Ibarra, un hijo del dramaturgo Pemán y la viuda de Carrero Blanco, entre otras.

Los vecinos del Puerto de Santa María han comenzado a perder la esperanza de recuperar los entrañables caminos que desde la desembocadura del río Guadalete hasta el límite del término municipal, en lo que se llama "La Barranca", llevaban a la playa. El camino de los Enamorados, el de Santa Catalina, el de Fuerte Ciudad, el de la Mesonera, el de las Arenillas, el camino del Aguila, el paso de la Barranca y varios senderos, veredas y servidumbres que conducían a "La Puntilla" han recibido pasaporte de extinción en beneficio de la alta clase social, amiga del golf y otros solaces.

## Territorio privado

Los promotores de la lujosa urbanización "Vista Hermosa" se

adueñaron en su día de los caminos, debido a la tolerancia municipal acorde con el caso; colocaron después barreras, muros y algún vigilante jurado, para impedir el paso a cualquier persona ajena a la urbanización y preservar la "propiedad privada". En ocasiones, además de los vigilantes jurados, la Guardia Civil se ha encargado de proteger el aislamiento de tal urbanización. Hoy, ni uno sólo de los caminos de uso público puede ser utilizado por las gentes del Puerto que, a través de su Ayuntamiento, han pedido que al menos la actual avenida Eduardo y Felipe Osborne sea de uso público.

La historia se gestó el día en que la empresa Vista Hermosa, S. A., comenzó a comprar terrenos a los pequeños propietarios



que en ellos se asentaban. Vista Hermosa, S. A., lo compró todo, excepto los viales, caminos y veredas que, sin ser vendibles, pasaron a ser propiedad de los promotores.

Después de construir sus propios viales sobre los caminos existentes —salvo en algún caso, por necesidad de la urbanización—, los promotores de "Vista Hermosa" vallaron el territorio, y con toda suerte de barreras, badenes y obstáculos cerraron los caminos de uso público.

## Aquellas truculencias

Para legalizar la supuesta usurpación de los caminos, el presidente del Consejo de Administración de Vista Hermosa redactó un documento en el que se expresaba "la inquietud de la sociedad Vista Hermosa por las dificultades que encuentran los portuenses para acudir a sus playas, ya que los caminos que podían utilizar han quedado en desuso" (por efecto de la propia urbanización), y además eran arenosos, feos, estrechos e indignos de que se circulase por ellos. Así pues, y por espíritu altruista, el Consejo de Administración de Vista Hermosa proponía al Ayuntamiento el cambio de los viales que habían quedado dentro de la urbanización por el asfaltado del camino de las Arenillas.

Le faltó tiempo a la Corporación franquista para aprobar el acuerdo del Consejo de Administración de la sociedad inmobiliaria. Para mayor satisfacción de los especuladores, los concejales no sólo aprueban, sino que acuerdan mostrar por escrito su agradecimiento a la inmobiliaria "por su in-



Los campos de golf cerraron los caminos.

quietud en solucionar el problema". Ni una sola discrepancia, ni una voz más alta que otra. No podía ser de otro modo, pues el presidente del Consejo de Administración de Vista Hermosa era, y es, el propio alcalde, Juan Melgarejo Osborne, perteneciente a la familia cervecera Cruz del Campo, emparentado financieramente con Henninguer Española, S. A.

## Atado, pero no del todo

Las protestas de los vecinos del Puerto no han tenido hasta la fecha la eficacia deseada. Eso sí, las elecciones locales sirvieron, en principio, para dar al traste con el

alcalde franquista. Sin embargo, no hay excesivas esperanzas de que la devolución de los caminos se produzca un día y en su totalidad.

El diputado socialista, y vecino del Puerto, Esteban Caamaño Bernal ha presentado una pregunta al Gobierno sobre esta complicada maraña especulativa. En su exposición, el diputado del PSOE, sin entrar a discutir el problema del derecho de los vecinos a utilizar los caminos que fueron inmemorialmente de uso público, plantea la aplicación de la Ley de Costas. El artículo 4.1 de la citada Ley dispone que los terrenos que, como en este caso, resulten colindantes con la zona marítimo-terrestre se encuentran sometidos, entre otras,

a la servidumbre de paso. De acuerdo con la Ley, la servidumbre tendrá las características que "requieran su naturaleza y finalidad". Por ello —expone Esteban Caamaño— es notorio que el vial denominado avenida de Eduardo y Felipe Osborne se constituye como vía natural para el ejercicio del derecho de paso hacia el mar y las playas.

Además de preguntar al Gobierno si se ha abierto el oportuno expediente administrativo para el establecimiento, deslinde y demarcación de la servidumbre de paso en la zona, el diputado del Puerto pregunta al ministro del ramo "qué directrices han sido impartidas a las Fuerzas del Orden Público para impedir el paso de los ciudadanos a la zona marítimo-terrestre en el lugar antes señalado".

Por su parte, el Ayuntamiento del Puerto ha iniciado un contencioso contra la supuesta usurpación de los caminos de uso público; a propuesta del grupo de concejales del PSOE, el Pleno ha acordado iniciar un expediente de lesividad del acuerdo adoptado por el Pleno municipal en sesión de 5 de julio de 1977. Asimismo, el Ayuntamiento exige la cesión de viales y zonas verdes que, según la normativa del suelo (Ley del Suelo de 12 de mayo de 1956), la urbanización "Vista Hermosa" tiene la obligación de ceder al municipio.

Como apéndice del asunto, algunos propietarios de "Vista Hermosa" han presentado una demanda contra un operador de RTVE por filmar algún aspecto de la citada urbanización. Según testigos presenciales, la filmación se efectuó desde fuera de la valla.

LUIS DIEZ



La ciudad ha perdido sus caminos hacia la playa.



Ultimas semanas del verano, primeras del otoño. Miles de españoles sin empleo se movilizan; unos, cerca de los cien mil, cruzarán la frontera francesa; otros recorrerán la geografía española. Durante unos días ganarán un dinero con el que durar varios meses. Trabajarán a destajo, en condiciones siempre precarias; a veces, sencillamente inhumanas. Sabiéndose explotados, pero sin otras posibilidades que el desgajar racimos doblando la espalda o el cruzarse de brazos en el pueblo. Es la vendimia.

## 100.000 españoles en la campaña francesa

# La mala uva



La mala uva que hace doblar millares de espaldas.

CON el otoño, con los últimos resabios estivales, llega para los países mediterráneos, fundamentalmente para España, Francia e Italia, la tarea de la recogida de la uva, la cosecha del vino. Tema que encuentra sus raíces de tinte arcaico y ancestral con la caída de la hoja, y que de siempre ha configurado una particular mitología que desde los tiempos de Plinio ha servido para el canto, el verso y la loa. Se puede hablar de una auténtica cultura del vino, irrenunciable para estos países latinos; una cultura o civilización con ribetes de ritual y de lealtades.

Sin embargo, no son estas páginas las adecuadas para glosar una antología de la literatura vitivinícola, ni tampoco el marco idóneo para que se nos escapen adjetivos que desde la alegría a la irisada policromía han aliñado los comentarios sobre la ritual campaña del corte de la uva. El placer de un buen vino en una mesa familiar o de negocios ha costado antes sangre, sudor y lágrimas de más de 100.000 españolitos, fundamentalmente del Sur, que encuentran en la vendimia los "argumentos económicos" para sobrevivir.

"Con el otoño a las puertas y cuando la hoja amarillee, vete a tu viña y corta los racimos, y busca buenos brazos que te acarreen la fruta hasta los almijares". Estas palabras del viejo tratadista Jerónimo L. de Zárate siguen, fundamentalmente en su segunda parte, plenamente vigentes. Las uvas de la ira o la mala uva son el marco y el tema que los enviados especiales de EL SOCIALISTA han abordado tanto en la campaña española como en la francesa.

### Papá, no vayas en tren

Todos los años, unos 100.000 españoles procedentes del hambre de Andalucía, Extremadura, Levante, Murcia y Castilla, cuando llegan estas fechas, se despiden de sus pueblos para una andadura que, como mínimo, va a durar tres semanas.

En el país vecino, Francia, granan las cepas y su "segunda sangre", como calificara un periodista galo al culto que se rinde tras los Pirineos al vino, necesita de esos brazos fuertes para cosecharla, y esos brazos, fundamentalmente, son españoles.

La epopeya se inicia en el verano, cuando el ONI, la Oficina de Emigración Francesa, cursa las convocatorias de contrato que les han facilitado las siete patronales agrarias galas, desparramándolas por los distintos pueblos del Sur de España. Con la convocatoria en la mano, los vendimiadores inician un proceso burocrático que va desde la obtención del pasaporte hasta el reconocimiento médico, y a la espera de que RENFE ponga los trenes especiales que les llevarán hasta la frontera en Cerbere.

Sin lugar a dudas, tales conveys merecen el calificativo de especiales, pero por la vertiente negativa. Generalmente, es mate-





## LA VENDIMIA

rial en desuso, la gente va hacina-  
da en los vagones, un porcentaje  
bastante elevado, a las primeras  
de cambio se queda sin fluido  
eléctrico, sin agua, y comienza un  
rosario de penalidades que puede  
parecer increíble en los tiempos  
que vivimos. Los tirones son fre-  
cuentes, fundamentalmente por-  
que es material de desguace y no  
están preparados para aguantar  
las velocidades de 80, 90 ó 100 ki-  
lómetros que en algunas ocasiones  
consiguen las máquinas. Cuando  
esto se produce, son frecuentes  
las caídas de maletas y enseres,  
que, afortunadamente, hasta la  
fecha, sólo han lesionado leve-  
mente a los vendimiadores. Raro  
es el día que a Figueras no llegan  
personas con rasguños y hematomas  
producidos por los "tirones" del  
tren.

El viaje, al margen de ser incó-  
modo, se hace eterno, por los evi-  
dentes retrasos, a veces de hasta  
diez horas, con que llegan los trenes  
a Figueras.

El peregrinaje hasta la frontera,  
algunos de treinta horas, como los  
procedentes de Granada, y en las  
condiciones en que se realiza su-  
pone en la práctica que en este  
país, y en una empresa pública  
como es RENFE, no sólo hay ya  
ciudadanos de segunda, sino de  
tercera.

Lamentablemente, ni el Instituto  
Nacional de Emigración ni RENFE  
han podido o sabido solucionar un  
problema que supone una auténtica  
afrenta a la dignidad de la persona  
y, sobre todo, teniendo en cuenta  
que los vendimiadores no viajan  
gratis, como algún personal de  
RENFE deja trasladar, porque los  
billetes los paga el patrón francés  
a través del ONI y se exige el  
transporte en trenes de calidad  
normal.

### Desprecio a la dignidad

Como señalaba recientemente  
el senador socialista Martínez  
Ovejero con motivo de una inter-  
pelación en el Senado sobre el tema,  
la situación se puede calificar de  
"irresponsabilidad manifiesta y  
desprecio absoluto por parte de la  
RENFE a la dignidad de estos  
hombres y mujeres".

Pero quizá lo más grave es que  
parece que no hay nadie capaz de  
hacer cumplir la ley, en el sentido  
de dar a estos trenes la prioridad  
que obliga, y suceden casos como  
el de dar preferencia a un mercan-  
cías, tener a los trenes horas y  
horas en vías muertas sin que se  
informe a los vendimiadores y, en  
algunos casos, a uno o dos kiló-  
metros de las estaciones, para que  
los vendimiadores no puedan bajar  
a las mismas y entrar en las  
cantinas. Por otra parte, y hay den-  
uncias expresas, se ha producido  
en más de una ocasión un trato  
despótico por parte de algún per-

sonal de RENFE hacia los vendi-  
miadores, como si se tratara de  
polizones. "Nos llevan como a bo-  
rregos, somos mercancía que no  
tenemos la condición de seres hu-  
manos, pero la mayoría de la  
gente prefiere tragar con todo,  
porque, a fin de cuentas, para mu-  
chos es el único dinero que ingre-  
san para pagar las deudas contra-  
das en las tiendas del pueblo", dice  
el concejal socialista de La  
Puerta de Segura (Jaén), Domín-  
go Sánchez, que va a vendimiar a  
Montañanc.

### Figueras: campo de concentración

Cuando llegan a Figueras, des-  
pués de diecisiete, veinticinco o  
treinta horas de viaje, la gente baja  
rápidamente de los trenes mien-  
tras el personal del ONI o del IEE,  
contratado específicamente para  
estas semanas, les hace formar en  
cola para llevarlos a "los corrales"  
de la Oficina de Emigración Fran-  
cesa, donde les cambiarán la con-  
vocatoria por el contrato. Esta  
operación, en la que por término  
medio se emplean dos horas, po-  
dría haber sido un tema delicioso  
para Valle-Inclán. Afortunadamen-  
te, este año el personal del ONI ya  
no utiliza los silbatos con que en  
años anteriores conducían a este  
rebaño humano.

A pesar de todo, las carreras  
por llegar antes reflejan un estado  
de ánimo de hostilidad ante todo.  
En los "corrales" del ONI, donde  
tiene su oficina el Instituto Español  
de Emigración, son sellados los  
pasaportes y la entrega de contra-  
tos, así como el reconocimiento  
médico para aquellos que no lo  
han pasado en la ciudad de origen.  
Este reconocimiento médico,  
a cuenta del ONI, realizado por  
profesionales españoles, es suma-  
mente benevolente, rechazándose  
únicamente a los infecciosos graves  
y a las embarazadas con peli-  
gro de aborto.

En los trenes, mientras, se que-  
dan los menores, hijos y nietos,  
cuyos familiares justifican la impe-  
riosa necesidad de llevarlos, y que  
después constituyen una valiosa e  
ilegal mano de obra barata. El por-  
centaje es muy elevado, alrededor  
de un 20 por 100 de menores en  
cada tren, que, una vez en Fran-  
cia, van a cortar y transportar uva  
como los adultos, y si aparece la  
Inspección de Leyes Sociales, dis-  
simuladamente se pondrán a jugar  
entre las cepas.

El Instituto es consciente de este  
problema, pero humanamente  
no puede rechazar la entrada de  
esta mano de obra potencial tras  
el largo viaje realizado.

Terminado el proceso burocrá-  
tico en Figueras, nuevamente  
vuelven a montarse en el tren para  
dirigirse a Cerbere, donde cruza-  
rán la frontera, deslizados y arri-  
ñonados, con sus voluminosos  
equipajes, donde llevan la comi-  
da. Maletas y bultos de hasta 100  
kilos de peso, en cuyo interior se  
adocen los garbanzos y los gorri-  
nos descuartizados junto a sa-  
cos de patatas. En Cerbere les  
espera otro tren especial de la  
SCNF, que les llevará a su destino.

Pero si el rosario de calamida-  
des que les aconteció hasta llegar  
a la frontera no era suficiente, ya  
en Francia comienza la verdadera  
odisea. Si tienes suerte, a lo mejor  
sólo te toca esperar una hora a  
que venga a recogerte el patrón a  
la estación; en la mayoría de los  
casos pueden ser tres, cuatro y  
hasta ocho horas.

Los alojamientos, a pesar de  
que la legislación francesa especi-  
fica que deben ser dignos y salu-  
bres, tienen que tener luz eléctrica,  
agua corriente, WC y ropa de ca-  
ma, colchón aislado del suelo, sá-  
banas y mantas y prohibir expre-  
samente el alojamiento en talleres,  
almacenes o locales que sirvan  
para uso comercial, lo cierto es  
que los patrones franceses, en la  
mayoría de los casos, hacen caso  
omiso de tal legalidad.

Hasta la fecha, y en lo que va de  
esta campaña, se han cursado ca-  
torce denuncias en la Oficina La-  
boral española de los Pirineos  
Orientales por graves deficiencias  
en los alojamientos, y en la reali-  
dad son muchas más, por cuanto  
la mayoría de los vendimiadores  
prefieren callar ante el temor de  
que el próximo año el patrón no  
les llame.

### El destajo y la contratación ilegal

En este auténtico mercado ne-  
gro, donde se juega con la igno-  
rancia y la necesidad de miles de  
familias, hay no sólo irresponsabi-  
lidad por parte de los organismos  
competentes, sino también una  
política de dejar hacer. Un impor-  
tante volumen de contratos que  
salen de la oficina del ONI en Fi-  
gueras van sin especificar catego-  
ría —cortador o portador—, sin fi-  
jar jornada laboral y sin fijar el sa-  
lario. Esos contratos están conde-  
nados al destajo, y no se puede  
decir que sea despiste o falta de  
personal del ONI francés; en cual-  
quier caso, el responsable en Fi-  
gueras del organismo galo, A.  
Tritz, no quiso contestar a EL SO-  
CIALISTA sobre el tema. Tam-  
poco puede hacer nada el Insti-  
tuto Español de Emigración, según  
sus propias manifestaciones.

### Disminución de contratos

En los últimos años se ha regis-  
trado una leve disminución de  
contratos que está causando cierto  
pavor no sólo entre los vendi-  
miadores habituales, sino en los  
medios oficiales españoles, por  
cuanto la campaña francesa es un  
buen balón de oxígeno para las  
zonas deprimidas. Desde la óptica  
gubernamental, y así lo demostró  
Sánchez Terán en su breve paso  
por Trabajo, la vendimia o la acei-  
tuna son recursos y argumentos  
de salvación ante la escasez e irra-  
cionalidad del empleo comunitario.  
Por eso lo importante es que  
sigan viajando españoles a Fran-  
cia; las circunstancias o condicio-  
nes en las que se desarrolla la  
campaña pasan a un segundo  
plano.

Este año se han ofertado

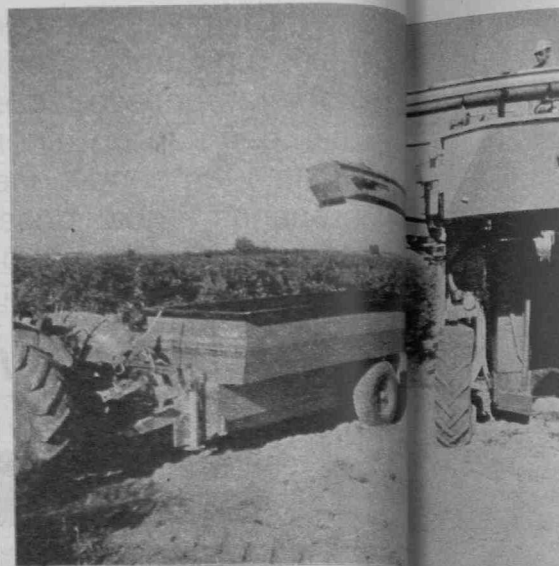

La mecanización del campo francés, principal causa de la disminución de contratos.

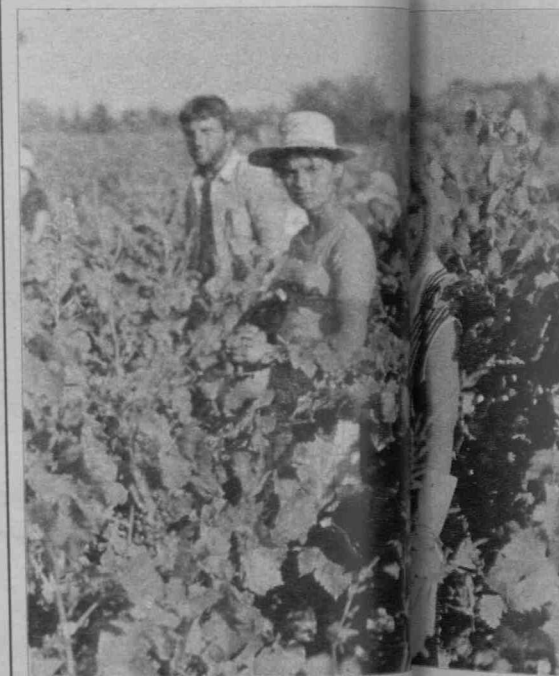

65.744 contratos nominados y  
100 innominados por parte france-  
sa, lo que supone una disminu-  
ción de 5.000 contratos, aproxi-  
madamente, según datos del ONI  
francés. Datos que, por otra parte,  
contrastan con los manejados por  
IEE y el propio ministro de Traba-  
jo, Pérez Miyares, que con motivo  
de la interpelación socialista, cuyo  
debate se produjo con un año de  
retraso, habló de un total de  
81.067 contratos en 1979, cuando  
los datos del ONI facilitados a EL  
SOCIALISTA especifican que fue-  
ron un total de 70.735. Esta sus-  
tancial diferencia de 11.000 con-  
tratos debiera aclararse por quien  
corresponda.

Pues bien, desde algunos sec-  
tores oficiales se ha hablado de  
que esta disminución de contratos  
es debida, fundamentalmente, a la  
presión de las centrales sindicales  
tanto francesas como españolas,  
de tal manera que la mano de obra  
española está resultando cara a la  
patronal francesa, que prefiere  
desviar su contratación hacia Ma-  
ruecos y Portugal. Este argumen-





**Hermandad generacional, todos los brazos son buenos para traer pesetas.**



**A su llegada a Figueras, los vendimiadores pasan los penúltimos trámites burocráticos. Como un rebaño.**

to, que lo único que pretende es acallar las denuncias y la acción reivindicativa, no sólo no es válido por razones económicas —un vendimiador, después de los descuentos y la manutención, gana poco más de 1.000 pesetas diarias—, sino que, además, quiere ocultar la verdadera causa, que no es otra que la progresiva mecanización del campo francés, ya que, en la actualidad, una viña media normal se puede cosechar con una máquina y tres hombres en un solo día.

El problema, el grave problema de fondo, es que tanto el IEE como el propio Gobierno saben positivamente las aberrantes condiciones en las que se desarrolla la llamada "operación golondrina", pero no pueden presionar ante los organismos franceses, por cuanto el cerrar este recurso supone un grave problema social, ya que no hay alternativa de empleo en nuestro país. Por otra parte, los 3.000 millones de pesetas —en divisas— que cada año se traen esos 100.000 españolitos, suponen un

auténtico respiro hasta que llegue la temporada de la aceituna.

En suma, un año más, y a pesar de las reuniones preparatorias y de los acuerdos contraídos entre RENFE, el IEE, el ONI y las propias centrales sindicales, la vendimia se sigue desarrollando en condiciones lamentables. Los acuerdos o compromisos —ver EL SOCIALISTA, número 167, del mes de agosto— vuelven a ser papel mojado y, lo que es peor, se mantiene un auténtico comercio de "negros" o de "morenos", como se prefiere, con 100.000 españolitos, que ven en la campaña francesa un recurso irrenunciable, a pesar del precio, para seguir subsistiendo. Y como decía el viejo huertano al senador socialista Martínez Ovejero, "con la democracia seguimos yendo a la vendimia en los mismos vagones". Esperemos que la comisión senatorial constituida para investigar el tema sirva de algo para la campaña de 1981.

DIEGO DE LOSADA

## Principales irregularidades

- Transporte en material de desguace de RENFE.
- Trato despótico de algún personal de la empresa pública.
- Retraso de hasta diez horas y paradas interminables en vías muertas.
- Precios abusivos en las cantinas (200 pesetas un bocadillo, 70 una botella de agua mineral).
- Más del 50 por 100 de los trenes van sin asistencia (un funcionario del IEE y un ATS).
- Vagones sin luz ni agua.
- Trámites burocráticos del pasaporte que hacen perder seis días en Figueras a los vendimiadores.
- Especulación con el reconocimiento médico, que tiene que ser gratuito y en algunas localidades se han cobrado hasta 1.000 pesetas.
- Contratos ilegales facilitados por el propio ONI.
- Contratación clandestina y trabajo de menores.
- Alojamientos indecentes.
- Falta de atención y personal del IEE en Figueras (tres funcionarios cuando la mayoría de los días pasan 10.000 vendimiadores).
- Esperas interminables en las estaciones hasta que el patrón va a recogerlos.
- Picaresca patronal para evitar dar dos días de vacaciones tras veinticuatro de trabajo.
- Transporte clandestino y sin gratuidad en el regreso.





Sin dinero para comer ni pagar una pensión, los temporeros tienen que dormir en la calle.

El mayor problema de los trabajadores eventuales

## La vendimia en la llanura manchega

# Inseguros y a destajo

"No pedimos limosna, sólo queremos trabajar. Y venimos a este pueblo porque en el nuestro no hay trabajo, y sin trabajo no hay comida ni respeto". Antonio Moreno llegó a Tomelloso desde un "pueblo de la provincia de Córdoba" en busca de un contrato que le permita aliviar temporalmente una situación de hambre y desesperación. "Vinimos hace cuatro días porque una familia del pueblo nos avisó que iba a comenzar la vendimia, pero de eso, nada. Y aquí estamos todos, sin alojamiento, sin casi dinero y sin saber si nos van a contratar o no". A causa de la sequía, este año la uva ha venido tardía y los dueños de las cepas retrasaron su recogida lo más posible para conseguir que la uva alcanzase más grados. El día 29 era la fecha marcada para comenzar la vendimia, pero ese día las centrales sindicales iniciaron una huelga ante la falta de acuerdo en el convenio provincial. Mientras la patronal ofrece 1.426 pesetas diarias para el trabajador eventual, apenas un aumento del 7 por 100 sobre el anterior convenio, las centrales solicitan 1.479 pesetas. Por esta razón, la vendimia está paralizada en la provincia de Ciudad Real, la más importante zona vinícola de la Mancha, y la situación de los casi 25.000 temporeros venidos de otros lugares se hace insostenible. Pero la huelga tiene otras raíces sociales, aparte las salariales.

### Mercado humano

Las plazas de los pueblos manchegos son un hervidero como en los mejores días de mercado. Sólo que esta vez el mercado es huma-

no. Lo que se compra y se vende es la desesperación y el hambre de unas personas que se pasan el día plaza arriba y plaza abajo en busca de un contrato que alivie la situación.

"Desde que llegué, he hablado con todos los patronos, y siempre con el mismo resultado. Que espere. Pero no podemos aguantar más. No tengo dinero para comer ni para alojar a la familia en una pensión. Tenemos que dormir en la calle, y ni esto nos dejan. La pasada noche nos acomodamos aquí, debajo de esta farola, para calentarnos con su luz, y un guardia nos echó. Dijo que estaríamos mejor en otro sitio y nos llevó al lado del mercado, a un solar abandonado lleno de basuras y con un olor que no se podía aguantar. Nos tratan peor que a perros", se queja un temporero, apoyado en la farola que no pudo calentarles.

Tarsicio Díaz es uno de los pocos propietarios que ha comenzado la vendimia en Tomelloso, pueblo que apenas ha secundado la huelga. "Yo comencé porque el año pasado se me estropeó parte de la cosecha por esperar, y aunque ahora la uva tiene menos grados, prefiero venderla más barata y coger más cantidad. Así compenso una cosa con la otra". La cuadrilla que ha contratado Tarsicio es toda gente del pueblo. "Lo prefiero, porque nos conocemos todos, hay más confianza. No es que desconfíe de los temporeros que vienen de fuera, pero la gente que he contratado sé cómo trabaja y, bueno, somos todos amigos". La cuadrilla trabaja a destajo y todavía no saben cuánto van a ganar. "Esa es otra de las razones por las que prefiero trabajar con

gente del pueblo. Mientras no sepamos cómo se va a pagar la uva, no puedo ajustar los salarios, y con esta cuadrilla no tengo problemas. Al acabar la vendimia, según veamos la cosa, ajustaremos el salario y les iré pagando a medida que me paguen a mí".

La espalda curvada, aplastados por el sol manchego, la cuadrilla casi se confunde con las cepas en un mimetismo aprendido con el tiempo. Mientras se lava las manos para comer, Pedro cuenta que este año no ha ido a la vendimia francesa porque dentro de diez días se va a la "mili". "En Francia se vendimia de forma distinta. Como se arranca mejor, al ir a destajo se gana más, y, además, tienes la posibilidad de hacer dos vendimias. De cualquier forma, yo prefiero trabajar en el pueblo. Si la cosa viene bien, ganas bastante y estás en el pueblo, en tu casa, y eso vale dinero. Y aquí se trabaja menos. Nosotros comenzamos a las ocho de la mañana y lo dejamos cuando se pone el sol, cuando ya no vemos. En total, pueden ser nueve o nueve horas y media".

### Abandonados a su suerte

Los que no tienen la fortuna de trabajar en su pueblo son los temporeros que de forma masiva se han desplazado de Andalucía, principalmente de las provincias de Córdoba, Granada y Jaén. Angela Molina, una mujer joven que sonríe al decir su nombre, se transforma al recordar a sus hijos. "Tenemos cinco hijos, la mayor de ocho años, y hemos tenido que dejarlos en el pueblo con mi suegra, una persona mayor, inválida y

ciega, que poco puede hacer. Es como dejarlos abandonados, pero no tenemos otro remedio. Mi marido y yo hemos venido porque dos sueldos son mejor que uno". El marido de Angela asiente y estalla: "Nuestro sitio está en el pueblo. Allí es donde teníamos que trabajar sin necesidad de venir aquí en estas condiciones. Yo estoy en el empleo comunitario, cuando me toca. Trabajo una semana a 1.033 pesetas diarias durante cinco días, y con esto tenemos que tirar hasta la próxima".

El mayor problema de los jornaleros eventuales es la inseguridad y la ignorancia en que se encuentran. No saben si van a tener trabajo, cuánto van a ganar, si en el salario entra la comida o dónde van a alojarse. "Venimos a ciegas. Yo he tenido suerte y ya tengo trabajo, pero todavía no sé cuánto voy a ganar. He hablado con el patrón, y su respuesta es que hasta que no se firme el convenio provincial no puede asegurar nada. Ahora estoy alojado en una pensión, donde pago 300 pesetas diarias y como por mi cuenta. Así no puedo seguir, porque entonces el salario se reduce mucho, pero hasta ahora no sé nada. Los patronos no quieren comprometerse", finaliza Juan José Tamara, llegado a Valdepeñas desde un pequeño pueblo de Jaén, Higuera de Calatrava, donde es concejal.

Con él están otros seis jiennenses de Torreperogil, y su situación es la misma. Ya los han contratado, pero ignoran las condiciones. "De momento —cuenta Ángel Alonso—, nos han alojado en una especie de piso deshabitado, donde vivimos 24 personas en tres habitaciones. En una duermen las





...trabaja...eventuales es la inseguridad y la indefensión en que se encuentran.

mujeres; en otra, los solteros, y en la tercera, los casados. Pero esto no es plan. No podemos estar con nuestras esposas y no hay duchas ni servicios higiénicos. Por no tener, no teníamos ni camas. Hoy hemos ido a comprar unas planchas de goma espuma para poder dormir. Nosotros necesitamos el dinero, pero hemos sido los primeros en ir a la huelga. No se puede permitir que exploten nuestra necesidad. Porque aunque se llegue a un acuerdo en el convenio, después los patronos no lo respetan. Como los contratos son verbales, se hacen acuerdos particulares, y el que quiere lo toma, y si no, a morirse de hambre. Y como la necesidad aprieta, muchos no tienen más remedio que pasar por el aro".

### Jugar sobre seguro

Este año se calcula que la vendimia será entre un 20 y un 30 por ciento más baja que la anterior, y con menos grados por la escasez de lluvia. Con esta excusa, los dueños de las vides no se arriesgan a contratar jornaleros y mucho menos a ajustar el salario por anticipado. "Nuestro problema — cuenta un pequeño propietario de La Solana — es que no sabemos el precio de la uva hasta después de recogida. Tanto las cooperativas como los bodegueros particulares se mueven en unos márgenes muy estrechos, y una vez recogida la uva no nos queda más remedio que aceptar el precio que nos ofrecen. Por esta razón no podemos dar salarios altos".

Otro problema al que se enfrentan los cosecheros de uva es que hasta que no se comercializa el vino, bien a través de bodegueros particulares o bien de las cooperativas, no reciben el importe de la cosecha, dándose la circunstancia de que la mayoría de ellos, los más pequeños precisamente, están cobrando ahora la liquidación del año anterior. Esto significa que muchos de estos pequeños viticultores tienen que recurrir a préstamos bancarios con altos intereses para hacer frente a los gastos que

suponen la recogida de uva y la preparación de las cepas para la próxima vendimia.

Para el gerente de la cooperativa Santa Catalina, en La Solana, esta situación "es normal en el caso de las cooperativas, puesto que los socios son los dueños de las mismas, y es lógico que no cobren hasta que no vendan, pero cuando la venta se hace a bodegueros particulares, es un abuso. Aunque la culpa la tienen en parte los mismos agricultores, que traen a la cooperativa un 30 por 100 de la cosecha, y el resto, la de más calidad precisamente, la comercializan en bodegas particulares, que si pagan precios más altos, lo hacen tarde, mal y nunca".

En esta situación de inseguridad, sin saber cuánto va a valer la uva ni cuándo la van a cobrar, los cosecheros apuran al máximo los salarios para no cogerse los dedos y tratan, a su vez, de contratar la menor mano de obra eventual posible. Para ello recurren a la familia, se ayudan unos a otros o cogen temporeros del pueblo, a quienes se paga a medida que ellos liquidan la cosecha. El resultado de esta falta de previsión y de una política de precios por parte del Gobierno es que los temporeros, para quienes la vendimia es un recurso que les permite sobrevivir hasta la próxima recolección, la aceituna, allá por las calendas de diciembre, se encuentran en un estado de inseguridad e indefensión total y al borde de la desesperación. Hasta tal punto, que Angel Alonso confesaba que "como sigan así las cosas, la única solución que tendremos será salir con las hoces al campo y conseguir unas tierras que nos quiten el hambre. No queremos hacerlo, pero nos están empujando a ello". Y es que, como dice la copla andaluza, "aquel que tiene tres viñas / y el pueblo le quita dos, / que dé gracias a Dios y a la verde oliva, / que a mí me están doblando las fatigas".

IGNACIO RUIZ  
y ENRIQUE PALACIOS



Este año la uva ha venido tardía y con problemas.



El trabajo comienza a las ocho de la mañana y termina cuando se pone el sol, cuando ya no se ve.





En la Almudena reposan 1,8 millones de madrileños. El 60 por 100 de los sepelios se efectúan allí.

## Burocracia y anécdota

# El lujo de morir en Madrid

Si muere en Madrid, usted puede ser el protagonista de una historia absurda: se puede ver enterrado bajo otro nombre o descubrir que su caja está vacía. Puede ver retrasado su funeral por un atasco o porque un cura se extendió demasiado en el último responso. Se puede haber visto incluido en una historia de puertas mal cerradas, frenazos y caja en tierra. Aunque por suerte estas cosas no pasen todos los días, tal vez le toque a usted tener un entierro menos monótono que el del 99 por 100 de los madrileños. Trata el tema Carlos Mejía, del Colectivo Ciencia y Cultura.

Habiendo decidido morir, hacerlo en Madrid puede ser aburrido, por la solemnidad que nuestra cultura ha concedido a la muerte, alejándola de los hechos naturales; divertido, porque siempre pasarán cosas que rompan la tensión, ya que no hay muerte sin anécdota, ni velatorio sin risas; incluso grotesco, caro, gratuito, equívoco y hasta imposible.

Para morir lo primero es certificar que lo estamos, y aunque el enterramiento sea obligatorio, necesitamos de trámites legales y permisos, seguir un orden establecido, cumplir una hora de cita impuesta y exponernos a una larga peregrinación. Trasiego de huesos que terminará diez años después si no hay prórroga de otros diez; tal vez ochenta años después, cumpliendo el límite legal de

la perpetuidad, tal vez cuando alguna medida burocrática o administrativa lo disponga. Llevando razón contraria a un famoso industrial, inventor de cremas de belleza, que hizo grabar sobre su tumba, en el cementerio civil, sobre las rígidas páginas de un libro de mármol: "Nada hay después de la muerte". Pues por lo menos la burocracia nos seguirá afectando como cadáveres y la Administración nos seguirá mediatizando a sus decisiones, a pesar de nuestro estado.

### Los muertos son discretos

La mayoría de los muertos actuales son discretos y pasan por Madrid sin dejarse ver. Apenas

quedan  
hagan v  
gadas c  
circulaba  
la curio  
precinta  
una de l  
ria hasta  
morbosic  
el lustre  
val: La  
ta caoba  
que ame  
redada  
luz y que  
peradas  
de Lava  
infantil,  
rollizos;  
ma, que  
petencia  
superan  
só del ti  
aladas  
un moto  
como p  
pueblo,  
muertos  
sus crist

Hoy d  
presa m  
empresa  
miento,  
da. Tod  
pompas  
manos y  
muerto  
sus tarif  
dentro d  
cuesta e  
setas. A  
cesidad  
tificada  
seguir u  
intentari  
que no  
consecu  
tro a cu  
blecidas  
del ób

### Algo que

Cuen  
neraria,  
que se  
guiente  
tos y m  
cesario  
me llam  
dicacion  
mente u  
marido.  
instrucc  
me rep  
seguía  
dos cu  
oficina  
to. Dejá  
jo: 'Ahí  
entierre  
gos log  
paquet  
le enví  
bien co  
Con  
cil teni  
cados



quedan ya cortejos fúnebres que hagan volver la cabeza. Las recargadas carrozas que hasta 1967 circulaban, haciendo un llamado a la curiosidad transeúnte, yacen precintadas y llenas de polvo en una de las cocheras de la funeraria hasta que un coleccionista de morbosidades las quiera devolver el lustre cualquier noche de carnaval: *La Llorona*, carroza de discreta caoba; *El Carmen*, voluminosa, que amenazaba con quedarse enredada en cualquier cable de la luz y que hacía maniobras desesperadas para salir de las cuevas de Lavapiés; *El Palomar*, blanca, infantil, atiborrada de querubines rollizos; otra, pequeña y policroma, que le servía de pareja y competencia; o la antigua carroza que, superando la primera muerte, pasó del tiro de caballos a ver sus aladas alegorías arrastradas por un motor Latil. Ninguna sirve ya como pregonera para el Madrid pueblo, que leía la calidad de los muertos desde la transparencia de sus cristales.

Hoy día, la funeraria es una empresa mixta, el 51 por 100 de la empresa pertenece al Ayuntamiento, de economía bien saneada. Todas las antiguas casas de pompas fúnebres cayeron en sus manos y desde entonces no hay muerto que se le escape. Según sus tarifas, enterrarse en Madrid, dentro de los cánones normales, cuesta entre 13.000 y 170.000 pesetas. Ahora bien, en casos de necesidad, y bajo demostración certificada de pobreza, se puede conseguir un entierro gratis; aunque intentarlo resulte arriesgado, ya que no es fácil superar para su consecución el plazo de veinticuatro a cuarenta y ocho horas establecidas como límite en la carrera del óbito a la sepultura.

### Algo más que anécdota

Cuenta una antigua agente funeraria, sobre los inconvenientes que se pueden presentar, la siguiente anécdota: "Sabido que fetos y miembros amputados es necesario y obligatorio enterrarlos, me llamó una señora pidiendo indicaciones para enterrar gratuitamente una pierna amputada de su marido. Después de recibir mis instrucciones, continuó llamándome repetidamente, ya que no conseguía certificar su pobreza. Pasados cuatro días se presentó en mi oficina con un atado bien envuelto. Dejándolo sobre la mesa me dijo: 'Ahí queda la pierna para que la entierren'. Después de muchos ruegos logré que volviera a su casa, paquete incluido, y por mi cuenta le envié un furgón, corriendo también con los gastos del entierro".

Contratar un entierro es algo fácil teniendo el muerto y los certificados pertinentes, el médico que

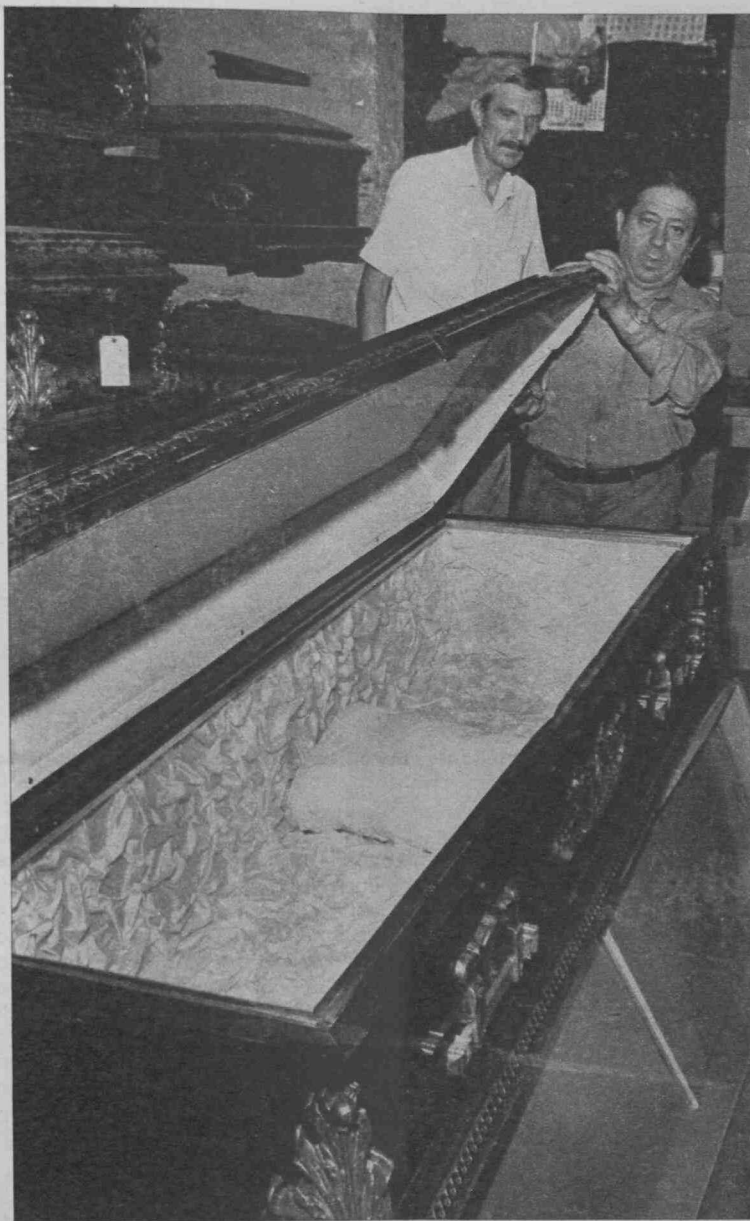

Al importe de los ataúdes hay que añadir el del entierro propiamente dicho y otros muchos. Difícilmente bajarán los gastos de las cien mil pesetas.

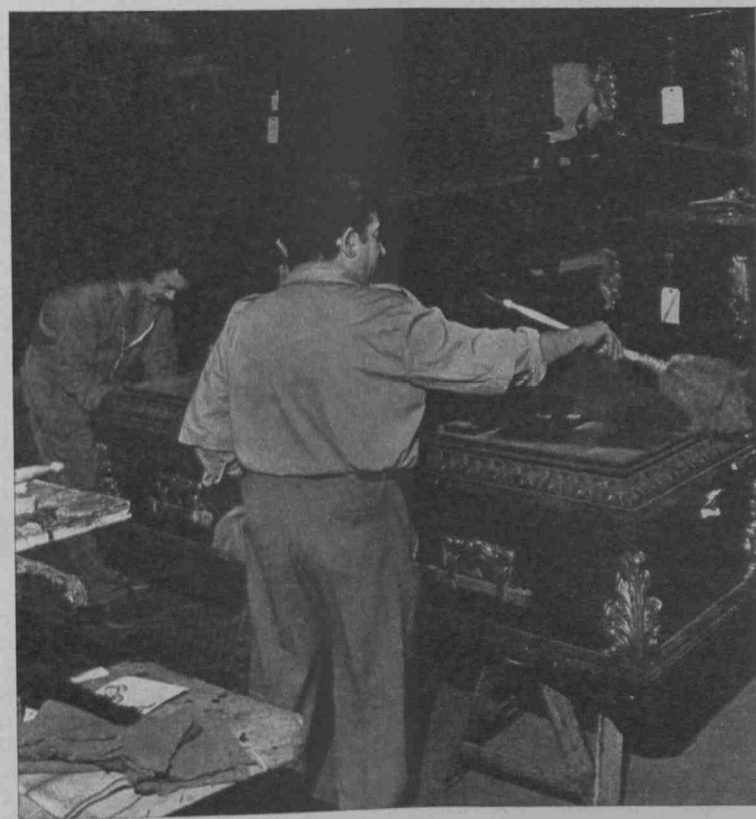

garantice el hecho y las licencias de enterramiento del Juzgado y del Ayuntamiento. Aunque ha habido quien lo ha hecho en vida, caso del gitano que se llevó el ataúd más caro, y el del marqués que lo hizo colocar en el recibidor, no es habitual en esta época de pesos pequeños y escasos.

En las oficinas de la funeraria, situadas en la plaza de España, se puede ver una completa exposición de féretros que, debidamente colocados en orden de talla, categoría y precio, hacen poner los dientes largos a cualquier futura pareja de trasnochadores transilvanos, a la vez que nos dan idea de cómo se verá la sala de velación. Sólo pudimos echar en falta los antiguos ataúdes blancos que hasta hace poco se usaban para las solteras y que alguna vez oyeron la exclamación inocente de aquella puta de Tirso de Molina que, al ver pasar la virginidad exterior de una vieja muerta, gritaba: "Bienaventurada tú, que sabes dónde vas; pero yo..."

También en la exposición, que, según decires de la funeraria, es de carácter provisional, en espera de nuevos catálogos con las últimas modificaciones de precio, la realidad casi filmica de este espectáculo ha ocasionado algún contratiempo, como el desmayo de un señor, que ante el obligatorio trance tenía que escoger ataúd para su padre y no resistió el impacto.

### Una historia grotesca

El contacto diario con la muerte hace que quienes viven de ella la consideren una rutina más. Saben que el protagonista siempre actúa de la misma manera y que es el más fácil de tratar. Los calificativos que se le puedan añadir y las situaciones que se puedan presentar son culpa de los vivos y pueden llegar a los límites de lo rocambolesco: disputas familiares o políticas, que incluso pueden llegar a las manos y a las amenazas de intervención policial, no son nada de extrañar en las tanatosalas.

Lo grotesco puede llegar con la muerte a límites inconcebibles. No hace mucho apareció por las oficinas de la calle Galileo una señora bien parecida que con toda su gracia pidió a uno de los chóferes que le vendiese un aerosol de los utilizados para desodorizar a los muertos. Ante la extraña petición, el conductor le advirtió que lo tendría que consultar, y ella le dijo: "Si quiere puede reírse. Pero mire, mi pelo no es el mío", y quitándose la peluca, dejó al aire una bien pulida calva. "Hace pocos días se murió uno de mis vecinos y al entrar al servicio vi una laca que no conocía. Pensando que tal vez fuera muy buena, ¡pues oiga!, que

Iñaki Galparsolo



Jesús Galpurnelo

**Las viejas carrozas ya no circulan, han sido sustituidas por vehículos más discretos; ahora el lujo se expresa de otra forma.**

me eché sin reparos. A los dos días me estaba quedando con los mechones de pelo en la mano, y ahora no es que me quiera vengar de mis vecinos, sino que el médico me ha pedido la fórmula para ver si puede encontrar alguna solución".

Alrededor de las tres cuartas partes de la población madrileña tiene un seguro para cubrir los gastos funerarios. Casi la misma proporción escoge un entierro de precio módico por valor de unas 35.000 pesetas, de las cuales 26.000 corresponden al servicio propiamente dicho. El resto corresponde al importe de la inhumación y algunos requisitos administrativos. Esta cantidad incluye también el obligatorio derecho parroquial, del que no están eximidos ni siquiera aquellos que por voluntad propia han escogido el cementerio civil y confesionalmente no guardan relación con la Iglesia católica.

### Tumbas y cementerios

Actualmente existen en Madrid once cementerios municipales y cuatro sacramentales. Es el de la Almudena el más antiguo, en el que se efectúan el 60 por 100 de los enterramientos de la ciudad, así como la totalidad de las cremaciones. Hoy día cuenta con 1,8 millones de muertos y con la cuadrilla de enterradores más amplia de la ciudad, que totaliza 334. La conservación de la Almudena resulta dispendiosa y actualmente existen áreas completamente abandonadas.

La compra al Ayuntamiento de una sepultura perpetua cuesta 115.000 pesetas, mas su cuidado y limpieza corresponden al propie-

tario. Las zonas más antiguas se encuentran en mal estado de conservación: lápidas rotas, mausoleos en peligro de desplomarse, verjas oxidadas... Es lo único que queda de unas antiguas pretensiones, de una costumbre que empieza a desaparecer. Actualmente, las tumbas perpetuas en el cementerio principal de Madrid se encuentran congeladas y por medio de las vías corrientes es imposible obtener alguna.

La vigencia de una tumba perpetua, después del último enterramiento efectuado, es de ochenta años. Normalmente su capacidad oscila entre los cuatro y seis cadáveres. Para hacernos una idea de su profundidad, podemos acudir a la gráfica explicación de un sepulturero, que cuenta el caso de un anciano que en el entierro de su mujer cayó al fondo de la fosa, muriendo a los pocos días a causas de las lesiones sufridas en la caída.

El enterramiento temporal, a diez años, es el método que hoy más se utiliza; mientras que a la cremación sólo corresponde un 2 por 100 del total de funerales. Si se tiene en cuenta que al cabo del plazo para la exhumación, de 150 realizadas diariamente la pasada temporada sólo fueron reclamados 45 cadáveres, puede apreciarse que pronto mueren los muertos en el anonimato de la fosa común.

### Entierros ilustres

La cuadrilla de enterradores que posee el Ayuntamiento está formada por hombres de origen humilde, cuya necesidad de trabajo les condujo a las puertas del cementerio; por represaliados de guerra que encontraron allí su destino o por miembros de curiosas sagas familiares que van

abriendo puertas a las nuevas vacantes: hijas de guardián que se casan con quien después será guardián de cementerio, continuando la vida dentro del recinto.

Doce viviendas tiene la Almudena. Tíos y sobrinos que llegados de algún pueblo se recomiendan o se heredan. Gentes todas sobre las que corren historias negras sin mayor fundamento, ya que quienes las difunden son los principales protagonistas. Se habla de los casos en que tienen que desgazar un cadáver recién inhumado para que pueda ser metido en un osario. Pero no se dice de quién viene la propina por la que de todas formas acomodarán en la caja a un añorado y problemático ser, evitándose largas prórrogas o culpas de definitivos olvidos.

El ser enterrador puede también tener sus honores. No todos los días se mueren Francos, pero en el entierro del genuino cuatro empleados de la Almudena tuvieron que acudir con sofisticados trajes azules, zapatos y corbata negros. Desde las siete de la mañana, cerrados en la iglesia del Valle de los Caídos, esperaron el cadáver haciendo ensayos para que el tiempo se ajustara a los requerimientos de la Casa Militar. Todo esto sin probar bocado alguno, para culminar su obra en un tiempo record de cincuenta y nueve segundos, que les reportaron un reconocimiento real y Medalla al Mérito Civil.

Entre las prerrogativas del personal de pompas fúnebres cuenta también la famosa, y por nadie reconocida, anécdota del funeral de Carrero Blanco. El cortejo se detuvo sin causa aparente, creándose una fuerte tensión entre los asistentes, que no comprendían los motivos. Alguien dice, *sotto voce*, que todo se debió a la imperiosa necesidad de mear sentida por un empleado de la funeraria.

En el mundo de sorpresas que depara el trato con los muertos, el anecdotario es ilimitado; con mayor razón si se tiene en cuenta que, después de los requisitos judiciales pertinentes, son los empleados de la funeraria quienes se encargan de hacer el levantamiento real de los cuerpos. Toda la historia del crimen pasa por las manos de los enterradores: suicidas, muertes de soledad y crímenes pasionales, enfrentamientos con la Policía...

Morir puede ser también entregarse en manos de la Iglesia en acto voluntario de la familia: oír Misas y responsos y sermones de curas amigos; saludos y despedidas entre crios nuevos y aspersiones de aguas benditas. Aunque ya han dejado de existir las salidas furtivas por la sacristía para no cruzarse con la boda que venía en camino. Hoy están prohibidos en Madrid los funerales de cuerpo presente. Del negocio de la muerte, la Iglesia ha eliminado las categorías y los adornos, el acto social lustroso y los montajes teatrales. Sólo queda la Misa, cuyo estipendio está fijado por la Curia, pero que en la mayoría de los casos crece según la voluntad de quien la solicita, y la venta de terrenos en sus cementerios. Las tarifas sacramentales son más del doble que las del Ayuntamiento por encima de las 300.000 pesetas la sepultura perpetua, si bien es cierto que este tipo de camposantos tiene más categoría social.

La muerte nos atrae, la repelemos. Una y otra vez seguimos de cerca su danza, y vivir en una ciudad es estar, aunque de manera inadvertida, expuestos a ella permanentemente. Así que no hay que extrañarse del artista de la vida que, viéndose en Madrid, solicitó un empleo como lavador de coches fúnebres para paliar un recóndito deseo.



Pescadores y científicos no se ponen de acuerdo

# El mar se agota

Hace años, los pescadores mallorquines capturaban la "llampuga" agrupando matorrales sobre el mar y poniéndoles flotadores de corcho. Al sabroso pez mediterráneo le gustaban las sombras y buscaba en ellas su refugio. Pero la proliferación de objetos flotantes de todo tipo: botellas, plásticos o embarcaciones, impide que el viejo engaño tenga éxito hoy día. Sin embargo, el turismo tiene una cuota de culpa pequeña en la disminución de capturas pesqueras. La causa primordial de este descenso reside en el mal aprovechamiento de los recursos marinos.

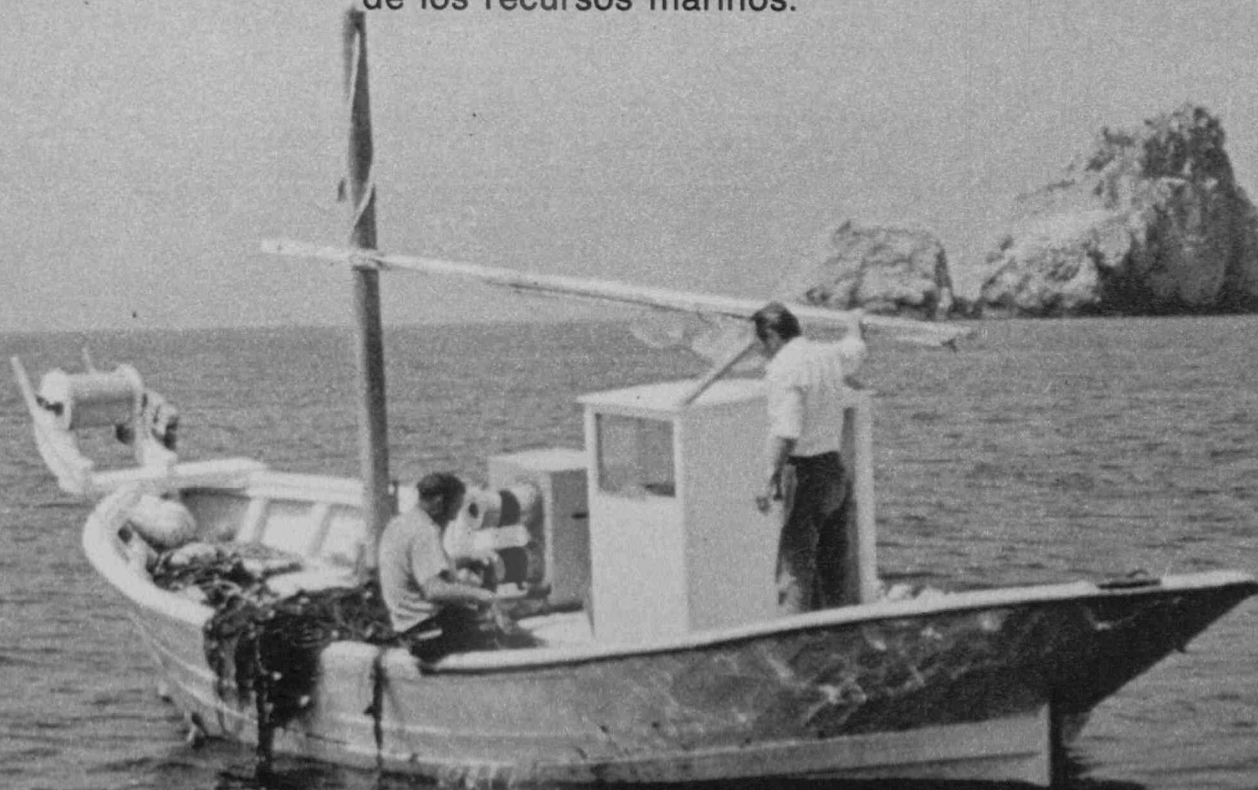

s que  
tos, el  
con  
uenta  
os ju-  
s em-  
nes se  
mien-  
la his-  
s ma-  
cidas,  
menes  
con la

entre-  
sia en  
oir Mi-  
nes de  
spedi-  
persio-  
que ya  
salidas  
ara no  
enía en  
dos en  
cuerpo  
a muer-  
as cate-  
o social  
atrerros.  
estipen-  
a, pero  
s casos  
e quien  
enos en  
s sacra-  
ble que  
encima  
sepultu-  
erto que  
os tiene

a repele-  
imos de  
una ciu-  
manera  
ella per-  
no hay  
de la vi-  
rid, soli-  
vador de  
lar un re-

**S**l el turismo motonáutico que frecuenta las costas del Mediterráneo español —casi dos mil quinientos kilómetros de litoral— no acabó con las larvas del salmonete que crecen en las calas, en estos días medirán unos doce centímetros y se encontrarán a unos cincuenta metros de profundidad. Dentro de unos meses habrán alcanzado la madurez en alta mar, donde se realizan las puestas —explicaba a EL SOCIALISTA Miguel Massuti Oliver, encargado del departamento de Biotecnología Pesquera del Instituto Español de Oceanografía.

### "Pescaitos", un eufemismo

Pero otros peligros acechan a los alevines del salmonete, la especie más interesante desde el punto de vista económico de cuantas pueblan el "Mare Nostrum". La pesca furtiva es uno de ellos. Los "pescaitos" que acompañan nuestras consumiciones en el bar de la esquina son por lo general crías de salmonete, boquerón, sardina o especies parecidas. Se nos dirá que estamos consumiendo chanquetes, cuya pesca está, por cierto, prohibida desde 1910, pero son alevines de peces que no llegan a consumir su desarrollo los que abastecen los mercados españoles. Este es un ejemplo tóxico de la forma irracional en que se explotan nuestros mares.

El Consejo General de Pesca para el Mediterráneo (CGPM), organismo que acaba de celebrar su Congreso bianual en Palma de Mallorca, recomendó para la conservación de los recursos marinos limitar el tamaño de las mallas, utilizar alternativamente artes de pesca estáticas y dinámicas, reducir el número de días y horas de captura y la veda total a determinados sistemas de pesca durante ciertas temporadas. Toda una serie de convenciones que calan difícilmente en el ánimo de quienes viven del mar. Pero cuando se recuperan caladeros con estas normas se dan por bien venidos. Poco a poco la simbiosis entre científicos y pescadores va dando sus frutos para el aprovechamiento de los recursos marinos.

### Toque de alarma

La reducción de la potencia total de la flota pesquera originaría paro, y no están las cosas para tomar ese tipo de decisiones. Por ese motivo, las tripulaciones de los barcos de arrastre deben descansar durante el fin de semana en la costa mediterránea española. Las horas de faena permitidas diariamente oscilan entre catorce y dieciséis. Asimismo, se conmina a los pesqueros a utilizar unos caladeros determinados para reducir la explotación de ciertas zonas. El tamaño de las mallas es más problemático, porque las pesquerías del Mediterráneo engloban multitud de especies. Concretamente, en las islas Baleares, la malla acordada internacionalmente impide la captura del caramel.

Medidas como las señaladas permiten la recuperación de zonas de pesca que han sido esquilmas. Las especies pelágicas costeras están subexplotadas, pero las demersales que habitan en aguas profundas han superado el "rendimiento máximo sostenible", concepto que fija el límite a que deben llegar las capturas para garantizar la conservación.

El comandante Jacques Cousteau observó en su viaje de estudio por el Mediterráneo, entre junio y noviembre de 1977, que en el "Mare Nostrum" se registraba una sensible disminución del tamaño del pescado y de los crustáceos, lo que indicaba una pesca de características salvajes. El informe efectuado por la tripulación del "Calypso" fue un toque de alarma para los diecinueve países ribereños del Mediterráneo que integran el Consejo General de Pesca a que hemos hecho referencia.

### El futuro de nuestra alimentación

Un escaso porcentaje de la alimentación mundial procede de los océanos. Sin embargo, el mar ocupa un 70 por 100 de la superficie del planeta y la explosión demográfica obliga a un aprovechamiento mayor de sus recursos. Hasta ahora se ha favorecido la extracción sin control de las riquezas marinas. Si se corrigen estas actividades destructivas, habrá que encaminar los pasos hacia un incremento de la producción del mar mediante el cultivo y la crianza artificiales de ciertas especies marinas.

Arrecifes artificiales para el mantenimiento de la vida en el litoral no constituyen despropósito alguno en este asunto. Los mares que cubren las plataformas continentales poseen un enorme interés como garantía de los recursos oceánicos. La producción primaria de materia orgánica, realizada por fotosíntesis en las plantas marinas, y utilizada luego por los seres que habitan el piélago, se realiza en parte importante a baja profundidad.

Como describe un folleto editado por el Instituto Español de Oceanografía sobre las líneas de investigación que piensa abordar en el futuro: "Las plantas marinas se clasifican a *grosso modo* en algas del sistema pelágico, de pequeño tamaño, flotantes, denominadas en conjunto fitoplancton, y algas fijas al fondo, pertenecientes al sistema béntico. Al tener un límite la penetración de luz solar en las profundidades, las algas fijas al fondo sólo existen en la región costera hasta 25-40 metros de profundidad. El fitoplancton se extiende, en cambio, por todos los mares". No obstante, el 30 por ciento de la producción primaria se verifica en áreas costeras.

**Desde que son alevines hasta que alcanzan la madurez, los peces están expuestos a múltiples agresiones, casi siempre provocadas por el hombre.**









## La eficiencia del mejillón

De ahí que convenga preservar las aguas que cubren nuestras plataformas continentales —valga la redundancia— a toda costa. El mantenimiento de los ciclos biológicos básicos en el litoral es una premisa clave para asegurar los recursos marinos. Los eslabones de la cadena alimenticia en el mar no son numerosos, porque hay grandes pérdidas de materia y energía debidas a los procesos metabólicos (respiración, movimiento, etcétera). De una producción neta de mil gramos de fitoplancton se generan cien gramos de zooplancton, diez gramos de peces zooplanctófagos y sólo un gramo de pez carnívoro. Pérdidas tan altas obligan a acortar las cadenas. Los mejillones, consumidores de fitoplancton y que son cultivados por el hombre, son un excelente ejemplo de la eficiencia que debe buscarse en la alimentación con recursos marinos. La investigación que los biólogos desarrollan en este campo es un método ideal para estimar cuál es el potencial pescable de los océanos.

La estimación de los recursos marinos es un dato fundamental para determinar las normas que deben regir las capturas. En este sentido, el CGPM acordó en su última reunión, celebrada en Palma de Mallorca, estimular los métodos acústicos para detección del número de miembros de cada especie marina en aguas del "Mare Nostrum". Ya pasaron los tiempos en que la cigala era considerada "primera cita" de los oceanógrafos que vivían en países mediterráneos. Este crustáceo habita a grandes profundidades y las artes de pesca antiguas no capturaban cigalas, por lo que dar con un ejemplar era considerado un hallazgo biológico. Actualmente, las redes extraen los animales marinos que habitan a casi mil metros de profundidad y, por supuesto, las cigalas.

## Los arrecifes de Mónaco

El agotamiento de los seres vivos que pueblan los "siete mares"

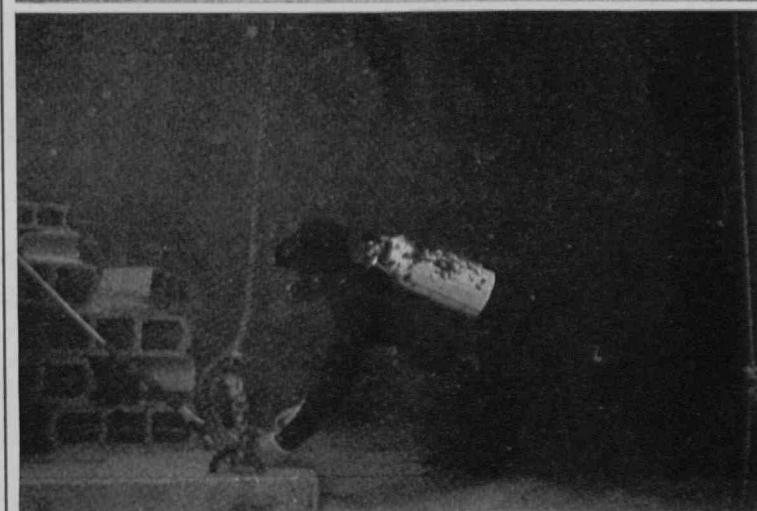
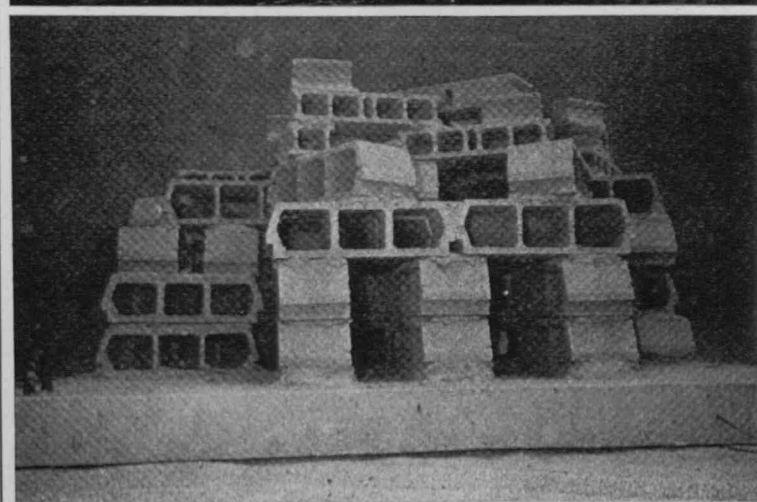
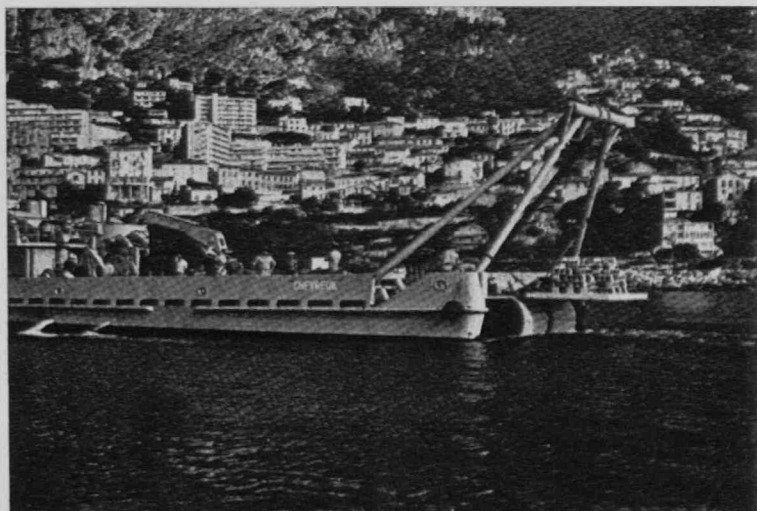

En la foto superior, pesca de plancton a bordo de un buque oceanográfico. En las otras tres, colocación de coral artificial.

es cada día más previsible. De ahí que convenga incentivar todo esfuerzo dirigido a incrementar los recursos marinos. La "acuicultura" busca el cultivo de microalgas para alimento de larvas de diferentes especies, experimenta las puestas fuera de época de moluscos y crustáceos, incuba huevos y larvas en circuito cerrado, engorda alevines en estanques y jaulas flotantes y estudia la reproducción en todas sus formas. Pero ahí no acaba la cosa.

En el reciente Congreso del Consejo General de Pesca para el Mediterráneo, la Asociación Monegasca para la Protección de la Naturaleza expuso el experimento efectuado con arrecifes artificiales en aguas del Principado de Mónaco. La reserva submarina desarrollada es similar a otras que se experimentaron en Cuba, Estados Unidos y en Francia con enorme éxito.

Un santuario natural amenazado por el tráfico motonáutico fue balizado convenientemente y se introdujeron en el mismo arrecifes de tres tipos: "enrocamientos" naturales en bloques de cincuenta a trescientos kilos arrancados del monte en una provincia vecina al Principado. Lavados con chorros de agua en las mismas canteras, fueron lanzados en terrenos arenosos a unos treinta metros de profundidad. Así se repartieron trescientas toneladas de roca en tres arrecifes distintos. Inmediatamente fueron recubiertos por la flora y fauna de las proximidades. Salmonetes, cabrachos y otros peces tomaron allí su domicilio.

El segundo tipo de arrecife, esta vez completamente artificial, estaba compuesto de viguetas de cemento con un peso por unidad de catorce kilos. Depositadas a veinte metros de profundidad con ayuda de submarinistas, se observó que la colonización por las especies vegetales y animales fue todavía más rápida que en el caso de los "enrocamientos" naturales.

La dispersión en el momento de colocar este segundo tipo de arrecife en los fondos marinos sugirió un tercer tipo, con una losa de hormigón que sirvió de plataforma a las viguetas. En este caso la luz penetraba con mayor dificultad y eso impedía el desarrollo de la vegetación. Sin embargo, la densidad de la fauna aumentó considerablemente. Los alveolos formados por las viguetas eran el refugio perfecto de peces, moluscos y crustáceos. De esta forma, la reserva de algas "posidonie" existente en la costa monegasca fue conservada. El director del Instituto Técnico de Pesca de Acone (Italia), situado en el mar Adriático, realizó una experiencia similar por ese tiempo con semejantes resultados.

Los "ghettos" de naturaleza, en este caso marina, no son una solución para los problemas derivados de la sobreexplotación de los océanos. Sin embargo, contribuyen a salvar riquezas naturales que de otra forma se hubieran perdido irremisiblemente. Si la ciencia hubiera corrido pareja a la pesca desde el primer momento, quizá no hubiera sido necesario llegar hasta ese límite.

JULIAN BARRAÑA



# Historia de un sermón

FELIX GRANDE

Queridos niños, hoy vamos a hablar del divorcio. Supongamos que ese extraordinario pecado instalara o instalase, que de ambas maneras puede y suele decirse, sus reales de infernal resultado en nuestra sociedad. ¿Qué, sonreís? ¡Ah, candorosos!, bien se ve que no habéis advertido el alcance satánico, e incluso algo peor, desobediente, que pudieran o pudiesen alcanzar algún día unas declaraciones del titular del Ministerio de Justicia, cuyas, aunque si bien es cierto que no contemplan la posibilidad de que la actual composición del Parlamento consintiera una Ley de Divorcio semejante a la que pudre y desintegra a esa Francia licenciosa y perversa, parecen, sin embargo, muy claramente amenazar con una Ley que ampare una mayor disgregación aún que la que en nuestra amada Italia agrade firmemente al matrimonio, y ni siquiera esa fiereza es suficiente para saciar el apetito de catástrofe que nubla la razón, feligreses del señor Fernández Ordóñez, toda vez que ese aciago demócrata (que ya probó su desenfreno impulsando una reforma fiscal atroz, desaforada) estima "carca y reaccionaria" a esa Ley italiana que desabriga al matrimonio y ampara la lujuria. Y es por ello que os recomiendo, os pido, os suplico, os exijo si fuere menester, que, para no estar desprevenidos en los sombríos tiempos que se ciernen sobre el país, os acojáis a la sabiduría de nuestro cardenal primado, preclara autoridad moral de la Iglesia española.

Ya sé que no habrán de faltar voces arteras que pretendan poner en entredicho las palabras prudentes de la reciente carta pastoral que el arzobispo de Toledo ha tenido el coraje de dirigir no ya a sus fieles, sino que a España toda, pues que todos los españoles son ovejas, sépanlo o no, del rebaño ecuménico, y las descarriadas no son precisamente las menos necesitadas de consejo. Así que alerta, niños míos, a esos argumentos falaces que en nombre de la modernidad pretenden contravenir lo permanente y aun lo eterno. Ya veréis cómo habrán de abundar quienes pidan un referéndum, a priori encaminado a sancionar una Ley de Divorcio. En esto, no ceded; propagaréis la reflexión del cardenal primado, que ha dicho, con luminosa claridad, por cierto, que un público debate sobre cuestión tan desdichada "no sería honesto ni imparcial". Y cuando aquellos que se dicen demócratas os pregunten, y sin duda lo harán, porque su terquedad es insaciable, qué vía más recta, más imparcial y más honesta que la de una consulta democrática puede existir para que un pueblo averigüe lo que desea, o bien no contestéis, pues no es forzoso dialogar con el empecinado, o bien le habréis de responder de nuevo con las palabras del arzobispo de Toledo, el cual ha mostrado la luz, entre tanta tiniebla, al advertir que los errores no consienten silencio y menos aún aprobación, "porque están apoyados en mayorías sociológicas y en posturas democráticas". Pues, ¿acaso no hay algo más alto, más sagrado, que la democracia, y sobre todo cuando ésta se propone ins-



**Divorcio, test de credibilidad para el ministro de Justicia.**

taurar la impiedad del divorcio? Solamente el dudar de que es afirmativa la respuesta sería ofuscación y pecado.

Aducirán esas voces dispersivas y casi, si me apuráis, sacrílegas, que hay matrimonios ya tan extraviados que tienen desgastado el amor, suprido el lecho legítimo por el amancebamiento e incluso por la televisión, desatendida la felicidad de los hijos y hasta roto el respeto mutuo, ya en forma de silencio o ya de escaramuzas varias, o bofetadas inclusive, y que por ello es más piadoso concederles la libertad a los sufrientes. ¡Oh, qué escandalosa ignorancia!; pues, ¿a qué llamarán libertad? ¿A otorgarle más crédito a la relajación que al sacramento? Ya veis cuán ofuscados pueden llegar a ser los asuntos humanos si en lugar de escrutarlos en toda su profundidad se los acepta en superficie. Y en cuanto al sufrimiento, ¿es que no logran ver su lado bueno esos apocados y frívolos?, ¿acaso no se temple el espíritu precisamente con dolor? Esa ha de ser vuestra respuesta; decidles: "Aprended los mensajes de la desdicha, atreveos a no ser tan cobardes, aun cuando más no sea para no carecer de referencia cuando obtengáis felicidad por algo; si no, ¿cómo sabrías que sois felices?". Obcecados, contestarán que a los niños de hogares mal avenidos les aguarda un destino de malformación psicológica, de traumas y hasta de delincuencia, drogadicción y otros horrores, y os dirán esto, ya lo veréis, citando gruesos tratados de psicología y esgrimiendo estadísticas con toda probabilidad manipuladas. ¿Cómo aplastar una argumentación tan falsa, disfrazada de ciencia? Muy sencillo: recordarles que a las Sagradas Escrituras no las cambian ni las contradicen los siglos, en tanto que las ciencias psicológicas se modifican cada poco y hasta se enfrentan entre sí, y en ello prueban su desorientación y su insignificancia.

"Está bien —os dirán—: no se divorcie quien no quiera, pero sea libre de hacerlo quien no se considere cristiano". ¡Y crearán que tamaño sofisma puede parecer de razón! ¿No saben que Cristo otorgó su vida no ya por tal o cual oveja, sino por el rebaño todo? ¿Ignoran que su sangre manó para lavar a todos? Ya véis cuán fácil es descalabrar esa dialéctica desmemoriada de quienes se precipitan al error y cuán sencillo señalarlo. Acorralados, recurrirán a recordaros la independencia de los legisladores; también aquí os prevengo que habréis de responder con las razones del cardenal primado, que ha puesto en evidencia que los tales legisladores no podrán sostener seriamente la especie de que laboran para el bien común si legislan "contra lo que pide la ley natural". No faltará quien os pregunte entonces si acaso el sacerdocio no considera naturales las leyes que la comunidad se da a sí misma. A esto no respondáis; cuando la mala fe se vuelve minuciosa merece únicamente minucioso silencio, donde quizá los obcecados alcancen a leer lentamente su perdición. Aceptad, sí, el diálogo, mas no los vituperios.

"Pero, ¿y tantos cristianos —os dirán— que, aun entre considerables problemas de conciencia, aguardan una Ley de Divorcio para no seguir viviendo en desamor e incluso en adulterio?". Es verdad, y la verdad sólo admite diálogo con lo mismo; es cierto que hay cristianos que han perdido la conducción del matrimonio, que carecen no sólo de alegría, sino también de paz, que mantienen relaciones carnales pecaminosas y que sufren horrosamente por ello, y que quisieran, en el desvarío de su dolor, que la Iglesia improvisara para ellos un sosiego que no es legítimo, y sancionara en ellos nueva unión. Bien ha señalado el primado que la conciencia de muchos católicos "se ve turbada por la confusión reinante". ¿Y, por ventura, alguna confusión se mitiga con otra? Arrojadles esa pregunta, pero hacedlo con compasión. Sed firmes, pero no impiadosos. Y si insistieren, pues habéis de saber que el atrevimiento dispone de lengua dilatada y de inconcebible paciencia, responded que no les asiste el derecho a evaluar el dolor del cristiano, y a buscarle solución mucho menos; que para disturbar el ánimo de todo católico existe el confesor, y que en la confesión el católico habrá de hallar su luz, la suya, su luz propia, y no esa pirotecnia leguleya que se disponen a perpetrar unos cuantos legisladores, por cierto que no todos, para quienes el arzobispo de Toledo ya ha pedido iluminación al decir tristemente: "Quiera Dios que los legisladores españoles se den cuenta de la gravedad del problema, nunca minimizable por el hecho de que el divorcio esté introducido en muchos países", y a quienes además ya ha prevenido al decirles que "piensen que algún día han de dar cuenta a Dios de todos sus actos". Y así será, sin duda. Que tiemble, pues, quien haya de temblar. En cuanto a vosotros, niños míos, propagad por doquier la protesta. ¡Hale!, id, id.

P. Noguera.

## Teatro



Por  
**ANGEL  
FDEZ-  
SANTOS**

### En la calle

**E**l teatro encerrado lo inventaron los italianos en el alba del renacimiento. Antes se había usado siglos y siglos en la calle, y en ella fijó prácticamente la totalidad de su código de formas. La encerrona en las salas italianas se institucionalizó y así sigue. Pero la nostalgia de la calle vuelve al teatro cuando éste, en las épocas en que, como la nuestra, se le obliga a partir de casi de la nada, cuestiona su existencia y vuelve la mirada hacia los orígenes.

Entre las características del teatro que se hace en España desde hace diez o doce años con ambición e inventiva está, y muy marcada, la tendencia a refutar la escena italiana convencional. Esto nace en el movimiento de los teatros independientes de los años sesenta y casi nace por la fuerza de la necesidad, la marginación y la pobreza. Las salas institucionales negaron el movimiento de los independientes y les dieron a sus pioneros con la puerta en las narices. Y éstos, hombres de teatro sin teatro, tuvieron que buscar otro sitio donde sudar. A continuación, las leyes de policía de espectáculos, vergonzosamente represivas, les negaron la habilitación de salas naturales —que fue la característica de los movimientos independientes en otros países, que vieron un buen día llenarse sus garajes abandonados de gente rechazada por el teatro oficial— y sólo les quedó el ámbito primordial: el tablado al aire libre, la calle misma cuando aquél se venía abajo o no había tiempo para instalarlo.

El teatro de calle lo forzó, por tanto, en España la represión franquista. Y lo que inicialmente fue un castigo, poco a poco se convirtió en una conquista. Se sabe que los modelos de la libertad se tejen en la servidumbre y con sus hilos. Y hoy existen en España una decena de grupos teatrales con pleno dominio de la calle como ámbito escénico. En cualquier rincón de cualquier ciudad estos grupos saben cómo desplegar sus bártulos y convocar un público en sentido riguroso hasta llevarle a altos grados de participación en el juego y en el milagro. Han redescubierto los lazos que en las aceras y los descampados unen al rigor con la improvisación, para alcanzar una forma escénica elástica, abierta e imposible de cerrar entre las tres paredes de un escenario convencional.

Els Comediants es el grupo que mayor perfección ha logrado en esta reconquista. Entre los teatros de calle que conozco sólo es parangonable con ellos, y en una cuerda temática muy distinta, el Bread and Puppet, de Nueva York. He visto hace unos meses a Els Comediants en su propia salsa, en el Tinell de Barcelona, representar "Sol, solet", que ahora han traído a la sala Olimpia, de Madrid. Su trabajo es fascinante, imaginativo más allá de lo imaginable y en algunos instantes genial, incomparable. Alcanzan en cada representación esa sensación de "suceso" o de "incidente" que hace trizas la norma y juegan a lo inverosímil con tal verosimilitud que coquetean incesantemente con el milagro escénico.

Lástima que hayan venido a Madrid traduciendo a un mediocre castellano su luminoso y perfectamente inteligible catalán. Aquí tenemos que acostumbrarnos a oír teatro español en otras lenguas, y para ello quienes hacen teatro en esas lenguas han de tener la consideración con nosotros de ofrecérselo no traducido. Sólo sé rudimentos del catalán, pero como espectador puedo decir que salí relativamente decepcionado de la sala Olimpia, pues echaba de menos las sonoridades, la gracia y el ritmo del catalán que los autores de "Sol, solet" me dieron cuando llegué a participar en su representación en Barcelona.

Pero dejando atrás esta relativa decepción, por supuesto no transferible, queda el espectáculo como tal, rompiendo la encerrona del Olimpia y estallando hacia la calle en un final sin final que se estaba pidiendo a gritos desde el principio. Todos los recursos del teatro de barraca, desde el circo y la pantomima hasta las sombras chinescas, pasando por marionetas, títeres y juegos de magia, están allí, reconquistados con una desarmante autenticidad. Un prodigio. Porque Els Comediants y su "Sol, solet" son capaces de reconciliar con el teatro a toda una colectividad que con razón le ha vuelto la espalda por hastío. Su síntesis de todos los diversos juegos de participación y fiesta es perfecta. Rompen barreras de edad, de idioma, de carácter y de cultura y hacen del público una especie de tabla rasa en la que todos recuperamos el sueño de los seres humanos sin edad, reconciliados con nuestra condición.

## Cine



Por  
**MIGUEL  
RUBIO**

### James Dean, veinticinco años

**C**UANDO el otro día me cuenta de que se cumplían los veinticinco años de la muerte de James Dean, me quedé helado. Hay formas especiales de envejecer. A veces el túnel del tiempo camina hacia adelante. Una fecha, un recuerdo, un encuentro fortuito nos envejecen fatalmente. El caso dramático es que todos hemos envejecido menos el causante del caso. Porque James Dean, muerto en accidente automovilístico en Paso Robles (California) en octubre de 1955, después de provocar histerias colectivas y una pasión necrofílica sólo comparada por el caso de Rodolfo Valentino, sigue, sin embargo, tan vivo para las gentes de su generación y las siguientes como cuando vivía. O quizá más. Porque a veces la muerte mitifica, ampliando las resonancias, enriqueciendo las dimensiones del personaje original, añadiendo dimensiones heroicas a quien la muerte acoge prematura y cruelmente.

No cabe duda que el accidente trágico culminó el proceso de mitificación de este actor, que moría a los veinticuatro años. Moría con las botas puestas de su mitomanía, rodeado de todos los elementos retóricos y sociológicos que dieron a su figura la dimensión de un héroe de una juventud nueva, que empezaba a imponerse en el mundo con una postura moral, unas maneras, unas costumbres y unos gestos que atacaban directamente la visión académica de los movimientos juveniles anteriores. La generación *beat-nick* no se había impuesto todavía, aunque los escritores airados del camino, Jack Kerouac y Allan Sitwell a la cabeza, empezaban a ser conocidos por grupos de disidentes morales, inconformistas sociales y rebeldes políticos en algunos márgenes de la sociedad americana. Esta contestación de lo establecido había empezado en París una década antes, en torno a los bares y *caves* existencialistas de la *rive gauche*. Pero los americanos, asumiendo los grandes espacios y el individualismo inherente a la sociedad surgida alrededor del mito de la conquista del Oeste y la incorporación del pensamiento religioso oriental, relanzaban las ideas críticas frente a una sociedad que algunos de los lúcidos escritores de la generación anterior habían demolido antes: entre otros, Joyce y Miller.

James Dean apasionó a las mujeres de su generación. Era el chico guapo del *college* o el tímido y sensible inquietor de la Universidad. También ofrecía una imagen de la adolescencia aterida, de la frágil juventud, corroída de contradicciones, que atraía el sentimiento maternal cargado de erotismo de las mujeres de la generación anterior. En cuanto a los hombres, los de su edad, veían en él un reflejo de sus inquietudes, de sus angustias, de sus proyectos. Era también el muchacho traumatizado por su dificultad de ser que un día llegaría a madurar y cuyos resultados esperaban los padres. Lo extraordinario de su caso es que era una leyenda viva, que pareció surgir de pronto como en un acto de ilusionismo. Y, sin embargo, no fue así. Porque a pesar de su juventud tuvo que luchar, estudiar y prepararse para otorgar a su imagen toda esa potencia de identificación que provocó con sólo dos películas. Su trabajo en el teatro no fue muy brillante, a pesar de su interpretación de "El inmoralista", basada en la obra de André Gide. Antes había estudiado arte dramático con James Whitmore, quien le recomendó estudiar en el Actor's Studio en 1950.

A pesar de su corta estatura y de su evidente miopía, ambos supuestos físicos explican algunos de sus rasgos de actor, Elia Kazan le eligió para interpretar el Cal Trask de "Al Este del Edén", convirtiéndole en una estrella que desplazó inmediatamente a otros actores de su mismo estilo, como Clift y Brando. Este adolescente inquieto, destrozado de angustias indefinibles, impuso toda una imagen de la juventud de su momento. "Jimmy —dijo Kazan— era Cal Trask. Sentía rencor hacia todos los padres, sentía la falta de una madre. Era vengativo y desconfiado, tenía complejos de persecución y de soledad". Expresó el malestar existencial de todo joven rebelde todavía mejor en su siguiente película, "Rebelde sin causa", de Nicholas Ray, quedando desde entonces como la imagen más punzante de la contestación directa contra lo establecido: padres, sistemas de educación, sistemas sociales. En "Gigante" trató de repetir el personaje sin conseguirlo. Es difícil imaginar cómo podría haber evolucionado. Murió en el momento justo. Como les ocurre casi siempre a todos los héroes.



## Literatura



Por  
**ANDRÉS  
SOREL**

### "Che" Guevara

**N**O es casual traer a Ernesto "Che" Guevara a una sección de literatura. En un recuerdo-aniversario más. Hace ya trece años de su muerte. Un recuerdo-homenaje a quien fuera uno de los escasos poetas que la revolución ha tenido en nuestro siglo. Poeta de la revolución. Poeta para una revolución imaginativa, creadora, antiburocrática. Por eso murió: Cuba hubiese terminado ahogándole. Era mejor irse a escalar cumbres en las Américas, y desde allí soñar hasta que la última bala cerrara definitivamente sus sueños.

"Che" Guevara escribió pocos libros. Cartas, artículos, algunos ensayos, escasos relatos. Tienen un gran valor testimonial y literario sus "Pasajes de la guerra revolucionaria", o su "Diario en Bolivia". Sociológico y literario, "El socialismo y el hombre en Cuba". Era uno de los pocos marxistas antidogmáticos que hayan existido. Y era un hombre de gran sensibilidad, culto, lejano de la frialdad estereotipada, grosera y a veces brutal de gran parte de los dirigentes formados en y por el comunismo. Por eso conectaba tan bien con la juventud. Por eso incendió de esperanza a tantos millones de personas en el mundo entero. Era, por encima de todo, un hombre, algo que no saben ser quienes acaban devorados, en la lucha por el poder y al precio que sea, por la maquinaria rígida de los partidos únicos. Un hombre, un poeta, un sincero antiimperialista, que luchaba contra el concepto de hombre-mercancía, la esclavización del trabajo, la división existente entre necesidades materiales y espirituales, que se da no sólo en el capitalismo, sino en la sociedad socialista que tantas lacras ha heredado y que puede reproducir del mismo.

Para "Che" Guevara, tras la liberación que se produce por la lógica de la violencia revolucionaria, sólo la cultura y el arte podían liberar al hombre de la enajenación de que es víctima, en la que muere diariamente. No se es artista revolucionario por militar en el seno de un partido y aceptar las consignas de sus secretarios perpetuos, por hacer apología

de un trasnochado arte realista-fotográfico; no se debe —como se haría en la propia Cuba, pese a sus palabras— "crear asalariados dóciles al pensamiento oficial o 'becarios' que vivan al amparo del presupuesto, ejerciendo una libertad entre comillas". En el arte y en la literatura, la libertad debe ser absoluta, si no queremos verlos asfixiados. Y el artista revolucionario el creador revolucionario no pueden hacerse por Decreto o brotar de la nada: habrán de cambiar las condiciones en que se desarrolla la cultura para que ésta tenga un nuevo sentido, no meramente mercantil, y alcance el papel liberador que requiere.

Algunos poemas, un tratado sobre la "Guerra de guerrillas", siempre la búsqueda de una moral y hombres nuevos... "Che" Guevara amaba la literatura, amaba al hombre y amaba la libertad. Por todo ello murió. Una vida, una muerte poética. Asumió sus contradicciones. No llegó a ser "jefe indiscutible". Odiaba las mesas de los despachos burocráticos. Amaba los espacios abiertos. Fue casi un personaje, un gran protagonista literario de la mejor novela del siglo XIX trasplantado al siglo XX. Su gran aventura era la revolución: algo imposible. Mereció, sin embargo, la pena vivirla. Ahora de él nos quedan un montón de palabras, algunos hechos, determinados caminos, sueños... Por eso no ha muerto. No porque intentemos sublimarle, mitificarle. Todo lo contrario. No ha muerto porque, sencillamente, "Che" Guevara, para mí, era el hombre, era la libertad. Puedo imaginarlo en un altiplano de Bolivia o avanzando entre las olas arenosas del desierto: va con un fusil, pero con un libro de poemas en la mano. Tal vez de León Felipe. Tal vez de San Juan de la Cruz. Y un sueño imposible guía sus pasos: la tierra sin división de clases, la tierra sin explotación económica o cultural, la tierra sin violencias impuestas por naciones poderosas, grupos de presión económica, partidos únicos, la ancha tierra en que el trabajo no esclavice al que lo realiza, en que se cante, ría, haga el amor libremente... ¡Ah!, la Edad de Oro que nos retrotrae a la infancia, a la pureza perdida, algo al fin tan literario...

## La vida breve



Por  
**FELIX  
GRANDE**

### Los (otros) apóstoles

**Q**UERIDOS niños, hoy vamos a hablar de los curas. Y allá vosotros si queréis tomaros a broma tan caudaloso asunto; por mi parte, no os negaré que tal asunto empieza a preocuparme, que es la expresión más fina de que dispongo para mencionar el espanto. Tengo terror: la sotana ataca de nuevo. No creáis que me refiero únicamente al integrista del arzobispo de Toledo, con ser cosa muy grave, ya que como prospere su terminante pastoral os podéis despedir del divorcio, a menos que tengáis influencia (en fin, tierras, industrias, negocios y millones), cosa que dudo, y si no ya me diréis por qué leéis este semanario. No: la bandera de Trento que el cardenal primado ha pinchado en el pico de la montaña no es sino el —por ahora— último episodio de la briosa escalada con que abundantes curas avanzan sin fatiga hacia el pasado. Basta tener memoria o recortes de prensa. Uno de ellos (8-VI-77) nos dice que en un colegio de religiosas de la ciudad de Vigo catorce niñas se desmayaron tras haber estado rezando, obligatoriamente y por espacio de tres horas, "para que salgan bien las elecciones". Salieron bien, pues no ganó la izquierda.

Pero el obispo de Orense no debió de quedar contento, o tal vez llegó a considerar que la UCD no es barrera bastante contra la promiscuidad y el poder diabólico de los territorios licenciosos del cuerpo, y así dispuso (2-III-78) el cese del párroco de Rairiz de Veiga; dicho párroco (que por si hubiera duda se llama Abel de nombre) ponía inyecciones a sus feligreses, sin segregar las damas, y aunque muchos de la parroquia protestaron por la decisión del obispo y hasta quizá transaron que en adelante las inyecciones les fueran puestas en el brazo a las mujeres y no en semejante parte, nada pudieron conseguir, y Abel Fernández tuvo que renunciar al pluriempleo. Unos meses más tarde informaba la prensa (11-XI-77) de que el párroco de Abelenda das Penas (Orense), a pesar de llamarse Justo, tenía problemas con la feligresía, ya que se negaba a casar a diversas parejas (sencillamente no atravesaban su

personal censura y no eran aprobadas) y asimismo se negaba a bautizar a niños cuyos padrinos no le fuesen simpáticos; aparte de esto, y como prueba de su autoridad, solía insultar y amenazar a los vecinos durante la homilía. Acaso contagiado del celo de sus galaicos correligionarios, el coadjutor de la parroquia de Calzada de Calatrava (Ciudad Real) se negó a bendecir una nueva piscina municipal (5-VIII-80), con el tridentino argumento de que la tal piscina es "lugar de desnudeces". Quizá habría transigido si hubieran propuesto decretar que los bañistas disfrutaran del agua camuflados entre camisetas de felpa, pero no lo llegaron a hacer así y el religioso no bendijo.

¿Lo veis? No se trata de un caso aislado: es toda una meticulosa carrera hacia el ayer, y es casi una cruzada. Y lo que sobrecoge es que esta operación no se limita a España. Este alud de adelantados del siglo XVI no se resigna a no operar en las tierras teutonas. Y así decidieron apoyar en su campaña electoral al furibundo paquidermo Strauss, seducidos quizá por sus frases apocalípticas. En efecto, herr Strauss ha denunciado que "la situación moral de Europa es aún peor que su situación material, política o militar. Los europeos están totalmente degenerados" (3-X-80). Y he aquí que los sacerdotes germanos, sabiendo como saben que Strauss es muy capaz de regenerarnos a todos (política, moral y hasta militarmente), resolvieron apoyar su campaña desde el confesonario. Proporcionó las pruebas Gerhard Kromschroeder, un periodista del semanario *Stern*. El cuco publicista se confesó en doce localidades distintas de la República Federal Alemana. Esa cifra de confesores irremediamente nos induce a pensar que el sigiloso encuestador se topó nada menos que con los doce apóstoles de Strauss: todos ellos, menos tan sólo uno, usaron el recogimiento de la confesión para aconsejar al contrito que votara al tremante Strauss. Es posible que no pueda comprobarse el rumor, pero se dice en voz muy baja que el sacerdote que se abstuvo de trabajarle un voto a Strauss bien pudiera ser Judas.

# "Nunca dejé nada atrás"

Luis Rosales está escribiendo lo que él llama su testamento, un libro de poesía que incorpora todos los logros del arte experimental, desde la pintura a la música o el cine. Una obra ambiciosa. El poeta granadino describe para EL SOCIALISTA sus proyectos, el significado de sus obras, las influencias generacionales y vivenciales.

Luis Rosales es un hombre grande; sus gestos son amplios y pausados; la expresión, serenamente acogedora. Y su voz —tiene una voz llena y envolvente— parece una luz antigua que examina lo olvidado y se adelanta a nuestro encuentro con presteza pero sin inquisición. Puede derrocharse a raudales y también, sin quebrarse, llegar a titilar, como cuando se le habla a un niño con diminutivos. **Lo propio del hombre es titilar en la noche del mundo.**

Habla recordando, reflexionando, definiendo su vida con la certidumbre, la viveza de quien ya ha hecho balance, no para cerrar y pasar facturas, sino para vivir el momento presente con la acumulación hecha de todo su pasado. Y cuando digo vivir, quiero decir también escribir, cumplirse en su actividad creadora. El año pasado, Luis Rosales publicó "Diario de una resurrección", que, por sus poemas fechados, nos habla de la dedicación del poeta en tres veranos. Hace apenas unos meses salió "La almadraba", primera parte de un libro más vasto llamado "La carta entera". Y por si fuera poca esta demostración de vitalidad del alma, el pensamiento y la mano, sabemos que acaba de terminar el segundo volumen de esa obra, y que se llamará "Un rostro en cada ola".

"Hoy día creo que lo que tiene interés de la poesía mía es que se trata de la poesía de un viejo apasionado. Es muy fácil encontrar un joven apasionado, el mundo está lleno, pero no es tan fácil ver un viejo que está viviendo su vida con pasión, que la está viviendo, además, minuto tras minuto, valorando todo lo que está ahí. Valorándolo con el entusiasmo que puede poner un joven, pero, al mismo tiempo, con paciencia, la paciencia investigadora de un hombre que ya está investigando su propia vida y deteniéndose en ella. Eso es lo que le da ese carácter muy patético y muy diferente a estos últimos libros míos, diferentes no sólo con los míos, sino en general con todos. Los últimos libros de los poetas son libros abandonados. Como el de Cernuda: es un libro caído, en el que el poeta queda roto como hombre. A mí me ocurre todo lo contrario. No sé, por lo menos hasta ahora, los años me han servido para vivir la vida con mayor intensidad y con más conocimiento, y eso es lo que se ve en los libros". **Ese andamio**

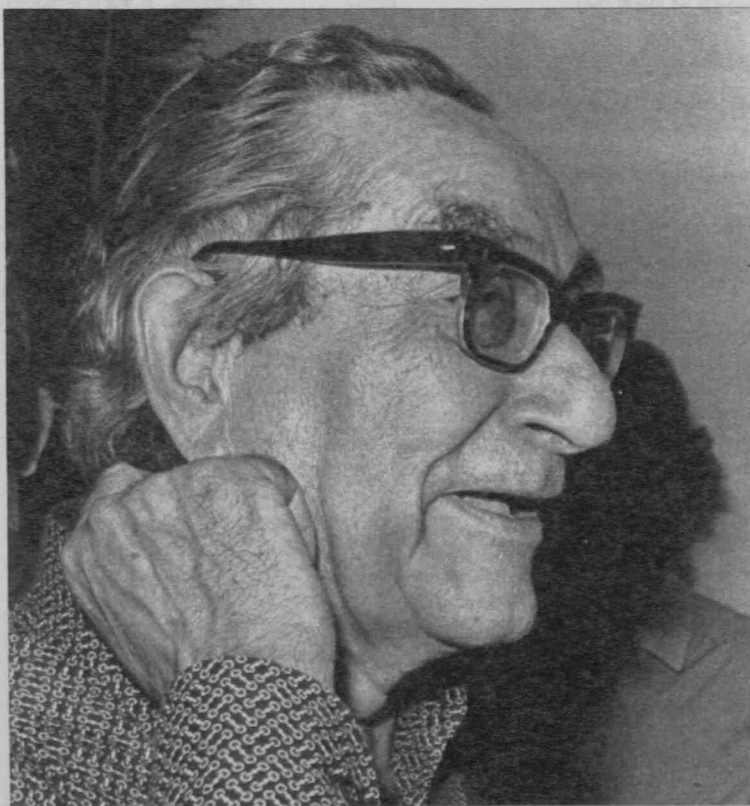

Siempre he buscado una "poesía total", a un tiempo dramática y narrativa.

de juntura y perdón en que consiste la alegría.

En sus libros también se ve el carácter que ha tenido su relación con la poesía: ha sido una relación marcada por la fidelidad y la innovación, por la búsqueda del tono personal —que consiguió muy tempranamente— y por la profundización en él, sin que en ningún momento olvide a los maestros o a los compañeros de generación.

## "Todos tenemos padres conocidos"

"Tal vez mi primera influencia, de mis diecisiete a mis veintitantos años, es la de la generación del 27, por lo tanto, de la generación vanguardista. Entonces hago una poesía de experimentación, de la cual se ha conservado muy poco. Después, probablemente a partir del año 33 empiezo a comprender la necesidad de establecer una diferenciación de acento con los poetas del 27. Te aclaro que cuando hablo de los poetas, me refiero, naturalmente, a la generación de la lengua: para mí han sido tan importantes, como sabes, Neruda o

Vallejo como Federico. Es en ese momento en que vuelvo la vista atrás y empiezo a comprender la importancia complementaria para la actitud poética que yo quería tener de la generación del 98, sobre todo de los grandes representantes, que han sido los Machado, especialmente don Antonio, y Unamuno".

Dice "don Antonio" con la naturalidad que da el reconocimiento, el cariño, la admiración no sólo del intelecto, sino del corazón. Y recordamos que en otro lugar ya dio su explicación: "Decimos don Antonio, sentándole a la mesa de nuestro corazón: es nuestro modo de llamarle al nombrarle".

"Nunca he abandonado cosas en el camino, nunca he dejado nada atrás, he tratado de llevarlo todo junto. Entonces, el volver la vista a la generación del 98 no quiere decir, en modo alguno, que no siguiera comprendiendo lo que significaba, lo que había significado para la poesía española y para mi poesía personal la generación del 27. Creo que a ella se le debe el ensanchamiento temático: la poesía anteriormente estaba adscrita a una serie de temas, y a partir de la

generación del 27, todos los temas, los de procedencia vital, los de consideración fáctica, existencial, tenían cabida. También se le debe la liberación de la palabra poética. Comienza una cosa que ha sido para mí de una importancia tremenda y que casi nadie ha subrayado —yo creo que con gran injusticia—: empieza la palabra prosaísta. Es curioso que quien incorpora la palabra prosaísta es Guillén, sobre todo a través del lenguaje abstracto y el lenguaje filosófico. También la aportación de la generación del 27 se ve en el ensanchamiento del mundo artístico, la vinculación con las distintas artes. La poesía antes estaba mucho más ensimismada, a partir de entonces hay una relación siempre muy íntima con el cine, con las artes plásticas".

Si quisiéramos buscar pruebas de esta descripción de las raíces, en este punto concreto bastaría recordar los magníficos poemas de "Pintura escrita", si el tiempo o la paciencia nos faltaran para trazar un itinerario más escrupuloso a través de toda la obra de Rosales.

"Luego está la incorporación del mundo del sentimiento: eso lo hace primaria y principalmente César Vallejo. Y Federico, y Neruda, que representan la pasión y representan la entrada en la poesía por debajo de tierra, desde la mina: sale la poesía con materiales amalgamados, con la veta pura, pero, al mismo tiempo, la amalgama fundida con ella. A la generación del 98, lo que le debemos es algo importantísimo y que siempre se olvida: el poema. En el universo hay realidades, y en la poesía no hay más realidad que el poema". **Un cuadro nace como un árbol.**

"La manera de salvarse de la excesiva brillantez, de la excesiva búsqueda de la originalidad que tuvieron muchos de los integrantes de la generación del 27 —en definitiva, a través de esa búsqueda se puede llegar al manierismo— era indudablemente construir seres vivos, poemas que fueran orgánicos. Entonces, a partir de mi segundo libro, 'Abril', empecé a decirme: todo esto que he hecho, no es poesía; hay atisbos, pero todavía está informalizada, no hay poema. Empieza mi preocupación por el descubrimiento de la poesía como poema y del poema como unidad total".

## La expresión de lo humano

Aunque le he leído que **lo cierto no es claro / lo claro no es cierto**, le pregunto, puesto que para él la originalidad es un valor secundario, cuál es lo esencial en la poesía.

"Lo importante de la poesía es el tono. El tono de una poesía es el mundo que transmite. Yo recuer-

do que  
bo en E  
sobre la  
za —o  
Ramón  
pero q  
con el  
poetas  
sobre t  
que es  
ta polém  
do del  
Aunque  
tas, la n  
nal es la  
de lo vit  
ciado. L  
siempre  
ro que e  
nera pe  
sión pe  
describ  
es como  
renciada  
lector es  
común"

Ya e  
poesía  
nia el to  
la emoci  
tica, y  
ejemplo  
Lorca y  
libros: "n  
nio y en  
un vaho

Junto  
cial de  
junto a s  
en la tra  
sales un  
lleva a u  
ficación.

"A pá  
cambiar  
poemas  
minar la  
poesía d  
dos, em  
aprende  
dad org  
que llam  
neros lite

vista for  
presione  
indiferen  
para enc  
nicación  
humano  
de agota  
posibilid  
he hech  
siempre  
luntad de  
sia. Eso  
le ha co  
bros que  
comunic  
tos de v  
que he  
ha sido p  
vir". Hoy

"Lo v  
es lo

"Creo  
ción en  
ha sido t  
sia caract  
adorno y  
una poes  
más rigu  
enraizad  
un tipo d  
parecía  
volver se  
era mod

N.º 176 / 15



do que a partir del año 34 ó 35 hubo en España la famosa polémica sobre la pureza. Defendía la pureza —o más bien, la belleza— Juan Ramón, que era un gran poeta, pero que no había evolucionado con el sentir de los tiempos. Los poetas de la vida eran, ante todo y sobre todo, Federico y Neruda, que es el que escribe y plantea esta polémica. Nosotros hemos estado del lado de Federico y Neruda. Aunque mi poesía tiene varias vetas, la más profunda y más personal es la búsqueda de la expresión de lo vital, de lo humano indiferenciado. Lo que yo trato de describir siempre es lo humano básico. Claro que eso se describe de una manera personal, tú pones la expresión personal, pero todo lo que describes, todo lo que transmites, es comunal, comunitario e indiferenciado. Lo que buscas con el lector es una comunicación de lo común".

Ya en su estudio sobre "**La poesía de Neruda**", Rosales definía el tono como la conjunción de la emoción vital y la emoción artística, y ponía como inmejorable ejemplo la semejanza de García Lorca y Neruda en algunos de sus libros: "Un tono oscuro, primigenio y emanativo, que nace, como un vaho, de la entraña del ser".

Junto al amplio vuelo existencial de su concepción poética, junto a su profunda impregnación en la tradición literaria, hay en Rosales una búsqueda formal que lo lleva a una enriquecedora diversificación.

"A partir de ese momento de cambio en que empiezo a escribir poemas cortos, para tratar de dominar la forma y de estructurar mi poesía dentro de poemas cerrados, empiezo a hacer rimas para aprender en qué consistía la unidad orgánica de un poema. Lo que llamábamos antiguamente géneros literarios, desde el punto de vista formal son distintas expresiones de lo humano indiferenciado; entonces, para encontrar la comunicación con ese fondo humano, necesitas tratar de agotarlo en todas sus posibilidades, por eso lo he hecho todo, porque siempre he tenido una voluntad de servicios en la poesía. Eso es lo que creo yo que le ha conferido a los últimos libros que he escrito mayor garra, comunicación, es que están escritos de verdad para servir, todo lo que he escrito y lo que he vivido ha sido para ayudar a alguien a vivir". Hoy / me queda cuanto doy.

### "Lo verdadero es lo total"

"Creo que es fácil ver la orientación en mi poesía. Prácticamente ha sido tratar de quitarle a la poesía caracteres estéticos, valores de adorno y, en cambio, tratar de dar una poesía de tipo más expresivo, más riguroso, más profundo, más enraizado. Si yo había expresado un tipo de vivencia en un libro, me parecía que era absurdo tratar de volver sobre lo mismo, lo lógico era modificarlo, y yo no sé otra

manera de modificar tu propio acervo experiencial, más que viéndolo otro acervo experiencial". Lo que no vive, no cambia. "Entonces, por eso, aunque los míos han sido libros de carácter bastante parecido, se han sucedido con muchos años de separación. El libro en que encuentro mi estilo personal —en la medida en que uno tenga un estilo personal— es '**El contenido del corazón**'. De él sale '**La casa encendida**', aunque éste lo publiqué antes. Pasan muchísimos años antes de que yo vuelva a continuar ese mismo camino. Yo quería hacer lo mismo, lo hago con el mismo instrumento y la misma intencionalidad, pero el hombre que lo está haciendo es distinto. El hombre que escribe ahora es más meditativo, tiene una riqueza tonal que no tenía el anterior. Aquí hay humor, aquí hay sarcasmo, aquí hay desesperación, aquí hay alegría, aquí hay pasión".

A pesar de que esta larga charla —casi un monólogo— ha recorrido toda una vida —como dice Neruda, "Cerca de cincuenta años / caminando / contigo, Poesía"— al hablar de los últimos libros la palabra de Luis Rosales se hace más intensa y clara.

"Una de las cosas que he pretendido es lo que hace mucho tiempo llamaba 'poesía total', una

poesía que fuese al mismo tiempo dramática, narrativa, etc. Es lo que he ido haciendo por grados. Son grados distintos el de '**La casa encendida**', el de '**Diario de una resurrección**', y el de '**La carta entera**'. Este último representa la asunción de la totalidad de estos modos de expresión: hay cosas que contar, hay también patetismo lírico en muchos momentos, hay diálogo. El libro que estoy escribiendo es un poema muy largo que va enredándose, porque no tiene un argumento lineal".

### Una vida para un libro

"Este libro es ya mi testamento: yo había soñado toda la vida demostrar que se debe hacer un libro en que se incorporen todos los logros del arte experimental, y no sólo de la poesía; desde la pintura, a la que soy tan aficionado, hasta la música, el cine y la expresión poética.

"Yo he sido siempre consciente de todo esto, lo pensaba hace cuarenta años. Lo que pasa es que no me sentía con fuerzas, como es lógico, para escribir este libro. Yo estoy hablando de este libro desde hace treinta años, y ahora lo estoy escribiendo sin sa-

ber si voy a tener tiempo para terminarlo".

**Morir es como amar,  
morir es un aprendizaje  
[progresivo  
y asiduo.**

Para los que no hemos llegado a ese grado de sabiduría —la inmensa mayoría— resulta asombroso el talante vital y artístico de Luis Rosales. Quedo absorto ante esa serenidad, que no es apagada resignación, que es alegre y llena de fuerza. Lo que importa es vivir hasta escribir ese libro: "Dios quiera que disponga por lo menos de los tres o cuatro años que yo supongo voy a necesitar para terminar el libro. Ahora mismo no sé las partes que va a tener. Me gustaría que tuviera cinco, si fuera posible. Ya he acabado la segunda parte, ya está escrita, forma una unidad con la anterior. Ahora creo que me voy a poner a escribir la cuarta, en lugar de la tercera, porque temo perder el pulso que tengo ahora, y como la que considero más importante es la cuarta, pues la voy a escribir. Va a tener acción única: mi conocimiento de Nueva York, la primera noche que pasé allí. En esa noche ocurrieron cosas raras, y las voy a contar. Y a eso le voy a añadir la crítica de la gran ciudad. Como sobre ese tema el mejor libro lo escribió Federico, y yo tengo una deuda con él, allí voy a hablar con Federico y voy a glosar '**Poeta en Nueva York**'. Esa va a ser la parte dedicada a Federico, la parte dedicada a hablar de esa gran cárcel que es la gran ciudad".

Estábamos en su despacho, donde continuamente entraban personas o sonaba el teléfono. Me mostró los originales del libro terminado este verano, mientras lo separaban pocas horas de un breve viaje a Bélgica. Me ha dicho sonriendo: "Yo no siento nunca angustia", y parecía querer transmitirme su plenitud vital a mí. Vuelvo a escuchar su voz placida, esponjosa, iluminante, en el magnetófono. La oigo debilitarse —simplemente se ha levantado a contestar el teléfono— y decir: "Mi vida es una constante despedida, todos los días me despido de una cosa, de facultades, de personas, de pasiones...".

Hace mucho tiempo, Luis Rosales descubrió que no hay más cera que la que arde y que la muerte no interrumpe nada.

HORTENSIA CAMPANELLA  
Fotos: P. NOGUERA





El grupo Nueva Música (Madrid, 1968). De Ramón Barce a Cristóbal Halffter.

## Nuevas corrientes en la composición

# Rejuvenece la vieja música

Ya nadie cree en ella, mas todos siguen rindiéndole culto. De venusta "respetuosa" ha llegado a respetable matrona, pero ha perdido, mira por dónde, hasta ese encanto que a veces conservan las mujeres viejas. Hablamos, algunos ya lo habrán adivinado, de la vanguardia o, más precisamente, de la producción que tras la segunda guerra mundial comenzó a renquear por esa vía paralela que respecto de la sala de conciertos es la radio y a ejecutar anualmente el más difícil todavía bajo la carpa de los festivales organizados al efecto.

Que aquel feble trocillo y este inestable equilibrio fueron espoloados y mantenidos por la industria editorial, ya no lo discute nadie. Y así, merced al esfuerzo financiero de algunas empresas mercantiles, muy pronto pudo verse (y, ¡ay!, por añadidura oírse) a verdaderas cuadrillas de compositores reproduciendo los modelos por ellas impuestos: Anton Webern, sobre todo; pero también Schönberg y Alban Berg. Vendrían luego incontables réplicas de Charles Ives, Edgar Varese y Luigi Russolo, este último puesto al día gracias al bárbaro adelanto de las ciencias. Esa legión de epígonos inundó los cinco continentes con sus trivializaciones de la Avant-Garde histórica, matando a

la música de risa y al público de aburrimiento. Peregrinos inventos, como el de unas notaciones cripticas, capaces, eso sí, de enmascarar la inanidad musical más absoluta, o el uso inadecuado de voces e instrumentos, so pretexto de desarrollar sus técnicas, se cuentan entre los "tics" más habituales que han venido sufriendo no ya los aficionados, sino, antes que nadie, los sufridos profesionales de la música. Nunca la sociedad había padecido un solipsismo musical como el de los años 50 y 60, ni jamás compositor alguno fue más apoyado y defendido, contra viento y marea, que los pertenecientes a los catálogos de las grandes editoras: la crítica puso su peor voluntad en la faena, levantando di-

ques apoloéticos, y todo el mundo trató de convencerse de que el deleite intelectual —supuestamente producido por aquellos baudrilardianos simulacros de música— debía bastarle.

### Del no ser, a la nada

Pero justo cuando aquel sonoro flagelo parecía instalado en la historia para siempre, vino de los Estados Unidos —es decir, retornó a Europa— un cálido soplo neodaísta. El arte caviloso que hasta entonces practicaban los compositores serios fue barrido de la escena por otro lúdico y jocundo. Fue un alivio: por fin se podía uno

reír sin disimulo en los conciertos, lo que desde que los románticos sacralizaron la música ha estado realmente mal visto. La llegada de John Cage al Viejo Continente produjo la primera crisis entre los padres fundadores del movimiento renovador de posguerra (Stockhausen, Boulez, Berio, Kagel, etcétera), crisis que multiplicada va a afectar a sus seguidores. Fue entonces cuando la próspera vanguardia musical de aquel momento (inicios de los años 60) reveló su versátil talento, trocando rápidamente uno de los racionalismos menos razonables que hemos sufrido hasta la fecha por el irracionalismo más sujeto a normas y restricciones de que se tiene noticia, bien alejado, por cierto, de las tesis de ese extraordinario bromista norteamericano. No fueron pocos los que a la sazón abrazaron la metamúsica (no faltan desvergonzados que denominan pata-música a esa murga conceptual), luego de bañarse en las pregnantes espumas de las playas californianas y frecuentar ciertos "solariums" hindúes.

Terminamos esta sucinta crónica de esa nada hecha pedazos, reseñando la reaparición, hacia 1962, y también en Estados Unidos, del más tosco naturalismo. A la yuxtaposición de horrisonas cacofonías, sigue la de ñoñas conso-

nancia  
sucede  
da; a la  
la más  
questac  
como l  
breves  
cos (es  
aura m  
cido d  
década  
tras e  
de las  
tegraci  
provoc  
tes de  
querem  
mal mu  
sos) no  
balbuc  
guaje.

### El co

¿Qué  
paña? P  
en Mad  
Con el  
pertar a  
bérica s  
nuestra  
sus jóv  
tegaron  
causa d  
do su  
con su  
Fue un  
la vang  
corta pa  
y, no ha  
fue tran  
produci  
ciones.  
conciert  
ma por  
tarse a

Las i  
entonce  
cional y  
gieron a  
ron para  
En un r  
que se j  
te a toda  
co, es  
parte d  
posible  
co y Fe  
mo, ent  
ced a l  
ce. Est  
proyect  
su realiz  
lo, dilu  
dos, pu  
do en ll  
Mención  
gunos i  
sa, Cor  
Carra, e  
teto Clá  
rostiaga  
y Odón  
questas  
grata ta  
llos ale  
público  
conciert  
con cie  
mado.  
En 19  
na la fu  
Abierta.  
el italia



nancias; a la asimetría del ritmo, sucede la periodicidad más trillada; a la complejidad instrumental, la más cándida simpleza de la orquestación. Prácticas hipnóticas, como la inclemente repetición de breves elementos rítmico-melódicos (es un decir), nimbaban con un aura mística más de un "opus" nacido durante aquella prodigiosa década. Por esa y parecidas vías, tras el trastorno y desintegración de las artes que su pretendida integración en el "happening" había provocado, se retornó a las fuentes de la música: a su prehistoria, queremos decir, ya que la "minimal music" (ínfima, para ser precisos) no fue sino una regresión al balbuceo que preludia todo lenguaje.

## El caso español

¿Qué pasaba entre tanto en España? Pues que en 1958 se fundó en Madrid el grupo Nueva Música. Con el encomiable afán de despertar a la música patria de la celtibérica siesta en que yacía desde nuestra pavorosa trasguerra civil, sus jóvenes componentes se entregaron en cuerpo y alma a la causa dodecafónica, poniendo todo su empeño en homologarse con sus colegas centroeuropeos. Fue un tiempo en el que militar en la vanguardia era la senda más corta para ocupar un puesto al sol y, no hay que decirlo, en seguida fue transitada hasta el punto de producirse incómodas aglomeraciones. En medio del general desconcierto, algunos saltaron a la fama por el mero hecho de adelantarse a su época una hora o así.

Las instituciones musicales de entonces, sobre todo Radio Nacional y el Ateneo madrileño, acogieron a los jóvenes turcos y fueron para ellos caja de resonancia. En un momento como este, en el que se juzga alegremente y se mete a todo el mundo en el mismo saco, es justo recordar que buena parte de nuestra música ha sido posible por obra de Enrique Franco y Fernando Ruiz Coca, así como, entre los compositores, merced a Luis de Pablo y Ramón Barce. Estos, con sus iniciativas y proyectos, y aquéllos, facilitando su realización y, por qué no decirlo, diluviando hipérbolos sobre todos, pusieron en pie lo que ha dado en llamarse generación del 51. Mención destacada merecen algunos intérpretes: Pedro Espinosa, Conchita Rodríguez y Manuel Carra, entre los pianistas; el Cuarteto Clásico y los hermanos Gorostiaga, en la música de cámara, y Odón Alonso, frente a las orquestas. Ellos pecharon con la ingrata tarea de dar a conocer aquellos alevines de compositor a un público que, sobre todo el de los conciertos sinfónicos, se resistía con cierta ferocidad a ser informado.

En 1959 tuvo lugar en Barcelona la fundación del grupo Música Abierta. El canario Juan Hidalgo, el italiano Walter Marchetti y algu-



John Cage: música y jolgorio.

nos jóvenes catalanes organizaron varios conciertos que también encabitaron a los melómanos barceloneses. Fue un momento épico, ya ido para siempre, aquel en que estos arriscados músicos arrojaron la malquerencia del público y la crítica. Hidalgo, además, fue capaz de espolear la imaginación de sus colegas: la fundación del grupo Zaj, otra vez en Madrid, en 1964, obligó a los vanguardistas instalados a revisar supuestos estéticos y convenciones técnicas. La incidencia de Juan Hidalgo en la música española —y también en las artes plásticas y en la poesía— ha sido enorme y no puede ocultarse por más que se pretenda. Su condición de "maldito" ha constituido, y todavía constituye, una clamorosa prueba de la mezquindad que preside nuestra vida cultural.

Finalizan los años 60 con el florecimiento del grupo Nueva Generación. En seguida agostado se caracterizó por su culto al mito dadaísta, oficiado en casi todos los casos con una ingenuidad técnica musical rayana en la insolencia. Entre sus sobrevivientes cabe citar a Arturo Tamayo, hoy alejado de la composición, pero en cabeza de la nueva promoción de directores de orquesta españoles —progresivamente recuperado para nuestros conciertos tras una dila-

tada ausencia— y a Tomás Marco, que ha trocado inteligentemente las propuestas parolibertarias de sus primeros intentos por una poética musical en cuyo trasfondo pueden hallarse inquietudes culturalistas, lo que configura sus obras como sugestivas metáforas sonoras.

## El fin es mi principio

Así las cosas, llegamos ya a los años de crisis generalizada. A partir de 1970 van a producirse todo tipo de revisiones e imprevistos "revivals", hasta el punto de que un corte geológico en la producción actual nos permitiría contemplar, de una sola mirada, los diferentes estratos de la evolución musical a través de las cinco o seis últimas décadas. Este fenómeno —que puede observarse también en otras artes— produce una más que notable confusión entre el público y la crítica menos avisados, los cuales asisten perplejos al derrumbamiento de posiciones estéticas (y de situaciones en el "hit-parade" sinfónico) que hace muy pocos años parecían inconvertibles. Y es que, según todos los indicios, hemos entrado en una era posmoderna, en la que los supuestos vanguardistas y la noción misma de vanguardia están fuera de lugar.

Por mucho que indigne a los compositores cincuentones, los jóvenes (y algunos que ya no lo son tanto) están recuperando materiales y formas que la historia parecía haber abandonado. No hacen con ello sino restaurar las bases racionales y sociológicas de la música, puestas entre paréntesis durante demasiado tiempo. Saben estos nuevos músicos (es decir, han aprendido) que escribir es hasta cierto punto reescribir y que no se trata ya de inventar lenguajes, sino de hallar el propio estilo, que no será otra cosa que una variante expresiva del habla común, lo que sólo malintencionadamente puede interpretarse como un retorno... al redil en que desde siempre vienen pastando los peores academicistas. ¿Arte "pompiere"? ¿"Kitsch"? Sin duda, en muchos casos, pero no siempre, sin olvidar que el "kitsch" y el pompiere han hecho estragos en las posiciones vanguardistas: durante los últimos treinta años, un sinnúmero de piezas banales, convencionales y enfáticas, han azotado a los oyentes.

Se podría decir que nos hallamos en uno de esos "ricorsi" de la Historia de que hablaba Giambattista Vico. Frente a la concepción rectilínea que del tiempo histórico tienen los partidarios del vanguardismo y del academicismo —unos y otros, como se sabe, ven la Historia como un espantoso purgatorio, con la sola diferencia de que los primeros creen dirigirse hacia el cielo, en tanto que los segundos se afanan por no precipitarse al infierno—, el revivalismo de nuestros días pretende proyectar el pasado en el futuro, esto es, trocar el progreso ascendente —o descendente— por el devenir circular.

No está de más recordar, y con ello concluimos, que no nos bañamos dos veces en el mismo río, como dice Heráclito. Es decir, que sobre quienes se bañan en los mismos ríos afluyen aguas distintas. No se quiere recrear a los clásicos, reproducir lo ya producido. Pero sí aceptar sus modelos, a los que no podemos ni debemos renunciar, pues forman parte de nuestro patrimonio. Andar de nuevo el camino de la vanguardia, ya deshecho por el uso y abuso de sus transeúntes, equivale a reiterar el pasado inmediato y es un intento reaccionario, esta vez sí, de detener al tiempo para instalarse en la más delirante ucronía.

Elliot lo ha expresado bellamente: "Y lo que hay que conquistar por la fuerza y la sumisión ha sido ya descubierto. Una, o dos, o varias veces, por hombres a los que no puede esperarse emular —pero no hay competencia—. Sólo existe la lucha por recobrar lo que se ha perdido y encontrado y vuelto a perder muchas veces: y ahora en condiciones que no parecen propicias. Mas tal vez ni ganancia ni pérdida. Para nosotros, sólo el intento. Lo demás no es cosa nuestra".

MIGUEL ANGEL CORIA

**A** la propuesta de escribir un artículo sobre Guillermo Brown, mi primera reacción fue de rechazo. Hace apenas media docena de años, en este país, de Guillermo, por no hablar, no hablaban ni los niños que habían dejado de leerlo. Mas bastó que un escritor, con predicamento en nuestra grotesca *progresía* dedicada, en un libro nostálgico, un capítulo al simpático pecoso, para que comenzaran a salir *guillermistas* hasta de debajo de las piedras y, lo que es peor, a decirse y publicarse *paridas* monumentales tomando como pretexto al despeinado y churreto personaje. De ahí mi recelo a escribir sobre el tema, por temor de que alguien pueda incluirme en la grey copiosa de Panurgo.

Pero, después de todo, Guillermo y su pandilla no tienen la culpa de que nuestro público leído, a más de menguado, sea como es... Y a mí, como a tantos de mi generación, en la ya lejana infancia me entusiasmaron las aventuras del proscrito, y aún me siguen regocijando cuando de tarde en tarde (lo siento, pero no es mi libro de cabecera) vuelvo a encontrarme con él. Por eso, y a pesar de mis temores, escribiré unos folios sobre Guillermo Brown.

Guillermo me llegó, como casi todos los libros de mi niñez, a través del préstamo. Mi proveedor fue un compañero de colegio (un tradicional colegio de frailes), hijo y nieto de militares, que adoraba a Guillermo con toda su alma, lo que no fue óbice para que, en su momento, ingresara en la Academia de Artillería, fuese un digno e impecable cadete y hoy sí, como espero y deseo, todavía vive luzca con todos los honores las estrellas de teniente coronel. Recalco este hecho en honor de los revolucionarios de corto aliento, que ven en la lectura de Guillermo un acto de subversión total. La rebeldía de Guillermo es algo que, desgraciadamente, se cura con un pantalón largo, y Guillermo Brown, ¡ay!, se convertirá en el señor Brown con la misma certeza que su incondicional y admirador lector, hijo de un general, acabará siendo general.

### Identificación

Las aventuras de Guillermo me ofrecían dos motivos básicos para cautivarme: primero, el poder identificarme con un personaje que, siendo un niño de once años, como nosotros, era además el líder de la pandilla, todo un héroe; segundo, la posibilidad de poder, al adentrarme en su mundo, abandonar mi ambiente cotidiano. En otras palabras: el mundo de Guillermo —con sus tés, sus tartas de manzana y frambuesa, sus doncellas, cocineras y mayordomos, sus jardines e invernaderos, sus pastores protestantes, sus fiestas de cumpleaños, sus rifas benéficas, sus sociedades de la Asociación



Los Proscritos los contemplaron, sombríos.

# Algo sobre Guillermo Brown

Gracias a una larga serie semanal de televisión, muchos jóvenes de las nuevas generaciones tendrán ocasión de acercarse a un personaje que hizo las delicias de sus predecesores, Guillermo Brown, creado por Richmal Crompton y dibujado por Thomas Henry. El novelista Antonio Martínez Menchen un apasionado, además, de la literatura juvenil, explica por qué aquellas aventuras siguen atrayendo.

de la Esperanza y del Fomento del Pensamiento Elevado, sus elegantes hermanos jugadores de golf y sus padres zumbones y misántropos, lectores sempiternos de periódicos —me resultaba tan exótico y lejano, niño de una pequeña capital de provincia en la tremenda España de la posguerra, como la selva de Tarzán, el salvaje Oeste, o los mares del Sur con sus bucaneros, sus antropófagos y sus paradisíacas islas de coral...

Esta impresión de lejanía era sólo el reverso de aquella otra de cotidianeidad que al niño inglés de clase media, primer destinatario de la obra, le facilitaba el proceso de identificación. Si recalcamos esto es porque queremos incidir en algo que, seguramente, por su propia evidencia se olvida por lo general al hablar de Guillermo. Y es que estos relatos se hallan dentro de esa tradición del costumbrismo humorista británico que, desde Charles Dickens, ha constituido uno de los géneros predilectos del público inglés. Humorismo costumbrista que gusta de criticar con irónica complacencia los usos y costumbres de esa civilizada y conservadora clase media de la cual, en el fondo, se siente muy orgulloso, y que constituye una salsa tan eficaz que liga con platos tan diversos como el ensayismo de Chesterton y la intriga policiaca de Agatha Christie. Humorismo que encuentra su más puro vehículo en las pirotecnias verbales de Woodehouse.

Así pues, nuestra buena institutriz, la señora Crompton, detiene su mirada complacientemente irónica en la acomodada burguesía rural de una Inglaterra aún imperial, para mostrarnos sus regocijantes y entrañables hábitos. Para ello sigue el procedimiento tradicional de este costumbrismo humorista: un lenguaje ligeramente irónico, extraordinariamente hábil en el empleo deformador del adjetivo, que utilizan no sólo la narradora, sino una buena parte de los personajes y, muy especialmente, ese estereotipo de esta clase de literatura que es el señor Brown. Estas cortas e incisivas frases irónicas que salpican todas las aventuras son, indudablemente, una de las constantes de la comicidad de la serie. En concreto, las relaciones del señor Brown con su hijo están cimentadas sobre esa visión misantrópica que de su retoño tiene el señor Brown, y que le permiten ejercitar una de sus aficiones favoritas: la ironía verbal.

### Imitaciones

Pero este ambiente de irónico humorismo no es exclusivo del mundo adulto. Su fuerza es tal, que será imitado por ese otro grupo que sirve de contrapunto a la burguesía rural satirizada por la autora: el grupo de los niños y, muy concretamente, el de los proscritos. Las controversias entre los jóvenes rebeldes no se resuelven sólo mediante luchas corpora-



les, sino, sobre todo, con ataques verbales en que los muchachos pretenden imitar el tono irónico de los mayores. La elocuencia de Guillermo, tanto cuando ataca a sus pares como cuando se enfrenta a sus mayores, es temible, y constituye una de las características más típicas de nuestro héroe y uno de los recursos cómicos más utilizados por la autora. La comicidad de Guillermo es, en buena parte, una comicidad verbal.

Pero el recurso principal de la autora es, como ya hemos indicado, el juego de contraposición de dos mundos en una permanente interacción. En las historias de Richmal Crompton, el detonante humorístico es, sobre todo, la irrupción en ese plácido, ordenado y tedioso mundo posvictoriano, de ese torbellino de desorden lúdico que representa Guillermo. Lo que la buena institutriz hace es observar y describir dos mundos coherentes, pero ordenados de acuerdo con unos valores y principios muy distintos, e interferirlos. El resultado no puede ser otro que el de una regocijante catástrofe.

Guillermo y sus amigos son, ante todo y sobre todo, niños de once años. Los once años son una edad crucial. Es la frontera entre dos mundos: el mágico y el lógico. El conflicto es algo inherente a todas las fronteras. Los once años son una edad conflictiva. Es una edad en la que, por otra parte, las agresiones socializantes de los mayores se hacen más intensas. Esto es lo que conducirá a un estado de guerra permanente entre los niños y los adultos que es el motor de todas las historietas.

Guillermo y sus amigos resisten con todas sus fuerzas las agresiones socializantes de que son objeto. Los proscritos se niegan a dejar de ser niños, a abandonar su mundo mágico. Esto es algo que, por supuesto, no ocurre en el grupo rival, los *laneístas*, que encabeza y dirige el mortal enemigo de Guillermo, el repelente Hubertito Lane. La pandilla laneísta no ha sido capaz de oponer a la agresión socializante de los adultos esa heroica resistencia que es el timbre de gloria de los proscritos. Por el contrario, se han rendido sin lucha, dejándose socializar. Son unos traidores, unos desertores de la infancia. Para Guillermo, Hubertito Lane, ese encanto de niño que dirían las amigas de su madre y su propia madre, ya no es un niño. Es tan sólo un híbrido despreciable.

## Socialización

El proceso de socialización se refleja en una serie de actos perfectamente determinados y que, ordenados en torno a tres ejes fundamentales, configuran tres calificativos del sustantivo niño: *aplicado*, *educado* y *aseado*. Ser un niño aplicado supone la aceptación de esos naturales enemigos de la infancia que son la escuela, los profesores, las lecciones y ejercicios escolares, los textos pedagó-



—Precisamente lo que yo necesitaba —dijo—. Un niño sucio, bribón.

gicos y las lecturas formativas. Ser educado compendia las insupportables visitas familiares, los resignados besuqueos de gruesas señoras que tienen el vicio de llamar a uno por su diminutivo, el canto de estúpidos himnos en parroquias y escuelas dominicales, la asistencia a fiestas en las que se proscriben cualquier juego o diversión natural y espontánea y, en resumen, el sometimiento a una serie de reglas paralizadoras y carentes del mismo sentido. Por último, el ser aseado implica torturadores cepillado de cabello, molestísimos contactos con un jabón siempre presto a entrar en los ojos, cuellos almidonados, duros e incomodísimos, y absoluta renuncia a las naturales y nobles actividades de trepar a los árboles, encaramarse a los setos, arrastrarse por prados y cunetas siguiendo pistas y esquivando a crueles enemigos, chapotear en los arroyos y regatos, o atiborrarse de moras, caramelos y agua de regaliz cuando y como a uno le venga en ga-

na. En otras palabras, los diversos hechos que configuran estos tres calificativos indicadores de la socialización son simplemente la negación total y absoluta de la infancia. El símbolo que los compendia es el odioso trajecito Eton.

La aceptación de cualquiera de estos hechos supone no sólo mala conciencia por ceder en un arraigado principio, sino la condena del único jurado cuya validez es reconocida por nuestros héroes: su grupo de pares. La consecuencia no puede ser más funesta: la pérdida del prestigio y, para Guillermo, la de un liderazgo que debe defender día a día. De ahí que la vida del pecoso no sea precisamente un camino de rosas.

## El procedimiento

A partir de la definición de los valores de ambos grupos, valores que como hemos visto resultan absolutamente antitéticos, el procedimiento de la Crompton es tan sencillo como eficaz. O bien por

decisión de los mayores o por el azar o destino, del que muy frecuentemente echa mano la autora, Guillermo se ve obligado a desempeñar un rol que presupone la previa socialización, o, por el contrario, es el propio Guillermo quien implica el mundo adulto en su mundo mágico, intentando hacer de la realidad materia de su juego. Al pretender encajar dos piezas contrapuestas, todo el edificio se vendrá abajo.

Tomemos un ejemplo de cada caso: con manifiesta necesidad, unos adultos pretenden insertar a Guillermo en el ritual social de una boda, intentando que oficie de paje. Este rol, absolutamente contrario a los principios de Guillermo, es transformado por éste en otro completamente distinto. El resultado es fácil de predecir.

Segundo caso: Guillermo oye hablar de algo que existe en el mundo adulto: los bolcheviques o los franciscanos. Guillermo, con su inmensa capacidad de asimilación, convierte a estos elementos del mundo lógico en piezas de su mundo mágico. Para jugar a bolchevique o franciscano utiliza elementos de la realidad que van surgiendo en su camino y que, naturalmente, tampoco se someten con la docilidad que Guillermo quisiera a la lógica de su juego. Las piezas no encajan y la catástrofe vuelve a surgir.

Naturalmente, este análisis y este mecanismo habían encontrado antes que en nuestra autora un desarrollo genial en Mark Twain. Pero dejando a un lado la diferencia de calidad literaria y de agudeza crítica, el hecho que proporcionó un fácil éxito a Guillermo es el que los cuentos de Guillermo no se organizan como un todo orgánico, es decir, como una auténtica novela. Esto, por una parte, iba a facilitar la lectura de los jóvenes lectores. Por otra, iba a conectar con una tendencia de la narrativa de masas contemporánea, que funciona a base de piezas aisladas, autosuficientes; pequeñas historias cerradas en sí misma que sólo tienen de común los personajes y el esquema estructural. En otras palabras, la estructura de los cuentos de Guillermo queda mucho más cerca del cine cómico americano, del comic o de los dibujos animados y los seriales televisivos que de la novela tradicional en la que se sigue moviendo Mark Twain.

Ahora Guillermo ha pasado a la televisión. Por su estructura, el nuevo medio le resulta idóneo. Desgraciadamente, el personaje elegido está más cerca de Hubertito Lane que de ese Guillermo Brown que soñamos con ayuda de los dibujos de Thomas Henry. Pero, en fin, si Guillermo ha sido capaz de sobrevivir a los guillermistas hispánicos, confío que también saldrá triunfante tras la dura prueba de la caja mágica.

ANTONIO MARTINEZ  
MENCHEN

## Vivir en libertad

# La resaca

Ciertamente, las vacaciones son más un tiempo psicológico que una medida cronológica. Si se suman el nerviosismo característico que las precede y la honda apatía que las sigue, contamos con un espacio de tiempo mucho más amplio que el que señala el calendario laboral.

La resaca es ese estado peculiar, más bien desazonante, que arrastramos después de un determinado "exceso". Es un estado mucho más penoso que placentero. Lo mismo que ocurre, más o menos, con el período posvacacional. Después de haber vuelto, ya hace tiempo, de la playa o la montaña, no estamos todavía en lo que estamos. Sin haber disfrutado precisamente de grandes orgías, es tanto el apego a aquella atmósfera distinta, al paisaje o a la tertulia con los amigos, a los paseos o al silencio que la nostalgia sigue siendo aguda y penetrante. Y la resaca, también.

No estamos aún del todo en lo que estamos, en nuestras tareas habituales. Todavía la maleta está a medio deshacer. ¿Qué nos trajimos en ella de las vacaciones, cuál era nuestro equipaje? Los amigos, los sitios, las lecturas, las charlas, el silencio, algún pequeño viaje, rincones ahora nuevamente

conocidos, recuerdos traídos al presente, respirar de un modo distinto, olvidar el reloj y la agenda, pensar sobre nosotros mismos y sobre las cosas, conocernos mejor, proyectar, soñar... En una palabra: saborear el ocio que nuestro tiempo libre supone. Y a lo mejor también hacer más seria, cuidadosa y consistente nuestra vida, ser más nosotros mismos.

Ahora, sin embargo, la maquinaria de nuestro ritmo cotidiano no acaba de funcionar plenamente. Algo le pasa. Acaso no hemos sabido trasladar con acierto esta dosis concentrada de los valores del ocio, diluyéndolos sabiamente a lo largo y ancho de los trajines de cada día. El sentido liberador del ocio —si es que lo tiene y sabemos dárselo— no debe quedarse reducido a los estrictos meses de vacaciones. ¿Qué sería una vida cotidiana sin tiempo para pensar, sin el gozo de la contemplación estética —por mínima que sea—,

sin la compañía de un libro o de un amigo? ¿Cómo evitar que nuestro correr por las cosas se haga unidimensional y barato, estrecho y trivial, si no nos ayudamos de aquellos apoyos que le aportan una dimensión de belleza y de más honda significación, más allá de lo que palpan nuestras manos?

El sentido liberador del ocio... ¿La gente se divierte o se aburre, cómo organiza su tiempo libre? No es una pregunta simple. La diversión o el aburrimiento son cuestiones complejas, donde influyen distintos factores. Interviene en ello un claro elemento cultural, porque la educación de nuestra imaginación es deficiente, porque nuestra inventiva es pobre de recursos incluso para divertirnos, en el sentido más amplio y enriquecedor de esta palabra. Una educación del ocio es un trabajo por mejorar la capacidad reflexiva y creativa de las personas.

Pero el problema del ocio constituye también una cuestión de carácter ético. Existe hoy una gran penuria de valores en los que creer y a los que atender. Ello empobrece el horizonte de nuestro tiempo libre, donde tal cultivo podría tener su sitio. Y al mismo tiempo es una llamada y estímulo a crear o redescubrir esos valores, que normalmente arrinconamos en el curso de una vida ajetreada y rutinaria. Valores que dan sentido y dignidad a lo que hacemos y a lo que somos, que nos liberan del embrutecimiento colectivo.

Problema complejo, pero apasionante, este del ocio, que el consumismo y la competitividad pueden arruinar privándole de su sentido más genuinamente humanizador: lo gratuito, lo personal, lo placentero. En nuestro equipaje de las vacaciones quedan aún restos positivos y aprovechables para incorporarlos a la vida cotidiana, al desasosiego ciudadano que nos envuelve. Esta resaca que aún nos dura puede convertirse en un rescoldo que anime la llama limpia de un vivir menos tedioso. Pero es un rescoldo débil, que es preciso reavivar lo más a menudo posible.

SANTIAGO  
SANCHEZ TORRADO

# SISTEMA

38  
39

## EL ESTADO DEMOCRATICO

GREGORIO PECES-BARBA. ELIAS DIAZ. R. GARCIA COTARELO. ENRIQUE BARON. FRANCISCO LAPORTA. E. MIRET MAGDALENA. ENRIQUE MUGICA. JOAQUIN RUIZ-GIMENEZ. L. LOPEZ GUERRA. PERFECTO ANDRES IBAÑEZ. ANDRES OLLERO. J. A. GONZALEZ CASANOVA. FRANCESC MERCADE. JUAN JOSE SOLOZABAL. F. J. GARCIA FERNANDEZ.

ITS OCTUBRE DE 1980  
REVISTA DE CIENCIAS SOCIALES

## LECTURAS

### El computador superconductor

Si le gusta el mundo de los computadores tiene ahora ocasión —Juri Matisoo, "Investigación y Ciencia", número 46— de pasar un buen rato leyendo este artículo. Un adelanto: la nueva tecnología microelectrónica sustituirá a los viejos transistores por interruptores superconductores. Los computadores que se fabriquen con ellos podrán efectuar hasta mil millones de operaciones elementales ¡por segundo!

### La buena vida

Con el desenfado que le caracteriza, "El Ecologista" (núm. 8-9) presenta un **dossier** sumamente sugerente: la buena vida. ¡Ahí es nada! En lugar de hacer horas extraordinarias —dice—, túmbate al sol. Si no te gusta ponerte moreno, séntate con una sandía debajo de un nogal, que da buena sombra, y piensa, si no te cuesta mucho esfuerzo.

### La antroposofía

Esta palabreja tan rara fue utilizada por Rudolf Steiner, su creador, para referirse a la ciencia espiritual del hombre. Para algunos, Steiner es uno de los grandes humanistas de nuestro tiempo. De él partieron ideas tan diferentes como el cultivo biodinámico, la introducción del muérdago en el trata-

miento del cáncer o la adopción de nuevos métodos de diagnóstico precoz. Si le interesa el tema, consulte el número 15 de la revista "Integral".

### El Ateneo de Madrid

Al Ateneo de Madrid nunca le sentaron bien las dictaduras. Ha llegado el momento de olvidar el presente del Ateneo y el de recrear un pasado que de puro lejano ya no es ayer, sino anteayer. En el número 69 de "Tiempo de Historia", Antonio Ruiz Salvador habla del Ateneo, pero no al viejo ateneísta, que aún recuerda, sino al joven que no ha llegado a conocer ese Ateneo científico, literario y artístico del que hoy sólo queda el nombre.

### Los gancheros

Seguro que nunca ha oído hablar de los gancheros, pastores de los bosques flotantes les llaman. Estos legendarios personajes procedían de las sierras de Cazorla y Segura. Organizados en cuadrillas de "zaga" y "punta", equipados de "gubias" y un ancestral sistema óptico de señales, partían con la maderada de troncos desde Perales de las Truchas para no detenerse hasta alcanzar Aranjuez. Juan Gabriel Pallarés nos cuenta la ruta de los gancheros en el número 26 de la revista "Viajar".

J. M. D. T.



# El triste abandono de la escuela rural

No es mucho pedir que se considere que existen zonas rurales con miles de escuelas con necesidades primarias por cubrir. Que también empiezan curso las "otras" educaciones, la especial y la de adultos. No es mucho pedir que cada zona, cada pueblo y cada localidad conozcan con antelación sus necesidades reales de profesorado y que esa información la entiendan operativamente en los despachos decisorios. Sin embargo, como señalaba el editorial del número de septiembre de la revista "Cuadernos de Pedagogía", "acaso sí sea mucho pedir a quienes precisamente deben dedicar su militancia política a la configuración de un sector público anémico y al engorde y la obesidad de cierta escuela privada".

A nadie se le oculta ya que este es el fondo de la cuestión. El anterior ministro de Educación, Otero Novas, lo reconoció públicamente: "A nadie se le oculta que muchas personas vuelven la vista hacia la enseñanza privada por ser menos conflictiva" ("Informaciones", 26-9-79).

La realidad es que el curso 1980-81 está en marcha, que miles de niños siguen sin un puesto escolar, que cientos de miles están mal escolarizados y que la educación preescolar, especial y, sobre todo, de adultos sigue desatendida. A esta "preocupación" de las autoridades ministeriales por las que ellas consideran enseñanzas marginales hay que sumar de nuevo, otro año más, la supresión de escuelas rurales. Supresión que se inscribe dentro de los criterios más puramente económicos que sigue el Ministerio de Educación. Porque aunque "elaborar unos presupuestos para educación basados sobre criterios puramente económicos es demostrativo de una falta de ética social, además de un grave error político" (Otero Novas, en el IV Congreso de la OEI. "Pueblo", 16-10-79), la realidad nos demuestra lo contrario.

## ¿Libertad de enseñanza?

¿Qué sucede, por ejemplo, en Soria? Aparte de las aportaciones culturales del señor De la Cierva, ahora otro ex también, pues que en EGB están desapareciendo las escuelas rurales en muchos pueblos. El año pasado se clausuraron 22 colegios, quedando sin trabajo un importante número de maestros. En Bachillerato el panorama educativo de Soria tampoco es muy halagüeño, toda vez que sólo existen institutos en la capital, Burgo de Osha y Almazán. Existen también cuatro centros estatales habilitados y otros cuatro homologados, dependiendo aquellos de los Ayuntamientos de Agreda, San Esteban de Gormaz, San Leonardo y Covaleta.

En el caso de Soria, la actitud del Gobierno es disminuir, año tras año, el número de servicios de los diversos sectores de la actividad social, siguiendo como único criterio el de la rentabi-

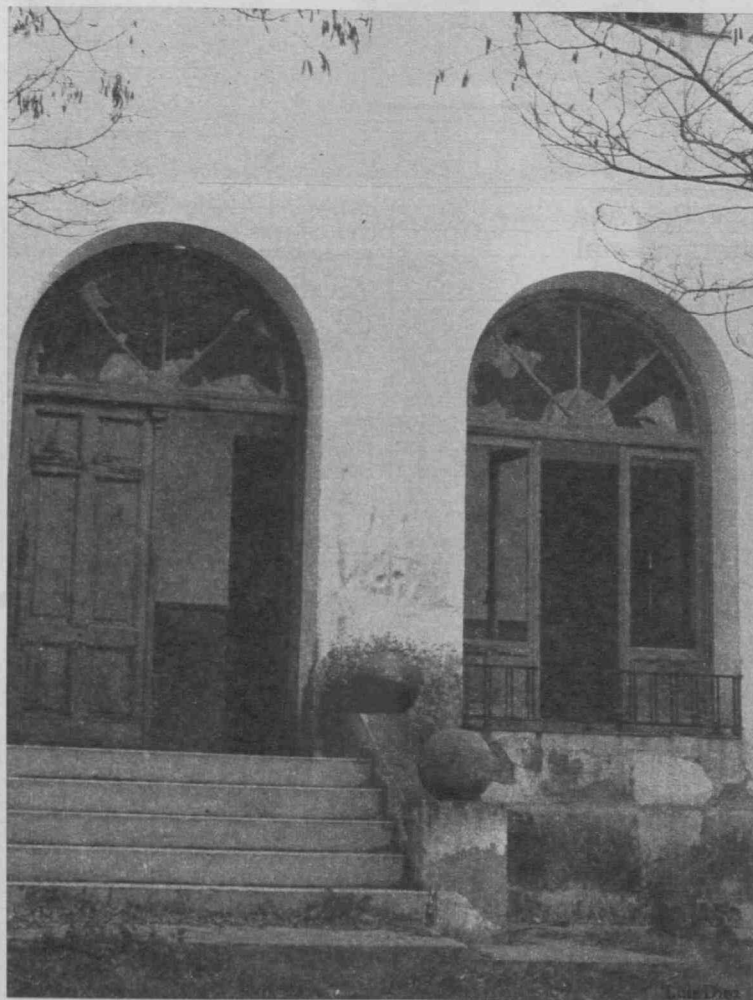

Colegio nacional de EGB en Sigüenza (Guadalajara).

lidad. "El niño rural soriano no tiene la posibilidad de ejercitar la libertad de enseñanza —señala Núñez Encabo, quien añade—: El traslado de niños de corta edad a centros escolares de otras localidades lleva aparejado también el éxodo de los padres y la clausura definitiva de diversos núcleos rurales, lo que está convirtiendo a Soria en un desierto poblacional. La concentración de servicios educativos en determinados núcleos no debe perjudicar a los demás pueblos ni a los niños".

Formula Núñez Encabo, entre otras, las siguientes preguntas: ¿Cuáles serían los pueblos que en el próximo curso verían cerradas sus escuelas? ¿Qué cantidad de dinero se ahorraría con ello el Estado? ¿En qué fecha aproximada se crearán los institutos de la comarca Olvega-Agreda y de la zona de pinares San Leonardo-Covaleta, necesarios teniendo en cuenta el desarrollo de ambas? Referente al instituto de Almazán, creado el 14 de octubre de 1978, pero cuyas obras se han aprobado como "construcción de un centro de formación profesional", ¿garantiza el Gobierno el funcionamiento de este instituto a pesar de ello?

## De Soria a Lugo

Y de Soria, a Lugo, a plenos Ancares, donde doscientos padres se han negado a mandar a sus hijos a la nueva escuela construida en San Román de Cervantes. Aparte de las razones habituales en estos casos (largos desplazamientos, pérdida de horas en el autocar, posibilidad de accidentes, etcétera), los padres justifican su rechazo porque una vez internados los niños no podrían volver a sus casas hasta que finalizara el curso, debido a que las condiciones climatológicas mantienen cerradas las comunicaciones durante meses en esta zona.

La supresión de numerosas escuelas rurales en León también ha sido denunciada recientemente. En efecto, el Sindicato de Trabajadores de la Enseñanza de Castilla-León ha cifrado en casi quinientas las unidades escolares de EGB desaparecidas en las nueve provincias del área. Ello es debido al programa de concentraciones escolares que está siendo desarrollado por el Ministerio. Los alumnos cuyas escuelas son suprimidas son distribuidos después en centros de ámbito comar-

cal que requieren un número menor de profesores. Para este sindicato, la política del Ministerio "supone una disminución en la calidad de la enseñanza y daña gravemente la escuela rural".

El diputado socialista José Miguel Bueno también se hace eco de esta situación en una pregunta formulada al Gobierno sobre posible supresión de unidades escolares rurales en Salamanca para el curso 1980-81. Durante 1979-80 hubo supresión de unidades escolares en Salamanca, dirigidas hacia la concentración de escuelas, "lo que dio paso a que un buen número de profesores de EGB pasara a engrosar las cifras del paro, ya que al concentrar aumenta el número de alumnos por profesor y, por consiguiente, disminuye el número de éstos (se quedaron sin trabajo los contratados y perdieron expectativas de empleo los que ya estaban parados)".

La operación implica una reducción (traslado en el mejor de los casos) de puestos de trabajo y unos penosos desplazamientos de los niños desde sus casas a las unidades concentradas debido a la carencia de una infraestructura viaria adecuada de la provincia (recordemos aquí el grave accidente que tuvo lugar en Muñoz).

Para José Miguel Bueno no está tan claro que concentrar implique reducción del gasto y aumento de la calidad de la enseñanza. "Por un lado —señala—, las concentraciones implican mayores costes de mantenimiento, pero en el supuesto de que el gasto rural se reduzca (a costa de la disminución de personal), el remanente obtenido de alguna forma va a pasar a la financiación de los centros privados".

El ex ministro de Educación, Otero Novas, se quejaba el pasado año de la responsabilidad excesiva de su Ministerio sobre el transporte escolar con estas palabras: "El Ministerio de Educación es el primer transportista del país. Traslada a diario más pasajeros que la Rente" ("El Imparcial", 25-9-79). Y es verdad, ¿pero cuántas escuelas rurales han sido suprimidas durante su mandato, teniendo que desplazarse los niños a concentraciones escolares?, ¿cuánto dinero se gasta el Ministerio de Educación en el transporte diario de estos cientos de miles de niños?, ¿cuántos autobuses tiene que poner el Ministerio en las grandes ciudades para llevar a los niños de una zona a otra cuando en la primera hay déficits de miles de plazas?, ¿no dicen delegados provinciales, como el de Madrid afirmaba el año pasado, que no se puede pretender tener el puesto escolar al lado de casa? En definitiva, el Ministerio de Educación es el primer transportista de niños por su falta de planificación, por la discriminación del medio rural, por su política de parcheo y por su potenciación de la enseñanza privada. Lo lamentable es que las consecuencias las pague la sociedad y, sobre todo, los niños, para los que reclaman toda prioridad cuando a las autoridades ministeriales les conviene.

JUAN M. DE LA TORRE

# CINE

## "El imperio contraataca", de Irvin Keshener

En este país existe un refrán que dice: "Nunca segundas partes fueron buenas". Es curioso que esta máxima nazca en el país del Quijote. Pues bien, en este caso la sabiduría popular también falla: "El imperio..." es tan bueno o mejor que su primera parte. El mundo de la aventura perfectamente recreado en "La guerra..." tiene en "El imperio..." su continuación, con una espectacularidad y con una belleza plástica que son de agradecer. Producida por George Lukas, la película está batiendo todos los records de taquilla, y no es casualidad, porque como rechazo a un cine absolutamente cerebral, que nos ha invadido en los últimos años, el público reivindica el derecho al "divertimento" y a la imaginación: que nadie espere encontrar otra cosa.



## XXV Semana Internacional de Cine de Valladolid

Valladolid sigue, y lo hace con un programa que para sí quisieran otros festivales de más fuste. Una sección retrospectiva sobre el gran director japonés Kenji Mizoguchi —treinta películas—; un homenaje al cine español, presentando lo más interesante que se ha producido este año, y otras sec-

ciones interesantes avalan la calidad de esta semana.

## "El director de orquesta", de Andrzej Wajda

Se estrena en Madrid el último film del director polaco Wajda, premiado en los Festivales de San Sebastián y Berlín. Tras pasar una época en la que sus películas no estaban a la altura de sus primeras realizaciones, en donde sin duda el espíritu épico conseguido es de

lo mejor del cine polaco de posguerra, vuelve ahora a la arena, enfrentándose a pecho descubierto con los problemas y las estructuras de las sociedades del Este, en general, y los de Polonia, en particular. Pero quizá el mayor logro del director de orquesta esté en que no es la manida, cacareada y aburrida película política. Lo político se desprende de una historia nostálgica, de un amor frustrado y redivivo, de una recuperación del pasado y de un canto a la creación artística en y para la libertad. "Los que no aman lo que hacen no son libres, ni se enfrentan a nada; son meros servidores de los políticos, del dinero". En esta frase de la protagonista se condensa la película, película en la que no queda títere con cabeza, desde la clase dirigente —Diryjent, el título original, significa en polaco director y dirigente al mismo tiempo— hasta los que rezan ante imágenes nada celestiales, por cierto. Y todo esto, aderezado con una interpretación portentosa de ese inglés absolutamente genial que es John Gielgud. Recomendable para todos los públicos y grouchistas en general.

M. G.

# T ELEVISION

## "La loba", de William Wyler

(Miércoles 15)

Esta es una de las mejores películas del clásico Wyler, que cuenta, para mayor garantía de calidad, con un guión de Lillian Hellman. Además, y para que todo esté completo, cuenta con una actuación de Bette Davis que ha hecho historia.

## "El coleccionista", de William Wyler

(Sábado 18)

La historia de una frustración, tratada con la sobriedad caracte-

ristica en Wyler. Muy celebrada en la época de su estreno, supuso el lanzamiento de Terence Stamp, actor con rostro de "atormentado permanente", que paseaba su timidez al lado de una Samantha Eggar en pleno apogeo.

## "Atila frente a Roma", de Douglas Sirk

(Sábado 18)

En esta película, basada en la invasión de Roma por los bárbaros, los personajes tienen una profundidad dramática rara vez conseguida en el cine de aventuras.



## "El español y sus pecados"

A partir del próximo 24 de octubre comenzará la programación de la serie "El español y los siete pecados capitales", basada en la obra homónima de Fernando Díaz-Plaja, y dirigida por José María Forqué. Los intérpretes de la dramatización de los vicios del españolito son el tándem Juanjo Menéndez y Jesús Puente, entre los que, por cierto, todavía no sabemos quién representa a Stan y quién a Oliver. Estos siete capítulos de la serie nos darán pistas para solucionar el enigma. Adivinanzas aparte, esta es una buena ocasión para constatar lo que hace TVE con tan exitoso libro.

# ARTE

## Exposición de Henri Matisse

Desde el martes 14 se halla colgada en la Fundación Juan March, de Madrid, una exposición antológica de Henri Matisse, formada por 62 obras procedentes de museos y colecciones privadas de todo el mundo.

La exposición se complementará con conferencias y documentales cinematográficos relacionados con el pintor.



## La obra gráfica de Miró

Desde la pasada semana está abierta en Madrid —sala Tiépolo, frente a las Descalzas Reales— una exposición de la obra gráfica de Miró procedente de la donación Miró-Maeght. Ocasión única para conocer a uno de los primeros y más discutidos artistas españoles de nuestro siglo.

También la pasada semana se abrió una exposición de Angel Orcajo en la sala de exposiciones del Museo Español de Arte Contemporáneo, de Madrid, que recomendamos.

Hasta e  
mediants  
Olimpia,  
reconcilia  
que éste  
sustituible  
en los jue  
conjunto  
mo uno d  
en su esp  
dad es un

Alfred  
Todo U

Con só  
"Ubú, Re  
en 1896,  
por. "Ubú  
tros, cada  
que desde  
veníamos  
inalienable  
tentar (si l  
do genera  
niente) la  
tes", escr  
traductor  
tación de  
Rey" enc  
men "Ubú  
cornudo",  
"Fragmen  
del padre  
neas de p  
los mayor  
ma conten  
po al trab  
publicaren  
Edita B

MUS

Soledad  
"Canto

Esta m  
no-venez  
cada nue  
calle. Des  
Alberti, ah  
"Cantos  
de temas  
díos de or  
ron repart  
do. Aunqu  
teníamos  
vestigacio  
ce alguno  
Soledad E  
mente nu



# TEATRO

Hasta el 26 de este mes, *Els Comediants* van a estar en la sala Olimpia, de Madrid, y quien quiera reconciliarse con el teatro, con lo que éste tiene de primordial e insustituible, debe asistir y participar en los juegos de este prodigioso conjunto catalán, considerado como uno de los mejores del mundo en su especialidad, que en realidad es una generalidad: teatro pu-

ro, y pidiendo a voces su lugar de origen, que es la calle.

Antonio Gala ha estrenado "*La vieja señorita del Paraíso*", comedia no afortunada, pero que puede traer un poco de polémica, como suele ocurrir con este escritor y sus salidas a escena. La nueva comedia de Gala está muy en la línea de estilo habitual del dramaturgo, pero desbordada por un texto excesivamente verbal y falto de sucesos, abstracto y de dudoso significado político, que se queda en una especie de anarquismo conservador.

Se anuncia el estreno de "*Macbeth*", dirigido por Miguel Narros. Habrá que esperar para ver cómo les sale este "tour de force" del teatro de todos los tiempos. Pero la empresa, por sí sola, es admirable. Difícil representación que requiere, sobre todo, actores de mucho fuste.

El resto de la cartelera madrileña sigue igual, con las dos puntas de interés fijadas, como en semanas anteriores, en el "*Laetius*" de Els Joglars y "*Doña Rosita la soltera*", en la admirable puesta en escena de Jorge Lavelli.



# LIBROS

## "Alfred Jarry. Todo Ubú"

Con sólo quince años escribió "Ubú, Rey". El estreno en París, en 1896, fue un contenido estúpido. "Ubú es cada uno de nosotros, cada uno de los ciudadanos que desde la Revolución de 1789 veníamos consolidando nuestro inalienable derecho a llegar a ostentar (si las urnas o el secretariado general lo consideran conveniente) la condición de gobernantes", escribe José Benito Alique, traductor de la obra, en su presentación de la misma. Junto a "Ubú, Rey" encontramos en este volumen "Ubú en la colina", "Ubú, cornudo", "Ubú, encadenado" y "Fragmentos de los almanaques del padre Ubú". Sirvan estas líneas de presentación de uno de los mayores renovadores del drama contemporáneo, como anticipo al trabajo que posteriormente publicaremos sobre Alfred Jarry. Edita Bruguera.

## Clásicos a 100 pesetas

El editor Emiliano Escolar está publicando lo que denomina Colección Cultura Clásica de Bolsillo, libros bien presentados, desnudos en su exacta y concisa reproducción del texto reseñado, sin más notas aclaratorias o estudios preliminares, y comprimidos en su pequeña letra para hacerlos asequibles —por bajo precio— al público más menesteroso. No son obras, en la presente edición, que sirvan seguramente a estudiantes, pero sí es un esfuerzo loable —en época en que el libro ve disparados sus precios— para que se difunda la creación de nuestros mejores escritores de todos los tiempos. Arrancaba con "Rinconete y Cortadillo" y "La gitanilla", de Cervantes, en un mismo volumen. Y entre otros títulos ya publicados, reseñaremos "La vida del Lazarillo de Tormes" y "Romances de Bernardo del Carpio", el "Fuenteovejuna" y "El caballero de Olmedo", de Lope, y las "Rimas, poemas y fragmentos", de Bécquer, o "El Buscón", de Quevedo.



## Esperpento contra Madrid

"Madrid tiene la culpa de todo, hasta de la propia existencia de Madrid, oficina principal del cen-

tralismo español, raíz de todos los males patrios, enemigo eterno de las autonomías", afirma el periodista sevillano Antonio Burgos en "Libelo contra Madrid", editado por Planeta y que se acaba de presentar en la ciudad objeto de la diatriba: Madrid.

Con buen estilo literario, pues Burgos es excelente escritor, describe el centralismo y la controversia Madrid-provincias. Colocándose de principio en un plano de absoluto rechazo de Madrid, con humor e ironía constantes, Antonio Burgos dice en su obra muchas verdades enteras y muchas verdades a medias. Incluye definiciones felices —como las de los campamentos del Frente de Juventudes: "Niños disfrazados de gillipollas, dirigidos por gillipollas disfrazados de niños"—, afirmaciones simplistas, odios mal disimulados, juicios certeros, opiniones discutibles y comentarios bien encaminados, todo junto. En suma, un libro que se lee de un tirón, pero que deja la impresión de haberse quedado en la superficie, en la caricatura o en el esperpento de ese gravísimo mal hispano que es el centralismo.

A. S.

FUNDACIÓN PABLO PICASSO  
BIBLIOTECA

# MUSICA

## Soledad Bravo: "Cantos sefardíes"

Esta magnífica cantante hispano-venezolana nos sorprende con cada nuevo disco que saca a la calle. Después de su trabajo con Alberti, ahora nos presenta estos "Cantos sefardíes", recopilación de temas tradicionales de los judíos de origen español que se fueron repartiendo por todo el mundo. Aunque del folklore sefardí ya teníamos muestras, como las investigaciones de Joaquín Díaz hace algunos años, lo que ha hecho Soledad Bravo tiene un aire totalmente nuevo, enriquecido por su



magnífica voz y por unos buenos arreglos. Se trata de un álbum muy interesante para los aficionados al folk.

## Topo: "Prêt-à-porter"

Topo es, sin duda alguna, uno de los mejores grupos de rock que existen en España. Nacidos de una división de Asfalto, se decantaron claramente por el rock duro y urbano. En este "Prêt-à-porter" se han adaptado a las nuevas corrientes musicales imperantes. Este disco, producido por Teddy Bautista, suena totalmente distinto al anterior. Suena a reggae, a nuevo pop y, desde luego, demuestran en él su gran profesionalidad.

## Música contemporánea de España y México

El lunes comenzó en Madrid —durará hasta el día 30— el VII Festival Hispano-Mexicano de Música Contemporánea, que patrocinan diversas entidades y organismos de los dos países. Recitales y conferencias se sucederán en el Centro Cultural Villa de Madrid, Real Conservatorio Superior de Música y teatro de la Escuela Superior de Canto. Cierra el programa un homenaje a Rodolfo Halffter en el ochenta aniversario de su nacimiento. Una posibilidad excelente de acercamiento a la música mexicana. R. L. A.

## La mentira más grande jamás contada

¡Qué bello espectáculo!... ¡Ardía Troya!  
Era el viernes, día 3 de octubre. La oleada de emociones contradictorias había alcanzado su punto máximo de tensión. La atmósfera reinante en los pasillos de los Servicios Informativos de TVE se hubiera podido cortar con una navaja (y puede que alguna mano trémula empuñase las cachas del humilde instrumento albaceteño, guardado, por si acaso, en el más recóndito bolsillo). Regocijados, unos; preocupados, otros; aterrados, muchos; expectantes, los más, las noticias iban pasando de boca en boca, complementándose, adquiriendo forma, perfección y sentido. Carrascosa, preso de la desesperación, recorría en vano todas las puertas buscando un pecho amigo, una mano protectora, pues del terrible choque que se avecinaba, él sería, sin duda, una de las víctimas señaladas. Un remoto rumor de trompetería anunciaba la inminente llegada, en vuelo rasante, de los terribles ángeles del juicio final: El *Gran Complot* había dejado de ser un secreto.

Ya nada se podía ocultar: Manuel Martín Ferrand, Fernando Onega, Pedro Erquicia, Miguel Angel Gozalo y Jesús Hermida, en una operación de desembarco, tan notable, al menos, como la de Normandía, estaban a punto de hacerse con el poder total en los Servicios Informativos de TVE. Al frente de la operación, como mago y cerebro gris de la misma, Pepe Cavero, subdirector de "Tele-Radio" —mi revista favorita—, director del aménisimo "Off the record" y correligionario devoto y amigo del ministro Fernández Ordóñez. Y como inspirador y motor del cambio, el mismísimo director general de RTVE, Fernando Arias-Salgado, que, de la mano de su hermano Rafael, pretendería una operación postrimera de maquillaje facial, una ducha tardía de *eau de cologne*, para retirarse, no se sabe si en olor de multitud o en perfume de santidad, pero, eso sí, más fresco que los limones salvajes del Caribe.

Todo parecía avalar la verosimilitud de esta operación *anti-Opus*. Los "apóstoles" Pablo (Irazazábal) y Juan (Rodríguez), directores respectivos de los informativos de la Primera y Segunda Cadena, cuyos poderes se habían visto ligeramente recortados en los últimos tiempos, guardaban un mutismo absoluto. "El *Opus* ha pactado con Ezcurra para constituir un frente de resistencia" —afirmaban los aficionados a las tramas policíacas—. Buhigas (teléfono directo con la Moncloa) ponía una hermética sonrisa de gato: "Yo, sigo". El "Confidencial" de Europa Press iba dando detalles de la operación famosa. Luis Ignacio Seco —opus—, director del primer *Telediario*, perdía los nervios ante la Redacción y amenazaba públicamente a Ramón Barro, amigo personal de Pepe Cavero: "¡Estáis jugando con fuego!". Y Carrascosa, el pobre Carrascosa, corría a implorar árnica... a Clara Isabel Francia, por aquello de que la inteligente chica tiene conocidos vínculos amistosos con Cavero y con Miguel Angel Gozalo.

Bonita historia, ¿verdad?... Pues toda ella es mentira.

Un cuento tártaro perfectamente construido y rico en sus detalles —en los que no entramos por falta literal de espacio—, que provocó, incluso, toda una deliberada política de contrarrumores y exorcismos, casi tan jugosa como lo ya relatado.



Sábados con Marilyn.

En el origen de la fábula, un par de hechos ciertos, que ya apuntábamos en esta misma página hace un par de semanas: Miguel Angel Gozalo se va a hacer cargo de *Redacción de noche*, en la Segunda Cadena —Arozamena, adiós—, cosa que se veía venir desde que Gozalo dejó de "editorializar" en "Tele-Radio" para recuperar imagen —¡viva la cosmética!—, y Jesús Hermida va a dirigir un programa de debate cada quince días, alternándose con "Primera página".

Y puesto que no ha sido el honrado Yo, Claudio, una duda queda por resolver: ¿Quién ha sido el autor de esta novela ejemplar, de esta saga teleanimada, de este astuto y conmovedor capítulo de "Grandes relatos"? El personal, que en su momento se lo creyó todo a pies juntillas, tiende a atribuirlo hoy a los "apóstoles" Juan Rodríguez y Pablo Irazazábal. ¡Vaya usted a saber!... Lo más probable es que la invención no haya sido sino fruto del inconsciente colectivo dominado, en buena medida, por el pánico cervical al cambio que, antes o después, habrá de producirse inexorablemente, aunque no necesariamente en el sentido de la fábula narrada. Porque, desde luego, atribuírselo sólo a Carrascosa sería una crueldad innecesaria y un exceso de confianza en la imaginación de este buen chico.

## Cajas, cañones y rubias

Llamar "la caja tonta" al receptor de televisión es una tentadora gratificación en la que todos, incluido este viejo cronista de los males de Roma, hemos caído alguna vez. Pero no deja de revelar una cierta actitud pueril y, en ocasiones, inconsciente, por cuanto esconde de ignorancia voluntaria de los grandes peligros, malig-

nidades y virtudes potenciales que anidan en este irritante y fascinante medio de comunicación de masas.

Llamar al televisor "la caja tonta" es algo así como llamar al gran cañón *Berta* "el tubo de la risa".

Lo que hay que hacer es aprender a controlar y a fijar los límites del "electrodoméstico salvaje".

Por ejemplo, Marilyn Monroe —que desde TVE nos alegra la tarde de los sábados—, una rubia lista donde las haya, dijo en cierta ocasión una cosa muy bella al respecto: "Deberían estar prohibidos los televisores en las alcobas".

Cuestión de límites, ya saben.

## El atril del presidente

La anunciada rueda de prensa del presidente se aplazaba un día y otro. Había problemas.

Días atrás, los *fontaneros* de la Moncloa, que para eso están, habían solicitado, respetuosamente, instrucciones a Jody Powell, jefe de prensa de la Casa Blanca: "¿Cómo lo hacen ustedes?"...

Desde el otro lado del mar, vía telefónica, iban llegando las respuestas precisas, minuciosas, de la puesta en escena más adecuada: el atril presidencial, el escudo, el color de las cortinas, la disposición de las luces, la colocación de las cámaras de televisión, el emplazamiento de las sillas, etc. Se trataba, en suma, de crear un clima de distancia-proximidad entre el presidente y los periodistas, de sacralizar la imagen del poder, sin perder por ello un estilo de austeridad moderna.

Ni cortos ni perezosos, los *fontaneros* dieron las gracias por la magistral lección y se aplicaron ferrozmente a la tarea.

Y ahí surgió el problema: en el escudo del atril. Alguien cayó en la cuenta de que, al fin y al cabo, el Presidente de EE. UU. es *Jefe de Estado*, y no sólo *jefe de Gobierno*, y que, como tal, era perfectamente lógico y legítimo que en su atril figurase el escudo de la nación. Pero Suárez sólo es *jefe de Gobierno*, y no de Estado, que es el Rey.

¿Qué hacer? ¿Qué poner en el atril?... Las discusiones se sucedían inacabablemente y la rueda de prensa se iba retrasando a la par.

Hasta que alguien decidió que, en la duda, lo mejor era no poner nada en el atril y explotar lo que de imagen de austeridad castellana pudiese desprenderse del armatoste desnudo.

Y así lo vieron por TVE todos aquellos españoles que tuvieron la caritativa voluntad de no apagar sus televisores cuando llegó el gran día.

## Comparaciones odiosas

¿Se han fijado ustedes en el curioso hecho de que conforme se van recortando minutos a la emisión del programa "Imágenes", revista de arte que dirige Paloma Chamorro para la Segunda Cadena de TVE, aumentan los minutos de emisión concedidos al programa "El juego de las cuatro esquinas", revista cultural que dirige José Luis Castillo Puche para la Primera Cadena?...

Y es que no somos nadie.

MUNDO

Los Can...

De al a

Lo an

Cuan...  
Sadda...  
claraci...  
cinco ir...  
salto a...  
Arab, la...  
una pre...  
cuenta...  
primeros...  
produzo...  
su Ejérc...  
tares se...  
resultad...  
puede c...  
de la re...  
posible...  
sión? A...  
que se...  
tes árab...  
Rey Hu...  
puesto...  
puerto...  
tacionad...  
la fronte...  
tervenir...  
de que...  
ran des...  
de afirm...  
tivo in...  
tualment...  
extensió...  
visible, p...  
que obli...  
potencia...  
cada un...  
mente, p...  
—Muski...  
al Rey H...  
su inter...  
mo porq...  
Arabia S...  
nantes...  
entre Lib...





Los Campos Elíseos, en París, se inundaron de manifestantes en protesta por los últimos atentados contra el pueblo judío.

## De la guerra en Oriente Medio al atentado nazi en París

# La paz y la libertad, amenazadas

Cuando el Presidente de Irak, Saddam Hussein, formuló su declaración de guerra contra sus vecinos iraníes y lanzó sus tropas al asalto del estuario de Chat-el Arab, la perplejidad se tradujo en una pregunta clave: ¿Se dan cuenta de que si Irán resiste los primeros quince días, sin que se produzca el desmoronamiento de su Ejército y los altos mandos militares se hagan cargo del poder, el resultado de la operación sólo puede conducir a la consolidación de la revolución jomeinista y aún posiblemente a facilitar su expansión? Algo de lo que ya parece que se han percatado los dirigentes árabes, comenzando por el Rey Hussein, que no sólo ha puesto a disposición de Irak su puerto de Aqaba, sino que ha estacionado su Ejército a lo largo de la frontera común, dispuesto a intervenir en la contienda en el caso de que las fuerzas iraquíes se vieran desbordadas. Pero ya se puede afirmar que el fracaso del objetivo inicial sólo podría ser eventualmente superado mediante una extensión del conflicto. Nada previsible, por el momento, tanto porque obligaría a las dos grandes potencias a emplearse a fondo, cada uno por su lado o conjuntamente, para evitar dicha extensión —Muskie ha advertido seriamente al Rey Hussein de los peligros que su intervención entrañaría—, como porque tampoco conviene a la Arabia Saudí y los demás gobernantes de la península. La alianza entre Libia y Siria, junto al acuerdo

firmado recientemente entre este país y la Unión Soviética, ha plantado en el centro del conflictivo tablero de Oriente Medio-Oriente Próximo una baza cuya entrada activa en el juego a nadie, salvo a Irán, interesa por ahora. Y la extensión de la guerra implicaría inevitablemente a Siria y probablemente, lo que todavía resultaría más grave, al Estado de Israel. Pero aún es pronto para descartar la posibilidad.

### Se rompe el equilibrio

Hay otra pregunta insoslayable: ¿Qué papel han desempeñado las dos grandes potencias, EE. UU. y la URSS, en el desencadenamiento de la guerra? Porque no cabe pensar que los servicios informativos de ambas ignoraran los preparativos de Irak, ni dudas de que ambos servicios intercambiaran informaciones con el de Irak, ni incluso que uno u otro, directa o indirectamente, previniera a las autoridades de Teherán. En la serie de hipótesis que pueden formularse para responder a la pregunta es forzoso considerar un factor de importancia fundamental: Irak, ayudado por Francia, pese a las diplomáticas salvedades incluidas en el contrato de cooperación, estaba a punto de incorporarse al club de países poseedores del armamento nuclear. Con lo cual saltaba en pedazos el actual equilibrio de fuerzas de la región.

El predominio militar israelí aseguraba a las dos grandes potencias una paz que, aunque precaria, les ahorraba otros enojosos afrontamientos de difícil elucidación en el hirviente mundo árabe. La ruptura del mencionado equilibrio, en este momento de tan agudas tensiones, constituía un riesgo de consecuencias imprevisibles y, sobre todo, convertía a Irak en la nación más poderosa de toda la zona Oriente Próximo-Oriente Medio. En cambio, a menos de una extensión del conflicto, como quiera que se salde la guerra, el debilitamiento de Irak restablecerá el inestable equilibrio concebido en su día por el genio diplomático de la Gran Bretaña. Pero ésta no es más que una de las hipótesis que deja en pie la pregunta.

### La Conferencia de Seguridad y Cooperación Europea

Es imposible dejar de relacionar la actual fase de estancamiento por que atraviesa la CSCE con las incógnitas que plantea la guerra entre Irak e Irán y con las conversaciones que sobre limitación del armamento nuclear se han iniciado en Ginebra. La actitud vigilante que, respectivamente, observan la URSS y los EE. UU. en el conflicto de Oriente Medio, su aparente indefinición, la paradójica posición de ambas, la URSS con trata-

dos que la obligan tanto del lado iraní como del iraquí, los EE. UU. sin relaciones diplomáticas con ninguno de los dos países, pero dispuestos a reanudarlas con Irán a la menor insinuación, todo este conjunto de posiciones contradictorias tienen su inevitable correlación en una conferencia donde la atmósfera de tensión o distensión depende de acontecimientos que se están desarrollando lejos del salón en que se prepara. Lo mismo podemos decir respecto a las conversaciones que se han iniciado en Ginebra. Pero, a su vez, el curso de estas conversaciones condiciona el desenvolvimiento de las sesiones preparatorias de la Conferencia de Madrid. Rusos y norteamericanos van a medir en Ginebra las posibilidades de entendimiento que pueden alcanzarse en Madrid. Por otro lado, la proximidad de las elecciones norteamericanas —éstas se celebrarán el 4 de noviembre y la Conferencia debiera inaugurarse el 11—, que pueden alterar todo el actual esquema de la política exterior de los EE. UU., induce al bloque de los países del Este a cautelosas dilaciones, puesto que a última hora cabe la posibilidad de que sea preciso aplazar la Conferencia.

### Zarpazo nazi

El atentado antisemita contra la sinagoga de la calle Copérnico, de París, que causó cuatro víctimas, ha provocado una oleada de indignación que se extendió por todas las ciudades de Francia y se puso de manifiesto en las populares manifestaciones celebradas los pasados lunes 6 y martes 7 de octubre. La opinión francesa se ha despertado bruscamente ante un peligro que creía desvanecido después de la guerra mundial. Como siempre, hasta que el zarpazo la ha sacudido en sus propias entrañas, la opinión pública francesa ha permanecido soñolienta cuando los brotes nazis se producían en Italia o en Alemania Federal —el reciente atentado nazi produjo 12 muertos en Munich durante la campaña electoral— o en España, donde las actividades nazi-fascistas no han cesado desde la muerte del dictador y cuentan para su desenvolvimiento con complicidades que ahora empiezan a descubrir nuestros vecinos en sus propias instituciones. Pero los brotes de nazismo no pueden contemplarse como simples hechos aislados ni como un renacer nostálgico de los años 30. Constituyen la consecuencia lógica de una confusa situación social engendrada por la quiebra de la economía consumista y por los consiguientes frenos que la derecha europea ha impuesto a la evolución de las democracias. Sin una permanente vigilancia de los demócratas, el nazi-fascismo puede volver a aprovecharse de las tensiones internacionales y la crisis económica para asegurar, mediante el aniquilamiento de las libertades, la pervivencia de unas oligarquías que se sienten amenazadas por la evolución de las democracias.

ANGEL MERINO

En la tierra, tanques y soldados junto a las palmeras y sobre el petróleo.

En el aire, "Mig" y "Phantom" llevan el peso de las ofensivas y contraofensivas.

La guerra del aire está siendo clave.

## Clave en el conflicto irano-iraquí

# La guerra del aire

**Fallido el primer objetivo, una "guerra relámpago", Irán e Irak buscan la supremacía en el aire; sobre todo los iraníes cuyo Ejército de Tierra se ha revelado muy débil. El "Tomcat F-14" —en la foto— es la esperanza del Gobierno de Teherán, cuya anunciada contraofensiva no se ha producido aún.**

Los "Phantom" se cuelan hasta Bagdad y descargan su metralla en los centros neurálgicos del petróleo. Los "Mig" arrojan sus bombas en los triángulos del petróleo iraní como Ahwaz, Khorramchahr y Abadán, así como en otras latitudes del territorio. En los esquemas de una guerra relámpago diseñada por Saddam Hussein contaban, sobre todo y de manera especial, los aviones. El primer golpe de mano, o mejor dicho, de fuego, tendría como objetivo destruir en tierra la aviación iraní. Aviones destruyendo aviones. Las autoridades de Bagdad seguían en esto el modelo judío en la guerra de los "seis días"; sin embargo, los hechos fueron diferentes a las intenciones y al no realizarse el "blitz", la perspectiva era de una guerra larga, una guerra que se le ve difícil salida. Los senderos que conducen a la paz son tan sinuosos que nadie sabe por dónde pueden encontrarse. Por eso la guerra sigue de manera encarnizada. Se nota en los dos contendientes la potencia de fuego de los primeros días, ambos contendientes parecen esos boxeadores cansados que a falta de golpes fulminantes se enzarzan en una lucha sorda que produce una auténtica carnicería.

### ¿Contraofensiva final?

El Presidente iraní, Bani Sadr, anunció una contraofensiva final. Hasta ahora no se ha producido. La pregunta que se plantean los observadores es: ¿Respondía este anuncio simplemente a una inyección de moral a sus tropas o había alguna razón objetiva? Los infor-

mes procedentes de Teherán dicen que Bani Sadr confiaba en la puesta a punto de los ultramodernos aviones "Tomcat" F-14. El "stock" de estos aviones en manos de Irán se eleva a 77 y su capacidad de fuego es sorprendente; podrían "machacar" todos los centros neurálgicos iraquíes. La verdad es que hasta el momento en que escribimos, toda esa flota no ha podido subir a los aires.

### El talón de Aquiles

Los iraquíes han lanzado una ofensiva de tanques y hombres especialmente en el triángulo alrededor de Abadán. Ha quedado claro que el Ejército de tierra iraní carece de organización y, como dice el corresponsal de "Le Monde", Eric Rouleau, es el verdadero talón de Aquiles del dispositivo militar de Teherán. En este sentido, el Presidente Bani Sadr ha manifestado: "Nuestras fuerzas terrestres han afrontado dificultades bastante más serias que otras armas. De los 12.000 militares depurados después de la instauración de la República Islámica, 10.000 procedían del Ejército de tierra. Su equipamiento librado por los americanos en tiempos del Sha era mucho menos sofisticado que el material librado a la aviación. Por otra parte, la disidencia kurda le ha apartado y la aparta todavía parcialmente de su misión nacional, que es la de defender la integridad territorial del país".

Entre los militares iraníes hay un profundo desencanto; desencanto que está capitalizando Bani Sadr en su provecho y en el de la corriente política que encarna. Ese Ejército piensa que ha sido tritura-

do por las autoridades islámicas y que ahora se encuentra impotente ante los iraquíes o por lo menos de igual a igual. El sentido nacionalista que ha rebrotado en todo el Irán les mantiene la moral en esta lucha, pero en este combate no es extraño que caigan también los dirigentes islámicos más radicales y que los "mollahs" sean enviados de nuevo a las mezquitas.

### Una salida difícil

El final de la guerra es difícil de adivinar. Los presupuestos para allanar los caminos de la paz son claros, pero problemáticos. Irán se sentaría a negociar si los iraquíes retornan a los límites anteriores al desencadenamiento del conflicto. Si este presupuesto no se da, los iraníes seguirán la guerra. Ya que un "alto el fuego" en las situaciones actuales lo consideran una verdadera capitulación y una derrota difícilmente digerible por el pueblo "borracho de exaltados sentimientos nacionalistas".

Por el contrario, para Saddam Hussein resulta muy problemático ordenar a sus ejércitos que vuelvan a sus anteriores puestos y fronteras. Esto sería considerado como un trágala y resultaría el desencadenamiento del conflicto; una aventura difícilmente de explicar, ya que las pérdidas para Irak han sido cuantiosas y sus centros neurálgicos del petróleo han sido alcanzados. Saddam Hussein no saldría bien parado, ya que el regreso también significaría una derrota. La situación es difícil y la salida está cegada por los planteamientos de los dos contendientes. ■



## Terremoto en Argelia

Con una potencia de 2.000 toneladas de trinitotolueno, un intenso terremoto devastó el pasado viernes la ciudad argelina de El Asnam, situada a 200 kilómetros de Argel. Entre un 60 y un 80 por 100 de la localidad quedó destruida por el seísmo. Según los últimos datos de que disponemos a la hora de redactar esta información, el número total de muertos ronda los 25.000 y los heridos superan la cifra de 50.000. De acuerdo con estas cifras, casi las dos terceras partes de la población de El Asnam habrán sido afectadas directamente por el movimiento telúrico.

Por otro lado, no se descartan nuevas sacudidas tras los seísmos del viernes —el primero de ellos duró casi un minuto—, que han conmocionado al mundo árabe. El conflicto que enfrenta en estos momentos a Irak e Irán ha pasado a un segundo plano, ante la magnitud de la catástrofe argelina. Las ayudas comienzan a llegar hasta Argelia de la mayoría de los países europeos y de los Estados cercanos. En este sentido, un mensaje del Rey Hassan II de Marruecos, en el que éste se declaraba "profundamente emocionado y realmente afligido por la catástrofe" no pasa inadvertido en medios diplomáticos, dadas las distancias que separan a la monarquía alauita del régimen del FLN argelino.

En España, la onda expansiva del terremoto fue detectada en zonas del Sur y Levante, como Valencia, Jaén, Murcia y Granada. La solidaridad internacional puesta en marcha tras el terremoto hace confluír sobre Argelia y su organización de la Media Luna, una variante de Cruz Roja, voluntarios, medicamentos y viveres para atender las graves necesidades que experimenta en los momentos actuales la población argelina.





EMILIO  
MENENDEZ DEL VALLE

# Irán, Irak y las superpotencias

Cuando uno se para a pensar que las dos terceras partes del comercio petrolero mundial discurren a través del estrecho de Ormuz, no sorprende el ojo avizor con que las dos superpotencias, USA y URSS, contemplan el actual conflicto armado entre Irak e Irán. Por eso merece la pena escribir unas líneas sobre el comportamiento, motivaciones y expectativas de los dos colosales ante el mismo.

De entrada, se puede decir que esta guerra (al menos su estallido) es una de las más difícilmente controlables por las superpotencias. Tanto Irán como Irak son dos países importantes, cuya capacidad de maniobra internacional es bastante independiente de la Unión Soviética y de los Estados Unidos. Salvo en última instancia.

Lo que no quita, antes al contrario, aumenta, la preocupación de USA y URSS por una iniciativa bélica que se ha producido sin su consentimiento y control y que, en algún modo, se está desarrollando al margen de una y otra. Atención y cierto nerviosismo por el actual curso de los acontecimientos en Oriente Medio es la tónica en Washington y Moscú. Hay en juego preocupaciones e intereses geoestratégicos y económicos de gigantesca envergadura y si en principio la cuestión petrolero preocupa más a Occidente que a la URSS, no hay que olvidar que las reservas de que esta última dispone no durarán muchos años.

## El marco geopolítico

El marco geopolítico en que se desenvuelve la guerra irano-iraquí es analíticamente interesante. Sirve esta guerra para constatar que si el mundo de nuestros días es todavía bipolar militarmente (repartido entre USA y URSS, y aun ello con matices), ya no lo es políticamente. La prepotencia política que antaño ejercían un par de Estados hegemónicos ha quedado hoy, al menos, parcialmente diluida. Es obvio, sin embargo, que la actual multipolaridad política podría ser borrada de un plumazo nuclear por norteamericanos o soviéticos, pero ello constituiría una forma demasiado contundente de actuar y provocaría consecuencias difícilmente controlables si se quiere lograr una cierta coexistencia y estabilidad internacionales.

Y precisamente, tanto la URSS como los EE. UU., desean esa estabilidad en Oriente, tanto Medio como Próximo. El "quid" de la cuestión estriba en que los dos desean estabilidad en ambas zonas y simultáneamente conservar el máximo posible de influencia en una y otra, por ser las dos vitales para el adecuado abastecimiento energético. Pero esa influen-

cia equivale normalmente a injerencia. Y de la injerencia se derivan, lógicamente, agitación e inestabilidad, lo que viene a ser contradictorio con el deseo inicial. De ahí que la región no acabe nunca de serenarse.

## Intereses

En el Próximo Oriente (esto es, Palestina, Jordania, Siria y países adyacentes al Mediterráneo) se entremezclan hoy en día influencias e injerencias de norteamericanos y soviéticos, pero la tendencia a la estabilidad (única posible después de resolver el problema palestino con el debido respeto al derecho de autodeterminación de este pueblo) favorecerá a Occidente por la natural proximidad geográfica y política de Europa occidental. Sin embargo, en Oriente Medio (Irak, Irán, Pakistán, Afganistán), donde también se entremezclan injerencias e influencias de unos y otros, por razones simétricamente opuestas a las anteriores, lo lógico es que se impongan, aunque sea indirectamente, los intereses de la Unión Soviética.

Naturalmente, cuando hablo de los intereses de una u otra gran potencia en una u otra zona soy consciente de que los primeros intereses a respetar son los de los propios países de la zona. Pero, dada la actual configuración de las relaciones internacionales, el respeto, al menos íntegramente, de dichos intereses tardará algún tiempo en producirse. Estoy convencido de que tanto USA como URSS se hallan de acuerdo en un reparto de influencias a largo plazo. Pero desconfían del proceso que conduce a ese reparto y de las malas jugadas coyunturales (sólo tácticas, no estratégicas) que mutuamente puedan hacerse.

## Alianzas

Para cerrar este breve comentario escrito, quisiera dejar constancia de una serie de datos significativos para mejor entender la situación de hoy en Oriente Medio (muy fluida en cualquier caso). Esencialmente son los siguientes: al apañeo de Camp David —inconcluso e infructuoso— para "solucionar" el problema del Próximo Oriente sigue la invasión soviética de Afganistán. A continuación se produce un golpe militar en Turquía que favorece los intereses de Estados Unidos. Estalla la guerra entre Irán e Irak y los Estados Unidos envían sofisticados aviones-radar (equipos AWACS) a Arabia Saudita, aliada de USA, pero también amiga de Irak. Se firma en Moscú un tratado de amistad y cooperación entre la Unión Soviética y Siria, país este enemigo de Irak y que de una forma u otra está

ayudando a Irán. USA ofrece la protección de los supertecnológicos AWACS a Omán y los Emiratos Arabes Unidos, próximos al escenario de la guerra irano-iraquí. Recuérdese que las propias autoridades omaníes reconocieron el 30 de mayo pasado que su territorio fue voluntariamente cedido a los aparatos yanquis que intentaron liberar a los rehenes de Teherán. Irán amenaza con bombardear las instalaciones petroleras de los Estados árabes del Golfo si apoyan materialmente a Irak.

Como puede apreciarse, todo un mosaico de alianzas y contraalianzas, de influencias e injerencias. En base a este panorama, ¿cuál puede ser la actitud de las dos grandes potencias? De momento y mientras no se ponga en peligro real (cosa que en una o dos semanas podría suceder) el suministro petrolero, los Estados Unidos podrían atenerse a la filosofía manifestada la pasada primavera por Brzezinski y consistente en "hallar un punto de equilibrio entre la necesidad de mejorar nuestra posición estratégica y la necesidad de que Estados Unidos tengan una participación constructiva en un mundo sometido a cambios espectaculares". Lo que no está claro es hasta qué punto podrían llevar los EE. UU. una posible intervención suya en la zona. Una zona en la que al fin y al cabo se encuentra Afganistán, país cuya invasión por la URSS es calificada por Brzezinski de desafío no local, sino estratégico.

## Cambios

Desde luego, cambios espectaculares en el área objeto de nuestro análisis y en las actitudes de las potencias se están produciendo. ¿Van a ser verdaderamente neutrales, al menos por el momento, USA y URSS? No faltan acusaciones de que la URSS facilita armas a Irak a través del puerto de Aqaba (Jordania), pero tampoco las de que Corea del Norte se las proporciona a Irán (aunque este país, al parecer, lo haga más bien por una necesidad imperiosa de obtener divisas). Se acusa a EE. UU. de enviar armas a Irán, pero Banisadr acusa a Estados Unidos de apoyar a Irak. La URSS —que ya tenía un trato similar con Irak, pero del cual este país se ha ido separando— firma otro con Siria y al mismo tiempo pretende acercarse a Jordania (aliado de Irak) porque quiere alejar al Reino hachemita de los posibles efectos perniciosos de Camp David. ¿Se decidiría USA a ayudar a Irán si su régimen liberara a los rehenes? Por el contrario, ante la creciente conexión sirio-soviética, ¿se aproximará USA a Irak, dado que Bagdad se distancia cada vez más, políticamente, de los soviéticos?

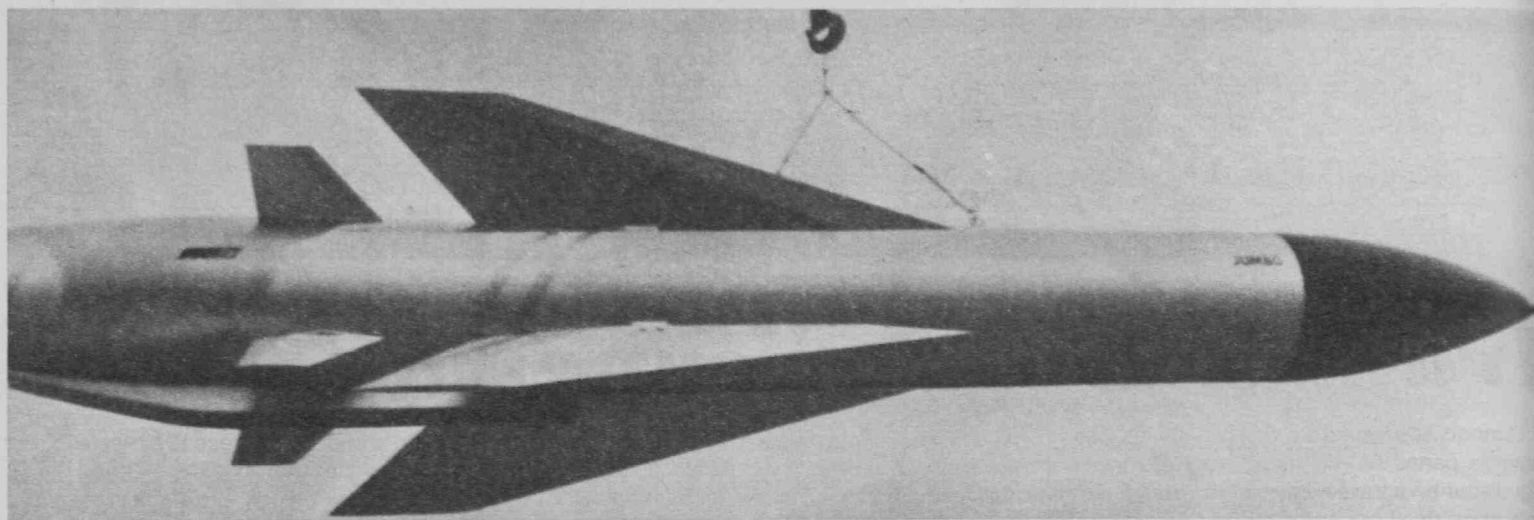

Misiles aire-tierra, como el de la foto, mar-tierra de largo alcance, tierra-tierra, los aviones más sofisticados, incluso satélites que pueden adaptarse para dirigir los proyectiles hasta su objetivo o para lanzarlos vigilan la paz —¿qué paz?— del mundo.

## Se reanudan las conversaciones SALT en Ginebra

# Armados para la paz

Aunque el acuerdo SALT II sobre la limitación de armas estratégicas aún no ha sido ratificado por los Estados Unidos, esta semana se inicia en Ginebra una etapa de negociaciones bilaterales entre soviéticos y americanos que, en principio, constituye el umbral de las conversaciones SALT III (Strategic Arms Limitation Talks) y en las que los países europeos van a estar "presentes", particularmente en el debate sobre los euromisiles.

De nuestro corresponsal en Ginebra, Francisco Ibáñez Martín

El proceso negociador de desarme parece, pues, continuo y, a pesar de las múltiples presiones internacionales, ambas delegaciones van a iniciar, sin duda, el diálogo iniciado en 1969.

La primera iniciativa fue norteamericana, y la proposición, formulada por el Presidente Lyndon B. Johnson el 27 de enero de 1967, invitando a las autoridades del Kremlin a una misma mesa para discutir el equilibrio de fuerzas entre los dos bloques. La Unión Soviética, después de examinar con lupa la declaración americana, decide, dos meses después, enviar su respuesta afirmativa a la Casa Blanca aceptando el diálogo.

Los preparativos fueron muy largos, llegándose a celebrar el primer encuentro sobre la limitación de armas estratégicas a mediados de noviembre del 69. Las conversaciones se alternan durante más de dos años entre Helsinki y Viena. Las negociaciones se coronan con éxito y, al final, los Estados Unidos y la Unión Soviética deciden firmar sin reticencias un tratado sobre misiles antibalísticos, comprometiéndose ante la comunidad internacional a limitar "provisionalmente" la fabricación de material técnico nuclear.

A finales de 1972 se reanudan las conversaciones. Ginebra se convertirá a partir de entonces en el escenario de las negociaciones, siempre secretas, entre soviéticos y americanos de cara a un nuevo acuerdo SALT. Los contactos entre expertos militares se multiplican, pero hasta 1974 no se fijaría el marco global que, posteriormente, constituiría el acuerdo SALT II.

Condenados a entenderse, los dos supergrandes se reúnen de nuevo. Los encuentros y conversaciones atraviesan múltiples dificultades. Los escollos se acumulan, y el aparente aletargamiento o "impasse" en el que se encontraban las negociaciones se verá poco a poco agravado por el clima internacional. Aunque los soviéticos siempre han estado dispuestos a dialogar, y una prueba de ello son las múlti-

ples declaraciones en favor de la distensión y la paz, los americanos prefieren, para marcar posiciones y desaprobar el "permanente intervencionismo de la URSS", provocar un distanciamiento progresivo entre Washington y Moscú, entrando casi en una fase de guerra fría.

Queriendo rectificar el tiro, el Presidente Carter decide olvidarse del movimiento de opinión pública que los propios Estados Unidos habían suscitado en tiempos de la intervención militar soviética en el cuerno de África sirviéndose de los soldados cubanos. En julio del 78, el secretario de Estado norteamericano, Cyrus Vance, da cita en Ginebra a su homólogo soviético, Andrei Gromiko, y, a partir de entonces se desbloquea el proceso negociador SALT II. Las divergencias persisten entre los dos países, pero, como reconocería más tarde el jefe de la delegación estadounidense, señor Paul Warnke, "nuestra preocupación común sigue siendo la supervivencia". Y es precisamente esta filosofía del pragmatismo la que conduce de nuevo a soviéticos y norteamericanos a respetar un equilibrio en las armas nucleares estratégicas.

### Misiles a granel

La distribución de fuerzas se lleva a cabo en todos los ámbitos y especialmente en el de los misiles balísticos intercontinentales terrestres (ICBM), los misiles submarinos SLBM y los bombarderos. Los efectivos ICBM americanos, según estimaciones oficiales, comprenden cincuenta y cuatro misiles "Titán" y mil misiles "Minuteman", de los cuales 550 poseen tres cabezas-guía independientes (MIRV-vehículos múltiples de reingreso para objetivos independientes) y 450 con una única ojiva. Los SLBM se encuentran a bordo de 42 submarinos nucleares equipados con 160 misiles "Polaris" y de 496 misiles "Poseidon", con

la ventaja de poseer cada uno de ellos varias cabezas-guía independientes hasta un máximo de 14. Los SLBM ofrecen todo tipo de garantías incluso la de supervivencia en caso de ataque, lo que permite a los Estados Unidos tener una gran capacidad de retorsión frente a eventuales agresiones. Los bombarderos pesados B-52 constituyen el tercer elemento de las fuerzas estratégicas norteamericanas, que cuentan en la actualidad con unos cuatrocientos veinte B-52 operacionales y más de un centenar, también de B-52, en estado de alerta permanente.

Aunque las comparaciones entre la Unión Soviética y los Estados Unidos son difíciles, una cosa es segura y es que los soviéticos se han volcado literalmente durante la última década en la puesta a punto y perfeccionamiento de los misiles terrestres. De los informes norteamericanos se calcula que en estos momentos la Unión Soviética posee unos 1.500 ICBM y cerca de 1.000 SLBM. En cuanto a submarinos, la URSS ha desarrollado en los últimos años los del tipo "Delta I y II", provistos de misiles con una cabeza (SS-N-8), que al igual que la SS-N-18 (misil de largo alcance y con la posibilidad de incorporar en caso de necesidad ojivas MIRV) permiten a los submarinos soviéticos hacer diana y destruir cualquier objetivo americano desde el Artico o el Pacífico Norte, que son las zonas en las que normalmente patrullan. La Unión Soviética posee también una flota de viejos submarinos fabricados a principios de los años 70 y un contingente de bombarderos bastante inferior a los USA, estando muchos de ellos equipados de misiles de crucero difícilmente identificables.

### Decidirán las elecciones

Por último, y después de mucho negociar, el 10 de mayo se anuncia si-

multáneamente en Washington y Moscú la firma del acuerdo SALT II, que se hará efectiva en Viena el 18 de junio del pasado año, firmado por Carter y Breznev. En los Estados Unidos este gesto es interpretado como una "capitulación" y se instaura un debate muy contradictorio cuyas consecuencias son imprevisibles, sobre todo después de la invasión soviética en Afganistán y las tensiones que posteriormente han surgido en otras regiones del globo. Por el momento la ratificación está pendiente de la luz verde y la aprobación del Senado, y no hay que olvidar los resultados de las próximas elecciones norteamericanas, que podrían condicionar los resultados del acuerdo SALT II y "comprometer" seriamente las relaciones bilaterales americano-soviéticas.

De todos modos, este primer contacto entre soviéticos y norteamericanos, tras la firma del acuerdo SALT II revela una voluntad política común de no querer dejar apagar las llamas de la distensión. A pesar de que las divergencias y los malentendidos son muchos y de fondo, ninguno de los dos países se atreve a romper la baraja. Por eso la supervivencia de los foros internacionales, ya sean de desarme o no, está garantizada, aunque los resultados sean mínimos y en ocasiones nulos.

El proceso es irreversible y como previsiblemente la continuidad es la vía que representa menos riesgo, la ratificación estadounidense del acuerdo va a ser algo imperativo, un "mal necesario", si se quiere evitar, como parece ser el caso, que la relación entre las dos superpotencias entre en una fase de debilitamiento progresivo.

La reunión de Ginebra, independientemente de sus resultados, que no van a ser muchos, puesto que las delegaciones participantes quieren convertirla en un primer intercambio de posiciones, constituye sin duda un paso hacia adelante.

Sin embargo, y para "no perder la supremacía militar" que Ronald Reagan piensa devolver a Estados Unidos si es elegido Presidente, el secretario de Estado, Edmund Muskie, ya ha prometido renovar a fondo el Ejército norteamericano. Los soviéticos no han dado mayor importancia a este asunto, hecho público en vísperas de esta Conferencia, ya que su preocupación mayor es conseguir, en materia de investigación teórica y práctica, un poder de desarrollo similar al de la industria armamentista norteamericana, para poder crear sectores y armas más sofisticadas a partir de la experiencia adquirida en la fabricación del Back-Fire y de los misiles SS-20.



# Las elecciones en la República Federal Alemana

El pasado 5 de octubre, algo más de 43 millones de electores fueron convocados a las urnas para elegir la novena legislatura del Bundestag alemán.

Desde 1953, año del "milagro electoral" (aumento de la CDU en un 15 por 100), los votantes alemanes son capaces de cualquier cosa.

La afirmación es, en cierta forma, válida para las elecciones de 1980.

Tras las derrotas sufridas por el Partido Liberal (FDP) en varias consultas regionales, entre 1978 y 1980, no pocos observadores vaticinaban la desaparición de escena del FDP. Sin embargo, con algo más de un 10 por 100, ha obtenido su mejor resultado de los últimos veinte años. Esta parece ser la característica más llamativa de los comicios alemanes.

En segundo término, y fundamentalmente a consecuencia de ello, se refuerza la coalición gobernante (SPD-FDP), que pasa a tener una cómoda mayoría, y se demuestra una vez más el fracaso del resto de los partidos, incluyendo a los llamados "verdes". La "antifragmentación" parece ser una constante en la RFA.

Desde 1978, los socialdemócratas y los liberales han ido perdiendo posiciones frente a la oposición, para rehacerse justamente en las elecciones federales. Todo hacía prever, hace meses, la posibilidad de que, de nuevo, la Democracia Cristiana formara Gobierno. El resultado no ha sido alentador para la CDU, que ha perdido casi un millón y medio de votos.

## La influencia de la Iglesia

La diferencia Norte-Sur (más correcto sería decirlo al revés) se ha ratificado: la CDU-CSU sale en el Sur mucho mejor parada que en el Norte. Aquí se vuelve a plantear la cuestión en la medida en que,

en estas zonas, están vinculados los votantes a la Iglesia católica. Pero también es una cuestión del ambiente socio-político, muy variable de región a región.

CDU-CSU, FDP y SPD coinciden cada vez más en la estructura social de sus electorados. Desde que en 1969 los socialistas lograron, por fin, el ansiado acceso al depósito de los votos de "las clases medias", se ha dicho que sólo entonces se produjo la penetración anunciada en el Godesberger Parteiprograman. De todas formas, el núcleo base del SPD sigue encontrándose, como hasta ahora, entre los asalariados sindicados; el del FDP, en el sector servicios, y el de la CDU, entre la población católica.

El sector social sin afiliación sindical, ni confesionalidad, ni trabajo independiente, más o menos un 30 por 100, adquiere así una importancia trascendental en el desarrollo de los comicios; los programas electorales se desdibujan, y se trata de responder a todo tipo de exigencias concretas, tratando, por otra parte, de conseguir su voto a través del carisma personal de los candidatos.

Dos temas han jugado especial trascendencia en el desarrollo de la elección:

1.º *El factor religioso.* Ha vuelto a ganar importancia, aunque, al contrario que en 1976, la decidida intervención de la jerarquía católica no ha supuesto un avance de la CDU.

2.º *La cuestión del candidato a presidente de Gobierno, a canci-*



Con Schmidt, el liderazgo alemán en Europa ha aumentado. Y las buenas relaciones con Francia.



Strauss, el vencido. Le perdió su derechismo.



Genscher, el líder liberal.

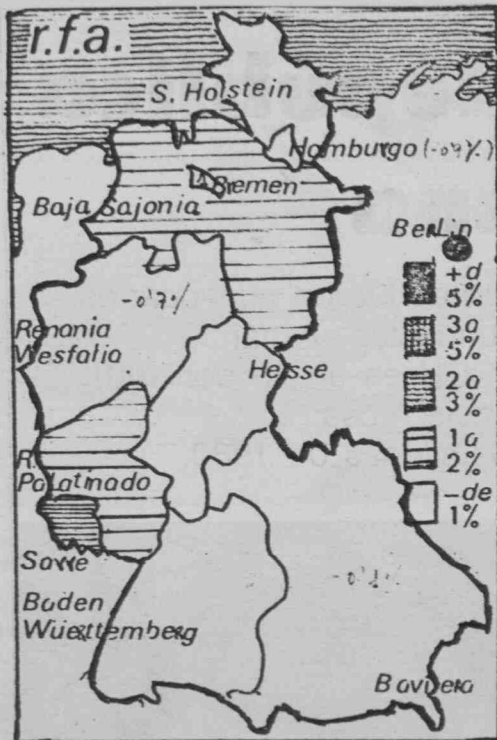

Porcentaje de aumentos y pérdidas en el SPD.

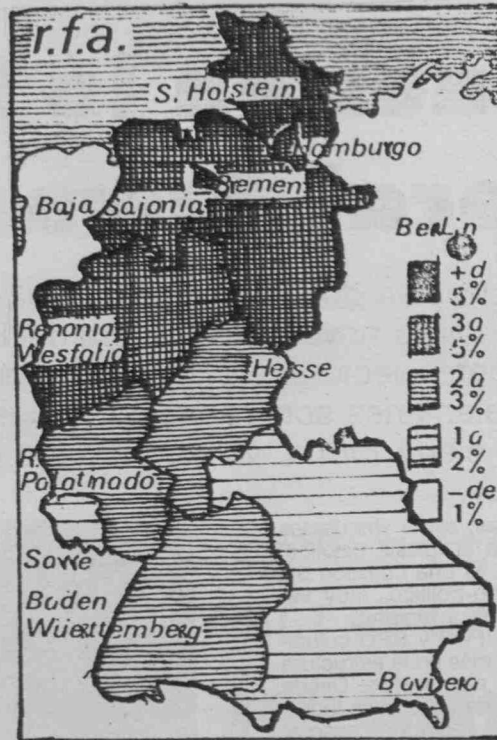

Porcentaje de aumento en FDP.

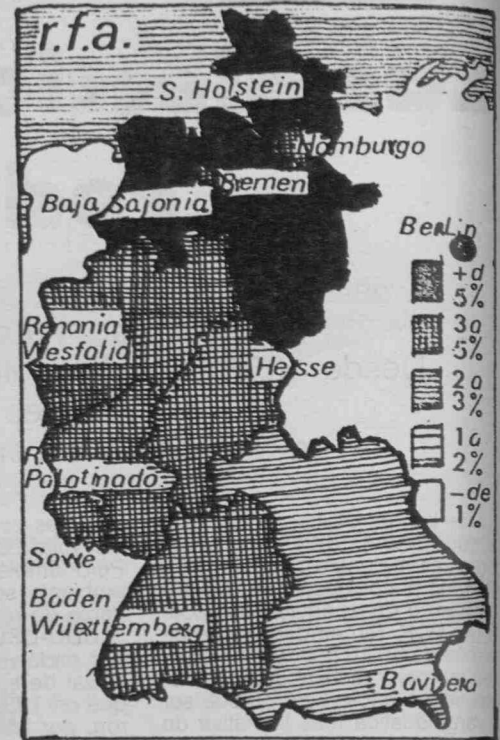

Porcentaje de pérdidas en CDU-CSU.

ller. Parece haber sido un factor importante. El moderado H. Schmidt, frente al derechista Strauss, puede haber llevado a votantes cristiano-demócratas a preferir a los liberales y sostener a la coalición desde su flanco derecho.

### Reforzar la distensión

¿Cómo interpretar la voluntad popular? Las elecciones en las democracias liberales tienen tres funciones: producir Gobierno, producir representación y producir legitimidad; pues bien, tras los comicios de octubre, la política alemana debe ir marcada por la continuidad. Un Gobierno de coalición social-liberal que intente cumplir los objetivos marcados en

los programas electorales: el reforzamiento de la distensión, a fin de asegurar la paz en Europa (la ostpolitik); una política energética basada en hacer prioritario el carbón alemán en el abastecimiento de calor y generación de electricidad. En la utilización de la energía nuclear, subsidiariamente respecto al carbón, y sólo bajo condiciones exactamente definidas, a fin de superar la dependencia del petróleo, así como el objetivo del pleno empleo, sólo posible a través de estrategias mutuamente concordadas en las políticas financiera, estructural, dineraria y de mercado de trabajo. Considerando esencial la limitación del poder económico y la democratización de la economía.

JOSE MARIA DE LUXAN

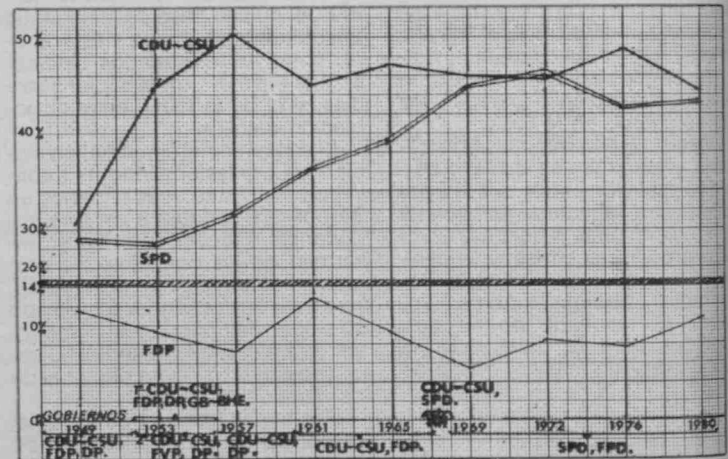

Evolución de los resultados electorales en la RFA desde 1949 hasta 1980.

## Los partidos en Alemania

### DERECHA CONSERVADORA

1. CHRISTLICH-DEMOKRATISCHE UNION (CDU). La Unión Cristiano-Demócrata fue fundada en 1945; ideológicamente democristiana, es un partido de centro-derecha, de carácter interconfesional, que representa los intereses de la burguesía.

Su principal figura histórica, Konrad Adenauer, fue canciller de 1949 a 1963; posteriormente, la CDU formó gobierno hasta 1969.

En la actualidad cuenta con unos 650.000 afiliados. Entre sus principales líderes cabe destacar a Helmut Kohl, presidente de la CDU desde 1973; nacido en 1930, es diputado del Bundestag desde 1976.

2. CHRISTLICH-SOZIALE UNION (CSU). En la práctica, la Unión Social Cristiana es la CDU en Baviera. Sus diputados forman un grupo parlamentario junto a los de la CDU y se abstiene de presentar candidatos en el resto del país. Cuenta con unos 140.000 miembros.

Su líder, Franz-Josef Strauss, presidente de la CSU y ministro-presidente del Estado federado de Baviera, ha sido en 1980 el candidato a canciller de la CDU-CSU; político de ideología derechista, se le compara a Manuel Fraga Iribarne. Nacido en 1915, ha sido ministro federal de 1953 a 1962 y de 1966 a 1969.

### EL CENTRO LIBERAL

FREIE DEMOKRATISCHE PARTIE (FDP). El Partido Liberal Demócrata de Alemania cuenta con unos 75.000 miembros. Es un partido puente, que permite la alternancia en el poder. Ha formado gobierno de 1949 a 1957 con la CDU-CSU y otros partidos; de 1961 a 1966 sólo con la CDU-CSU, y desde 1969, con el SPD.

Su presidente, Hans-Dietrich Genscher, nacido en 1927, es desde 1974 ministro federal de Relaciones Exteriores y vicescanciller.

### LA IZQUIERDA PARLAMENTARIA

SOZIALDEMOKRATISCHE PARTIE DEUTSCHLANDS (SPD). El Partido Socialde-

mócrata alemán, miembro de la Internacional Socialista, fue fundado en 1875 tras la fusión de un partido obrero reformista y otro de carácter marxista.

Cuenta aproximadamente con 970.000 miembros; forma gobierno desde 1966, primero en coalición con la CDU-CSU, y luego, desde 1969, con el FDP.

Willy Brandt, presidente del partido, fue canciller de 1969 a 1974. A él se debe en gran medida la política de apertura al Este. Helmut Schmidt, vicepresidente del SPD, es el canciller de la RFA desde 1974; representa el ala más moderada del SPD. Nació en 1918; se afilió al partido en 1946; es elegido por primera vez diputado en 1953, ministro de Defensa, y luego, de Economía y Finanzas en los Gabinetes de Brandt.

### OTROS PARTIDOS

BUP, BÜRGERPARTIE/CBV, CHRISTLICHE BAYERRISCHE VOLKSPARTIE/DKP, DEUTSCHE KOMMUNISTISCHE PARTIE/GRU, DIE GRÜNEN (VERDES)/EAP, EUROPÄISCHE ARBEITERPARTIE/NPD, NATIONALDEMOKRATISCHE PARTIE DEUTSCHLANDS (NEONAZIS)/VFR, VOLKSFRONT.

Re  
Censo  
Votos e  
Votos b  
Votos v  
CDU-C  
SPD  
FDP  
Votos  
Parlam  
BUP  
CBV  
DKP  
GRU  
EAP  
KBW  
NPD  
VFR  
Votos s  
Total

El Bundes  
los Diputa  
deral Alema  
libre, directo  
cuatro años  
diante un sis  
sentación pr  
taria. En la  
puesto por 5  
cuales 22 se  
Cámara de  
con voz per  
Cada elec  
votos; un pri  
ción de un  
que resultará  
por mayoría  
de los 248 di  
vidido el país

RE

Baja Sajonia  
Baja Sajonia  
Baviera (76)  
Baviera (80)  
B. Wuerttem  
B. Wuerttem  
Bremen (76)  
Bremen (80)  
Hamburgo (7  
Hamburgo (8  
Hesse (76)  
Hesse (80)  
Renania-We  
Renania-We  
Renania-Pala  
Renania-Pala  
Sarre (76)  
Sarre (80)  
Schleswig-H  
Schleswig-H  
República Fe  
República Fe

N.º 175 / 15 al 21-X-80



# Resultados globales de las elecciones

|                                      |            |                 |
|--------------------------------------|------------|-----------------|
| Censo electoral                      | 43.207.080 | (100,00)        |
| Votos emitidos                       | 38.303.519 | ( 88,70)        |
| Votos blancos y nulos                | 361.067    | ( 0,83)         |
| Votos válidos                        | 37.942.452 | ( 87,87)        |
| CDU-CSU                              | 16.900.370 | ( 44,50)        |
| SPD                                  | 16.262.096 | ( 42,90)        |
| FDP                                  | 4.030.608  | ( 10,60)        |
| Votos representados en el Parlamento |            | 98,02 %         |
| BÜP                                  | 11.623     | ( 0,03)         |
| CBV                                  | 4.019      | ( 0,01)         |
| DKP                                  | 72.230     | ( 0,20)         |
| GRÜ                                  | 568.265    | ( 1,50)         |
| EAP                                  | 7.814      | ( 0,02)         |
| KBW                                  | 8.285      | ( 0,02)         |
| NPD                                  | 67.798     | ( 0,20)         |
| VFR                                  | 9.344      | ( 0,02)         |
| Votos sin representar                |            | 1,98 %          |
| Total                                | 37.942.452 | (100,00) 100,00 |

## El Bundestag

El Bundestag es el Congreso de los Diputados de la República Federal Alemana. Es elegido por cuatro años por sufragio universal, libre, directo, igual y secreto, mediante un sistema mixto de representación proporcional y mayoritaria. En la actualidad está compuesto por 519 diputados, de los cuales 22 son designados por la Cámara de Diputados de Berlín, con voz pero sin voto.

Cada elector dispone de dos votos; un primer voto para la elección de un candidato individual, que resultará elegido directamente por mayoría simple en cada uno de los 248 distritos en que está dividido el país. Con el segundo vo-

to elegirá una lista, que en cada Land (Estados que componen la Federación) presentan los partidos, asignándose el número de escaños en proporción a los votos obtenidos por cada lista.

Las funciones principales del Bundestag son cuatro: a) La elección del Canciller federal o Presidente del Gobierno; b) La legislación; c) El control del Gobierno, y d) La representación política del pueblo alemán.

En el Bundestag se celebran los grandes debates que proporcionan a los distintos partidos, Gobierno y oposición, una plataforma pública para poder exponer sus argumentos al pueblo.

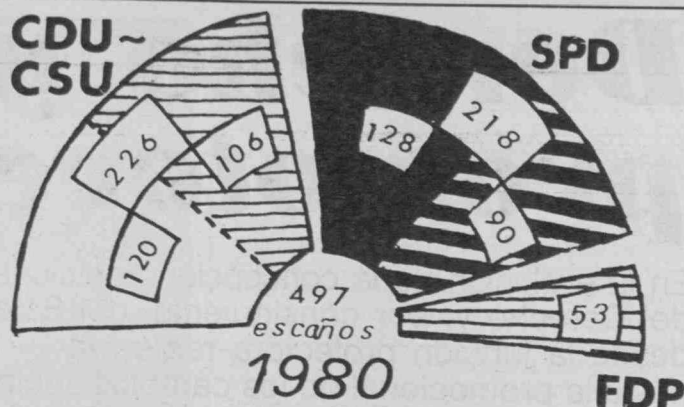

248 Directos      249 de Lista

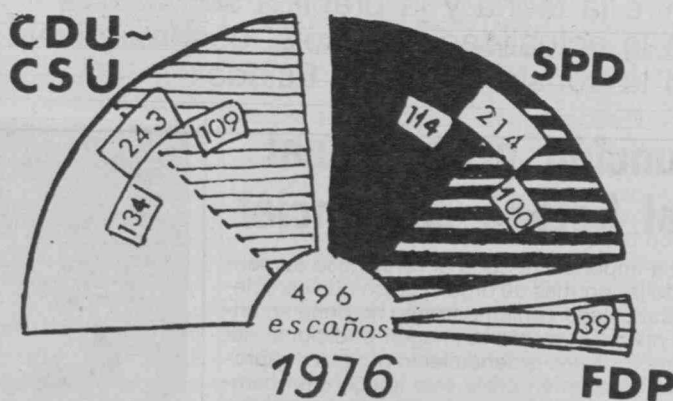

248 Directos      249 de Lista

### Composición del Bundestag, Congreso de los Diputados

## RESULTADOS ELECTORALES DE 1976 Y 1980 EN LOS LANDER (Estados de la RFA)

|                         | Censo electoral | Participación % | CDU-CSU    |        |           | SPD        |        |           | FDP       |        |            |
|-------------------------|-----------------|-----------------|------------|--------|-----------|------------|--------|-----------|-----------|--------|------------|
|                         |                 |                 | Votos      | %      | Escaños   | Votos      | %      | Escaños   | Votos     | %      | Escaños    |
| Baja Sajonia (76)       | 5.205.680       | (91,4)          | 2.129.143  | (45,7) | 28 (45,1) | 2.129.502  | (45,7) | 29 (46,7) | 369.526   | ( 7,9) | 5 ( 8,06)  |
| Baja Sajonia (80)       | 5.346.095       | (89,6)          | 1.892.441  | (39,8) | 26 (41,2) | 2.231.784  | (46,9) | 30 (47,6) | 535.897   | (11,3) | 7 (11,1)   |
| Baviera (76)            | 7.547.820       | (89,6)          | 4.027.499  | (60,0) | 53 (60,2) | 2.201.692  | (32,8) | 29 (32,9) | 419.335   | ( 6,2) | 6 ( 6,8)   |
| Baviera (80)            | 7.830.061       | (87,6)          | 3.908.036  | (57,6) | 52 (58,4) | 2.220.681  | (32,7) | 30 (33,7) | 532.331   | ( 7,8) | 7 ( 8,4)   |
| B. Wuerttemberg (76)    | 6.118.464       | (89,1)          | 2.882.365  | (53,3) | 38 (53,5) | 1.980.313  | (36,6) | 26 (36,6) | 489.661   | ( 9,1) | 7 ( 9,8)   |
| B. Wuerttemberg (80)    | 6.376.137       | (86,5)          | 2.645.448  | (48,5) | 36 (50,0) | 2.031.035  | (37,2) | 27 (37,5) | 654.576   | (12,0) | 9 (12,5)   |
| Bremen (76)             | 528.346         | (90,0)          | 153.842    | (32,5) | 2 (40,0)  | 255.544    | (54,0) | 3 (60,0)  | 55.903    | (11,8) | — ( — )    |
| Bremen (80)             | 522.691         | (87,9)          | 131.010    | (28,7) | 1 (25,0)  | 238.913    | (52,4) | 3 (75,0)  | 68.732    | (15,0) | — ( — )    |
| Hamburgo (76)           | 1.287.473       | (91,1)          | 418.994    | (35,9) | 5 (35,7)  | 614.284    | (52,6) | 8 (57,1)  | 118.969   | (10,2) | 1 ( 7,1)   |
| Hamburgo (80)           | 1.252.365       | (89,2)          | 344.980    | (31,2) | 4 (30,7)  | 572.012    | (51,7) | 7 (53,8)  | 155.620   | (14,1) | 2 (15,4)   |
| Hesse (76)              | 3.899.454       | (91,9)          | 1.593.695  | (44,8) | 21 (44,7) | 1.626.365  | (45,7) | 22 (46,8) | 300.864   | ( 8,5) | 4 ( 8,5)   |
| Hesse (80)              | 3.998.775       | (90,0)          | 1.446.999  | (40,6) | 19 (41,3) | 1.655.039  | (46,4) | 22 (47,8) | 377.234   | (10,6) | 5 (10,8)   |
| Renania-Westfalia (76)  | 12.118.533      | (91,3)          | 4.892.278  | (44,5) | 66 (44,6) | 5.135.959  | (46,9) | 70 (47,3) | 860.331   | ( 7,8) | 12 ( 8,1)  |
| Renania-Westfalia (80)  | 12.266.860      | (89,0)          | 4.433.053  | (40,6) | 60 (40,8) | 5.107.264  | (46,8) | 70 (47,6) | 1.191.612 | (10,9) | 17 (11,5)  |
| Renania-Palatinado (76) | 2.676.890       | (91,5)          | 1.211.208  | (49,9) | 16 (51,6) | 1.013.574  | (41,7) | 13 (41,9) | 183.575   | ( 7,6) | 2 ( 6,4)   |
| Renania-Palatinado (80) | 2.750.804       | (90,2)          | 1.118.783  | (45,6) | 15 (48,0) | 1.049.145  | (42,8) | 14 (43,7) | 239.850   | ( 9,8) | 3 ( 9,4)   |
| Sarre (76)              | 811.322         | (92,9)          | 344.850    | (46,2) | 4 (50,0)  | 344.187    | (46,1) | 4 (50,0)  | 49.299    | ( 6,6) | — ( — )    |
| Sarre (80)              | 839.212         | (90,5)          | 316.848    | (42,3) | 4 (50,0)  | 361.342    | (48,3) | 4 (50,0)  | 58.244    | ( 7,8) | — ( — )    |
| Schleswig-Holstein (76) | 1.864.033       | (90,6)          | 740.927    | (44,1) | 10 (45,4) | 779.599    | (46,4) | 10 (45,4) | 147.622   | ( 8,8) | 2 ( 9,1)   |
| Schleswig-Holstein (80) | 1.924.080       | (89,2)          | 662.772    | (38,9) | 9 (39,1)  | 794.881    | (46,7) | 11 (47,8) | 216.512   | (12,7) | 3 (13,0)   |
| República Federal (76)  | 42.058.015      | (90,7)          | 18.394.801 | (48,6) | 48,99 %   | 16.099.753 | (42,6) | 43,14 %   | 2.995.085 | ( 7,9) | 39 ( 7,8%) |
| República Federal (80)  | 43.207.080      | (88,7)          | 16.900.370 | (44,5) | 45,47 %   | 16.262.096 | (42,9) | 43,86 %   | 4.030.608 | (10,6) | 53 (10,6%) |

# Derecho y Estado: Los promotores del cambio

En la evolución de la concepción tradicional del Derecho y, por consiguiente, del Estado, desde la función protectora-represiva hasta la promocional de los cambios sociales, es difícil precisar si la teoría ha despejado las vías de la realización práctica o, por el contrario, ha seguido a los hechos. En cualquier caso, la interrelación dialéctica entre la teoría y la práctica se observa en la actualidad española, concretamente en la construcción del Estado

## Función promocional del Estado asistencial

La importancia dada al vertiginoso aumento de las normas de organización que caracteriza al Estado contemporáneo no pone en crisis necesariamente la imagen tradicional del Derecho como ordenamiento protector-represivo. Si pone en crisis esta imagen, en cambio, la observación con la que he comenzado: en el Estado contemporáneo se hace cada vez más frecuente el uso de las técnicas de alentamiento. Apenas se empieza a advertir el uso de estas técnicas, se está obligado a abandonar la imagen tradicional del Derecho como ordenamiento protector-represivo. Junto a ella toma forma una nueva imagen: la del ordenamiento jurídico como ordenamiento con función *promocional*.

Considérese una cualquiera de las Constituciones de los Estados posliberales como la actual Constitución italiana. En las Constituciones liberales clásicas la función principal del Estado parece ser la de *tutelar* (o *garantizar*); en las Constituciones posliberales, junto a la función de la tutela o de la garantía aparece cada vez más frecuentemente la de *promover*. Según nuestra Constitución, la República "promueve las condiciones que hacen efectivo" el derecho al trabajo (art. 4, párrafo 1.º); "promueve las autonomías locales" (art. 5); "promueve el desarrollo de la cultura" (art. 9, párrafo 1.º); "promueve y favorece los tratados y las organizaciones internacionales encaminadas a afirmar y regular los derechos del trabajo" (art. 35, párrafo 3.º); "promueve y favorece el incremento" de las cooperativas (art. 45, párrafo 1.º). Además "ayuda con medidas económicas y otras providencias a la formación de la familia" (art. 31, párrafo 1.º); "dispone medidas en favor de las zonas montañosas" (art. 44, párrafo 2.º); "alienta y tutela el ahorro" (art. 47, párrafo 1.º); "favorece el acceso del ahorro popular a la propiedad, etcétera" (art. 47, párrafo 2.º). La contraposición entre el viejo y el nuevo modelo constitucional surge de la confrontación entre el artículo 2, en el que se dice que la "República reconoce y garantiza los derechos inalienables del hombre", y el artículo 3, en donde se dice que "es tarea de la República *remover los obstáculos*, etcétera", es decir, entre la afirmación de una tarea meramente protectora, que se realiza normalmente mediante la técnica de las medidas negativas, y la afirmación de una tarea promocional, que se realiza normalmente a través de medidas positivas.



Norberto Bobbio, uno de los juristas actuales con mayor preocupación por la función promocional del Derecho.

Nuestros estudiosos de Derecho Constitucional han llamado la atención desde hace tiempo sobre la contraposición entre medidas imperativas y coercitivas y medidas de estímulo o de incentivación: esta contraposición capta bien el paso al uso cada vez más frecuente de las técnicas de alentamiento, sobre las que pretendemos llamar la atención en estas páginas.

(Norberto Bobbio, obra citada.)

## Interpretación mecanicista

Es, pues, bastante normal que desde estos planteamientos —aquí me interesan especial-

de las autonomías. Con relación al tema ofrecemos a nuestros lectores dos textos. El primero, de Norberto Bobbio, ha sido extraído del libro "Contribución a la teoría del Derecho-Norberto Bobbio", recopilación de textos efectuada por Alfonso Ruiz Miguel (Fernando Torres, Editor, S. A.). El segundo, del profesor Elías Díaz, es un fragmento de su artículo "Marx y la teoría marxista del Derecho y del Estado", publicado en la revista "Sistema", números 38-39.

mente los que de un modo u otro pretenden conectarse con el pensamiento de Marx— la mayor parte de los intérpretes mecanicistas de éste tiendan y hayan tendido a negar e infravalorar totalmente la eficacia e incluso la más mínima posibilidad de cambios sociales logrados desde el Estado y a través del Derecho, propugnando en su lugar o el más puro abstencionismo político (utilísimo para quienes detentan el poder) o vías de transformación que irían desde las absolutamente necesarias y compatibles con aquellas de trabajo y acción en el seno de la "sociedad civil" hasta las cada vez menos eficaces de la acción directa, violenta y armada. En un plano más teórico, el predominio de aquellas concepciones ha producido también entre esos marxistas-mecanicistas un abandono y desinterés hacia la reflexión jurídico-política, hacia la ciencia y filosofía (marxiana o no) del Derecho y del Estado, con la consiguiente imposición y reiteración de las más simplistas fórmulas tradicionales sobre estas graves cuestiones. Y, por lo general, también los no marxistas y, más interesadamente, los antimarxistas han aceptado asimismo como base de sus críticas esa reducción mecanicista del Derecho y del Estado en la obra de Marx, en la que coinciden —ya se ha dicho— con muy amplios sectores del ideario anarquista.

El resultado de todo esto es que, en tales concepciones, Estado y Derecho quedan irremediabilmente condenados como meros instrumentos de conservación del orden existente (cosa que aquí no se niega lo hayan sido y lo sean en amplia medida), orden que, para colmo de desdichas, se revela en la Historia como orden desigual, como estructura social que (producción capitalista) se caracteriza por su esencial e inhumana desigualdad. El Derecho y el Estado —y esta sería la primera y principal consecuencia de tal mecanicista concepción— quedan así absolutamente configurados (también, se dice, en la obra de Marx) como inevitables y, por supuesto, siempre ilegítimos instrumentos de opresión y represión de una clase sobre otra. Y de ahí deriva precisamente —segunda consecuencia— el forzoso entendimiento del Estado como "dictadura" y concretamente del "Estado de transición" como "dictadura del proletariado". Desaparecida (con la implantación de la sociedad sin clases) la necesidad de la opresión y la necesidad de la dictadura, desaparecerán también, se dice —tercera conclusión—, el Derecho y el Estado que ejercían aquellas represivas funciones.

El Estado y el Derecho (a) como exclusivos instrumentos de opresión y represión; (b) por



tanto, el primero definido inevitablemente como dictadura social y también política, y ambos (c) destinados a extinguirse, disolverse y desaparecer del todo en el seno de la nueva sociedad sin clases: éstas serían, me parece, las principales manifestaciones concretas de tal concepción marxista-mecanicista.

## Marx, contra el mecanicismo

Desde esta perspectiva de interrelación entre formación económico-social y morfología jurídico-política habría que enfocar aquí todos estos temas, y desde ella, creo, habría que comenzar leyendo el tan conocido pasaje de "La ideología alemana" (1845-1846), en el que se antepone —frente a ésta (de carácter abstracto y celestial)— los resultados de la "observación empírica", según la cual "la producción de las ideas y representaciones, de la conciencia, aparece al principio —señala Marx— directamente entrelazada con la actividad material y el comercio material de los hombres, como el lenguaje de la vida real. Las representaciones, los pensamientos, el comercio espiritual de los hombres se presentan todavía aquí como emanación directa de su comportamiento material. Y lo mismo ocurre con la producción espiritual, tal y como se manifiesta —subraya aquél— en el lenguaje de la política, de las leyes, de la moral, de la religión, de la metafísica, etcétera, de un pueblo. Los hombres son los productores de sus representaciones, de sus ideas, etcétera, pero los hombres reales y actuantes, tal y como se hallan condicionados por un determinado desarrollo de sus fuerzas productivas y por el intercambio que a él corresponde, hasta llegar a sus formaciones más amplias. La conciencia no puede ser nunca otra cosa que el ser consciente y el ser de los hombres es su proceso de vida real".

La moral, la religión, la metafísica y cualquier otra ideología —Marx aludirá también al Derecho algo después— y las formas de conciencia que a ellas corresponden pierden así la apariencia de su propia sustantividad. No tienen su propia historia ni su propio desarrollo, sino que los hombres que desarrollan su producción material y su intercambio material cambian también, al cambiar esta realidad, su pensamiento y los productos de su pensamiento. No es la conciencia lo que determina la vida, sino la vida la que determina la conciencia.

Un año después (1847), en su polémica contra Proudhon, en "La miseria de la filosofía", aparece uno de los textos que, extrapolado y aislado de su contexto y de los intereses concretos del pensamiento de Marx en esos años, más se ha utilizado cuando se habla de la absoluta dependencia marxiana del Derecho (y del Estado) con respecto de la economía. Y, sin embargo, lo que hay en tal texto no es sino una respuesta crítica a la idea de que "el capricho de los soberanos constituye para el señor Proudhon la suprema razón en economía política!". Frente a ello, escribirá Marx: "Verdaderamente, es preciso carecer de todo conocimiento histórico para ignorar que son los soberanos quienes en cualquier tiempo han sufrido las condiciones económicas, pero que nunca han sido ellos quienes han establecido sus leyes. La legislación, tanto política como civil —concluye Marx—, no hace más que expresar, verbalizar el poder de las relaciones económicas".

Asimismo suele citarse, como podrá verse, en ilegítimo apoyo de las tesis mecanicistas, algunas de las conclusiones a que Marx declara haber llegado en su "Prefacio" de 1859 a su "Contribución a la crítica de la economía política". Dice allí, en efecto: "Mis investigaciones dieron este resultado: que las relaciones jurídicas, así como las formas de Estado, no pueden explicarse ni por sí mismas ni por la llamada evolución general del espíritu humano; que se origina más bien en las condiciones materiales de existencia que Hegel, si-

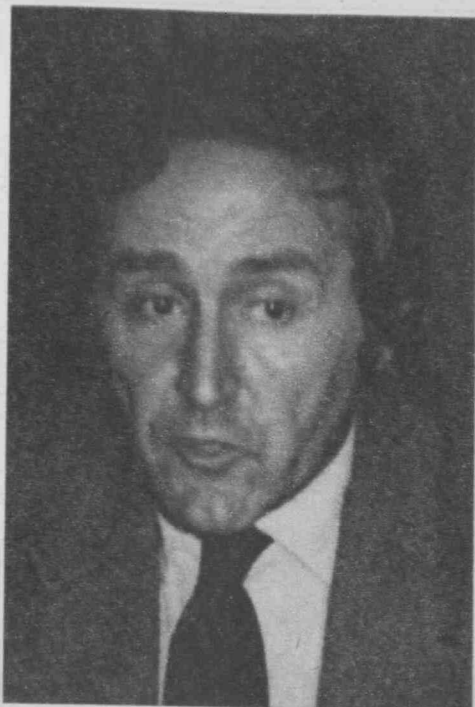

Profesor Elías Díaz, de la Universidad Autónoma de Madrid.

guiendo el ejemplo de los ingleses y franceses del siglo XVII, comprendía bajo el nombre de 'sociedad civil'; pero que la anatomía de la sociedad hay que buscarla en la economía política". Volvemos a encontrarnos con la afirmación de la no incondicionalidad social de lo jurídico y lo político, la tesis más bien de la interrelación entre sociedad civil-Estado (y Derecho), pero en modo alguno con una reducción del Derecho y Estado a meros reflejos de las relaciones económicas.

## Transformación del Derecho y del Estado en Marx

Está y estaba claro "incluso" en 1871, en las reflexiones antiburocráticas sobre la Comuna parisiense, que no iba a haber, no podía haber, ni voluntarista abolición ni inmediata extinción del Derecho y del Estado. Por eso creo que tiene buena razón Danilo Zolo cuando escribe, diferenciando claramente de Proudhon al Marx de la Comuna: "Lo que del proudhonismo Marx acoge como legado teórico de la Comuna no es, paradójicamente, la propensión anárquica a la negación de la dimensión política, ni la correlación tendencia a identificar la totalidad social con la espontaneidad. Es más bien —concluye Zolo— la instancia anticentralista: instancia que en la alusión sobre la guerra civil en Francia Marx asume dentro de la problemática política de la transformación revolucionaria de las instituciones representativas.

La oposición al centralismo, la crítica a la burocratización y la transformación profunda de las instituciones representativas me parecen, en efecto, las aportaciones más válidas para este tema en el Marx de los escritos sobre la Comuna. Y junto a ello, y como fondo, su insistencia en la superación de la ruptura entre sociedad civil y Estado, en el carácter básico de la primera y en la necesidad de homogeneización y coincidencia entre ambas instancias. Pero habría, con todo, que seguir todavía preguntando: ¿qué papel pega en esa perspectiva del Marx maduro el viejo tema de la extinción y desaparición del Derecho y del Estado?

Escribe sobre ello Danilo Zolo en su investigación sobre la teoría marxiana de la extinción del Estado, obra a la que ya he hecho referencia y que es, en mi opinión, una de las más relevantes y documentadas aparecidas sobre este tema en los últimos tiempos y donde especifica el sentido de la evolución apreciable

en este aspecto a lo largo de la vida y la obra de Marx: "En los últimos escritos teórico-políticos marxianos —las notas a "Estado y anarquía", de Bakunin, y, sobre todo, la "Crítica del programa de Gotha"— la reflexión sobre el tema de la superación del Derecho y del Estado modernos se hace —dice Zolo— más analítica. En comparación con las formulaciones precedentes, Marx parece inspirarse en una preocupación de mayor cautela científica. En esta dirección lo empuja seguramente, en el ámbito de la polémica contra el anarquismo, la exigencia —admite Zolo— de oponerse a las prédicas bakunianas sobre la abolición del Estado —"calducho mendigado por Proudhon y Saint-Simon"— y de rechazar su irracional sustancia religiosa, un tosco profetismo milenarístico. Pero —advierte yendo más al fondo— la instancia de una total reconversión científica de la investigación sobre el tema de la superación del Derecho y del Estado modernos —instancia explícitamente expresada en la "Crítica del programa de Gotha"— es también en Marx, con toda seguridad, legado metodológico de "El Capital".

Para el Marx de "El Capital" (comenzado a publicar en 1867), que es el mismo Marx maduro que el de la "Crítica del programa de Gotha" (1875), lo decisivo es, creo, esa instancia metodológica —ya mencionada aquí— que exige como base el análisis de las correlaciones o interrelaciones dialécticas entre "formación económico-social", por un lado, y "morfología jurídico-política", por otro. Escribe Zolo en este sentido: "Si es verdad que las relaciones jurídicas y las formas de Estado tienen sus raíces en las 'relaciones materiales de existencia', en aquella 'sociedad civil' de la cual 'Das Kapital' constituye un intento de rigurosa representación científica, entonces la elaboración de una prospección teórica de transición política al comunismo —dice Zolo— debe asumir el campo de la 'sociedad civil' como necesario referente categorial".

Y esa metodología científica es la que estará presente en la "Crítica del programa de Gotha" cuando Marx va a referirse al debatido tema de la extinción o permanencia del Estado y del Derecho en la nueva sociedad, en la sociedad sin clases, con un criterio efectivamente mucho más analítico y cauteloso que en sus obras de juventud.

Anotemos, de todos modos, cómo Kelsen había ya recordado textos anteriores de Marx en virtud de los cuales se podía intentar sustentar la tesis de la no desaparición del Derecho y del Estado en la definitiva y final sociedad socialista. Así, alguno de la "Introducción a la crítica de la economía política" (1857), donde señala Marx que "cada forma de producción crea sus propias relaciones jurídicas" (y por lo tanto —apunta Kelsen— también las creará el modo de producción socialista) y donde recuerda que "no puede haber sociedad donde no haya alguna forma de propiedad" (y por lo tanto —subraya Kelsen— también la forma colectiva o social de propiedad precisará para su defensa de una determinada normativa legal). Desde luego, la alternativa parece ser esa o el inmanentismo moralista y iusnaturalista a que, en teoría, confía llegar Lenin, aunque después lo consiga en la práctica con la poderosa ayuda de la dictadura férrea del partido y de la vanguardia de los revolucionarios profesionales.

Será, pues, la ciencia, es decir, las ciencias sociales, quienes a través del análisis de las interrelaciones entre estructura y supraestructura, entre morfología jurídico-política y formación económico-social (y dentro de ésta analizando asimismo sus contradicciones internas, valor de uso y valor de cambio, relaciones de producción y fuerzas productivas...) vayan determinando los niveles y aspectos de la transformación del Derecho y del Estado.

(Elías Díaz, obra citada.)

# Crucigrama

LLUIS

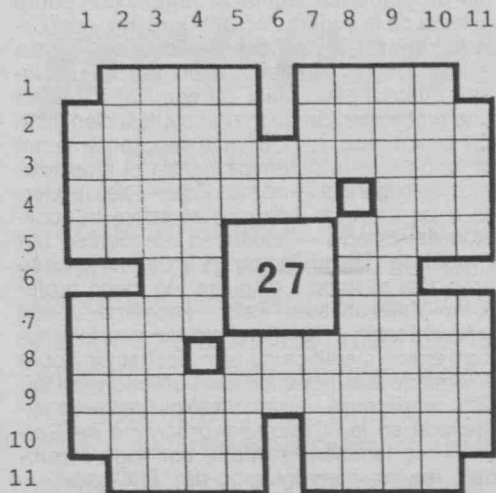

**HORIZONTALES.**—1: Al revés, mentecato. Sueldo mensual. 2: Anejo. Para hacer la pelota a los señores del petróleo, hay que saber qué nombre recibe un doctor en la ley mahometana. 3: Malagueños. 4: Pagaré. Consonante. 5: Moví la cuna. Labres. 6: Al revés, molibdeno. Navarra. 7: Voz que equivale a "cuidado". Al revés, cabello. 8: Loco. Cierta multa que se imponía a los alfareros sevillanos. 9: Que opera con las manos. 10: Al revés, elevación del terreno que domina un lla-

no. Oleaje. 11: Tostad. Se usa en carpintería.  
**VERTICALES.**—1: Al revés, madre. Existe uno al que se le llama "del toco mocho". 2: Al revés, árbol exótico y título de una película. Al revés, labrada. 3: Cierta fruta veraniega, plural. 4: Sin señal de vida. Indígena filipino. 5: Café árabe de calidad. Al revés, droga. 6: Marchar. Lugo. 7: Ramera. Al revés, el mono suele tenerla larga. 8: Sirve para volar. Raro. 9: Sólo la tienen los catalanes. 10: Le quiso. Enfada. 11: Abrases. Detenga.

### SOLUCIONES (Sólo horizontales)

1: Omem. Paga. 2: Anexo. Ulema. 3: Malacitanos. 4: Abonará. 5: Mecl. Ares. 6: Om. Na. 7: Tate. Olep. 8: Ido. Alamina. 9: Manipulador. 10: Oreto. Oleaje. 11: Asad. Coda.

# Tarjeta de visita

Para solucionar cada "tarjeta de visita" hay que colocar en su lugar correcto todas y cada una de las letras que en la misma se ofrecen, hasta lograr el título de la película que se solicita.

GASPAR FLOREAL EL DOSEL

RAMIRO MONGIA TIONIL

53. Comedia. 1965. Director: Román Vignol Barreto. Intérpretes: Marujita Díaz, Antonio Prieto, María Antonia Tejedor, Carmen Caballero.

54. Comedia. 1941. Director: Alfred Hitchcock. Intérpretes: Carole Lombard, Robert Montgomery, Gene Raymond, Jack Carson, Lucille Watson.

### SOLUCIONES

53: "La Férqola de las Flores". 54: "Matrimonio original".

## EL SOCIALISTA



Redacción y  
administración

Calle de Santa  
Engracia, 90  
MADRID-3

Teléfonos 446 50 01,  
446 55 09 y 446 51 50

# EL SOCIALISTA

BOLETIN DE SUSCRIPCION

### Deseo suscribirme a EL SOCIALISTA durante:

- Un semestre (26 números)
- Un año (52 números)

### Efectuaré mis pagos mediante:

- Talón nominativo al PSOE-EL SOCIALISTA
- Giro postal a Caja Postal de Ahorros, cta. cte. 2.403.864
- Transferencia bancaria a EL SOCIALISTA, Banco Hispano Americano, calle de Santa Engracia, 162-164. Cta. cte. 16.011

Número de suscripciones .....

Nombre .....

Apellidos .....

Domicilio .....

Población ..... Dto. postal .....

Provincia ..... País .....

Fecha ..... Firma:

Tarifas (en pesetas)      6 meses    12 meses

|                   |       |       |       |
|-------------------|-------|-------|-------|
| España .....      | 1.200 | ..... | 2.400 |
| Europa .....      | 1.900 | ..... | 3.800 |
| América .....     | 2.900 | ..... | 5.800 |
| Resto mundo ..... | 3.700 | ..... | 7.400 |

Por favor, rellene sus datos a máquina o con mayúsculas



LUIS

nteria.  
Existe  
. 2: Al  
ula. Al  
l, plu-  
no. 5:  
ga. 6:  
mono  
Raro.  
quiso.

Na. 7  
t:

ofre-

Por favor, rellene sus datos a máquina o con mayúsculas

# El estilo del Otoño.

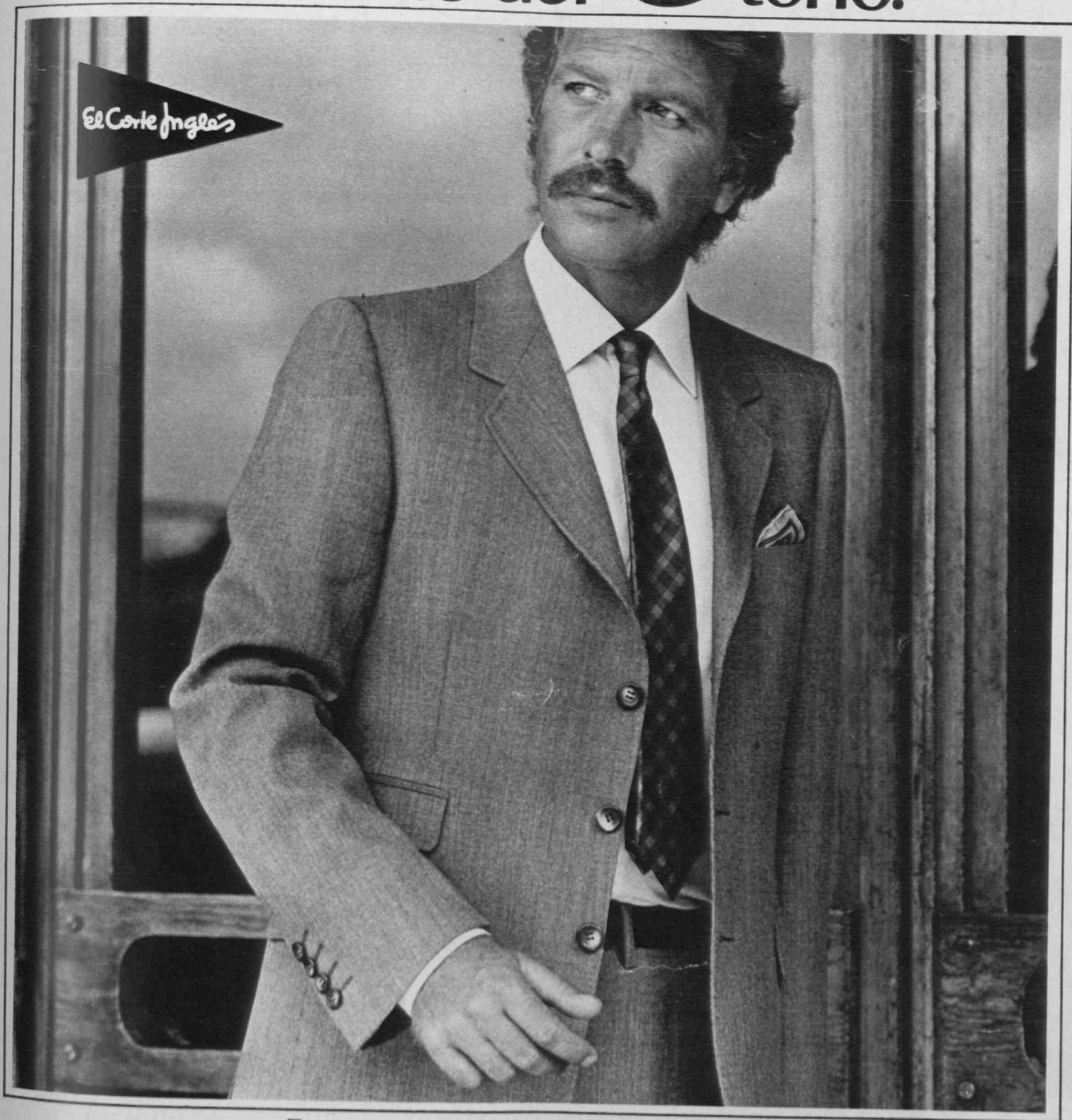

**Este** va a ser el Otoño de los hombres elegantes.  
 El triunfo de la línea sobria. Tanto los trajes y americanas  
 de talle alto con fila de tres botones, como los pantalones  
 sin vueltas y caderas naturales, contribuirán al buen vestir.  
 Esta temporada verá la ropa en gamas azuladas, beiges y grises.  
 Con tejidos cálidos y ligeros.  
 Muy naturales. Este va a ser el  
 Otoño de los hombres con estilo.

**El Corte Inglés**  
 N°1 EN MODA



# NADIE DIRIA QUE SON USADOS



FUNDACIÓN PABLO IGLESIAS  
BIBLIOTECA



**Nosotros si.** Porque en Eurocasión presumimos de coches usados, nuevos para que usted presuma de coche nuevo al comprarse uno usado.

**Coches revisados que han pasado 19 controles antes de ponerse a la venta:**

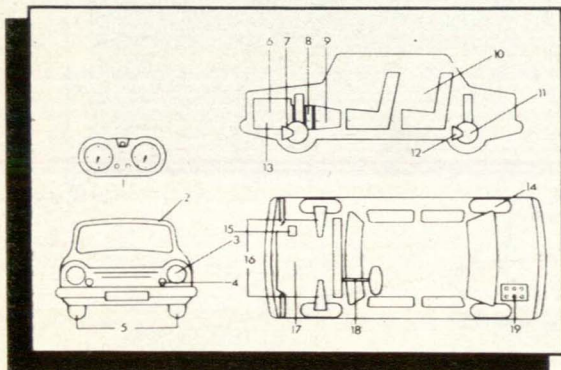

- |                      |                          |
|----------------------|--------------------------|
| 1.- Cuadro de abordo | 5.- Tren delantero       |
| 2.- Carroceria       | 6.- Motor                |
| 3.- Alumbrado        | 7.- Suspension delantera |
| 4.- Señalización     | 8.- Embrague             |

## COCHES USADOS NUEVOS

9.- Caja de velocidades  
10.- Renovación Interior  
11.- Frenos  
12.- Suspensión trasera  
13.- Cambio de aceite y engrase  
14.- Neumáticos  
15.- Alternador  
16.- Transmisiones  
17.- Circuitos  
18.- Direccion  
19.- Bateria

**Por eso los garantizamos hasta 6 meses,** cualquiera que sea el kilometraje efectuado.

Le ofrecemos toda clase de garantías:  
— Garantía Nacional seis estrellas:  
6 meses sobre mano de obra y piezas.  
— Garantía Nacional tres estrellas:  
3 meses sobre mano de obra y piezas.

— Garantía de tres meses sobre piezas por el punto Eurocasión vendedor.

**En todo el país.** Porque estamos en toda España y nuestra garantía es válida en cualquiera de los puntos Eurocasión del país.

**Coches usados de todas las marcas, de todos los modelos,** de todos los precios.



Cualquiera que sea su cilindrada y su categoría. Para que usted elija el que más conviene a sus necesidades.

**Con la garantía de una gran marca.** Porque Eurocasión es un servicio de la **Red Comercial Citroën España.**