

EL SOCIALISTA

NUMERO 170
AL 16 DE SEPTIEMBRE

Fundado por PABLO IGLESIAS
60 PTS.

A tiros contra la autonomía

La batalla por Navarra



Escuela de verano: Aprender socialismo

El GRAPO de nunca acabar

The Police: "Somos los número 1"

Las cuentas corrientes del Banco de Santander no tienen nada de corrientes

Con el servicio CCT del Banco de Santander esto es dinero en cualquier parte.

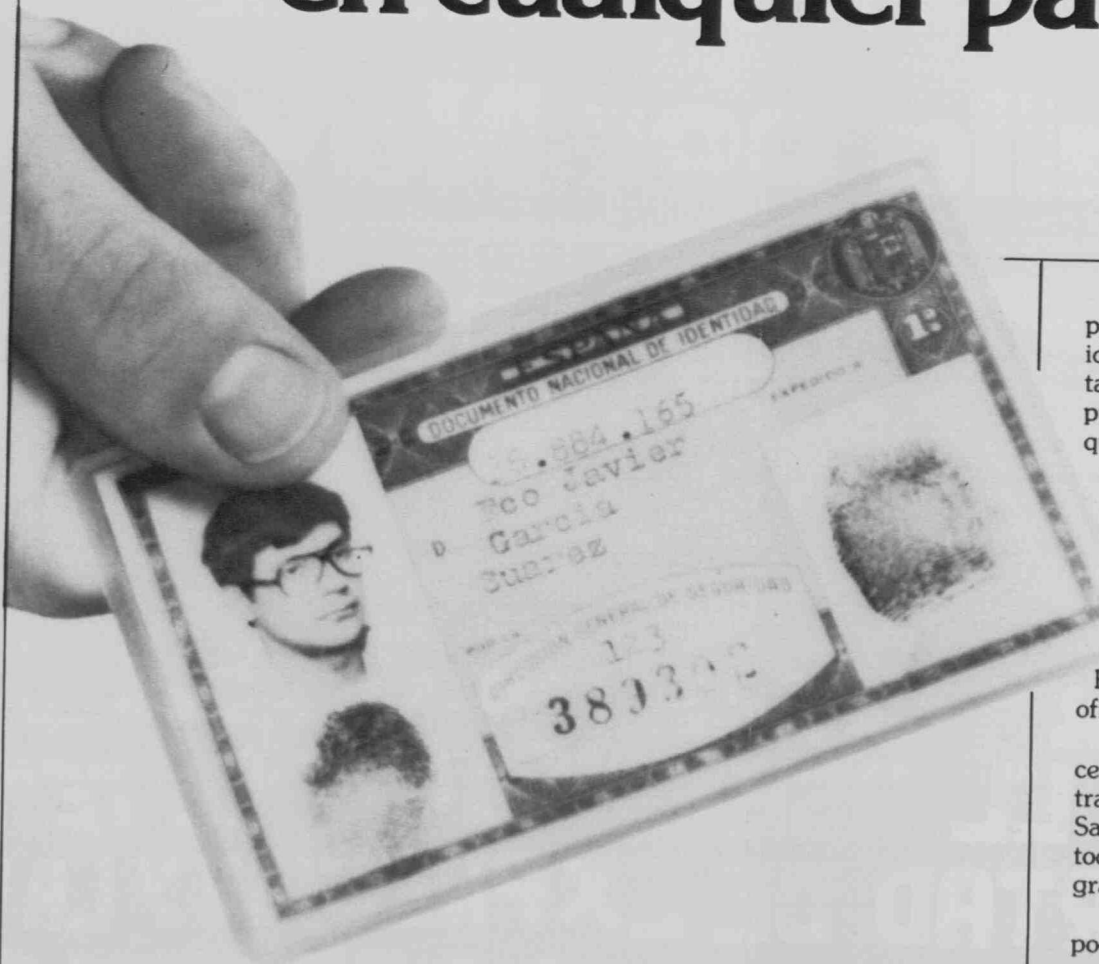

Así de sencillo. Con la sólo presentación de su documento de identidad y el correspondiente talón del Banco de Santander, puede retirar al instante el dinero que desee de cualquiera de sus casi 600 oficinas repartidas por España e intercomunicadas entre sí -en esta primera fase-.

Y pronto en toda su red. Porque, hoy en día usted tiene derecho a disfrutar de todos los servicios de su

Banco en cualquiera de sus oficinas.

Esté donde esté, de viaje, cerca de su domicilio o de su trabajo, si es cliente del Banco de Santander, puede disponer de todos los servicios de su Banco gracias al sistema CCT.

En unos segundos podrá ingresar o retirar el dinero que desee.

Lógicamente, la relación humana entre usted y los hombres del Banco de Santander se multiplica. Desde ahora, usted tiene miles de amigos en cientos de ciudades españolas que están gustosamente a su disposición para asesorarle.

Infórmese. Si su cuenta corriente se quedó anticuada, ahora le tiene cuenta abrir una cuenta en el Banco de Santander.

A.B.E. 13.076/7

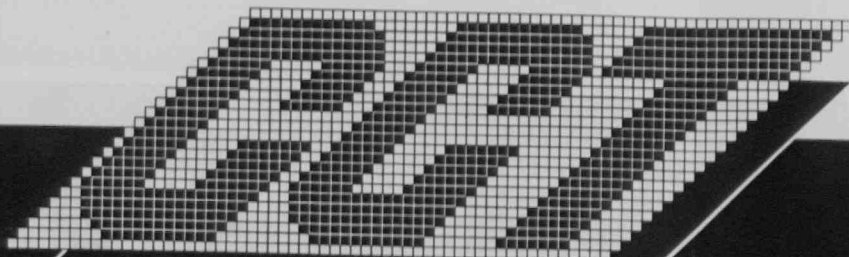

CUENTA CORRIENTE TELEPROCESADA

BS

BANCO DE SANTANDER

Ahora le tiene cuenta cambiar de cuenta.

Editor:
Director:
Nacional:
Carratalá:
Cambial:
Economi:
Mundo:
Cultura:
Andrés:
breve:
Alonso:
Alfonso:
Confec:
Archivo:
Fotograf:



Los límites del compromiso

"Mientras yo siga siendo secretario general del PSOE, este partido no volverá a firmar pactos con UCD extramuros del poder ejecutivo". La frase, dicha por Felipe González en la última sesión plenaria de la pasada Escuela de Verano, puede parecer demasiado rotunda para ser emitida con los medios de prensa dentro de la sala, especialmente procediendo de un hombre que, por experiencia, sabe cómo hay que matizar las declaraciones públicas para que no se malinterpreten. La explicación del énfasis que Felipe ha puesto en esta afirmación reside en el profundo convencimiento a que han llegado los socialistas de que el partido del Gobierno es incapaz de llevar a cabo los acuerdos que sobre el papel firma con la oposición. La experiencia de los últimos años es, al respecto, amarga, y no está referida solamente al incumplimiento gubernamental de las contrapartidas acordadas en los famosos pactos de la Moncloa. Con frecuencia ha venido sucediendo lo siguiente: sobre aspectos en los que podía haber alguna posible negociación —especialmente en los que afectan a las condiciones de vida de la clase trabajadora—, el Partido Socialista ha negociado desde posiciones de firmeza —no todos podrían decir lo mismo—, logrando arrancar contrapartidas importantes en el acuerdo final. Y contrapartidas —da vergüenza ajena decirlo— que no se referían ni mucho menos a la transformación socialista de la sociedad, sino a transformaciones democráticas básicas para que este país se dote de una vez de un Estado eficaz y unas relaciones sociales (culturales, laborales, políticas) que establezcan mínimamente la democracia. Pues bien, el Gobierno de UCD se ha mostrado incapaz de poner estas medidas en práctica. Y decimos incapaz, aunque sabemos perfectamente que en muchos casos simplemente no ha querido llevar esas medidas adelante, en la ceguera de no perder ni un ápice de control burocrático más allá de los intereses del Estado.

Ahora bien, a la vista de que la crisis gubernamental iniciada el mes de abril no se puede resolver fácilmente, incluso contando con la alianza de la Minoría Catalana y Coalición Democrática, los líderes del partido del Gobierno están llenando las páginas de los periódicos de declaraciones en torno a la necesidad de un acuerdo —o acuerdos— en aspectos fundamentales con el Partido Socialista.

Pero la pregunta que hoy se hacen los socialistas es: ¿qué garantías existen de que UCD lleve a la práctica **todos** los aspectos del acuerdo y no sólo aquellos que les resulte más cómodo? La experiencia manda: ninguna. Por esa razón, la oposición socialista ha adoptado una decisión definitiva: no participa en ningún acuerdo mientras que no tenga control político sobre su puesta en práctica. Y como mientras dure la transición, el control político real pertenece abrumadoramente al Ejecutivo, el PSOE no realizará ningún acuerdo de fondo, como dice Felipe González, extramuros del Gobierno. Se acabó, pues, la política de consenso con la UCD y su Gobierno. Entre otras razones, porque eso significa solamente darle balones de oxígeno para prolongar su precaria vida en el poder. En las condiciones difíciles de la transición, al Partido Socialista le ha correspondido la misión de ser oposición y oposición responsable. A la Unión de Centro Democrático le corresponde la de gobernar. En el fondo —paradojas de la Historia—, lo único que le estamos pidiendo a UCD es que, incluso con una línea política que no nos gusta, **gubierne** de una vez este país.



EL SOCIALISTA

Editor: Guillermo Galeote.
Director: Fernando Pajares. **Redactor-jefe:** Angel Merino.
Nacional: Luis Díez, Fernando González Dómer, Ernesto Carratalá.
Cambiar la vida: Julián Barraña.
Economía laboral: Diego de Losada.
Mundo y pensamiento: Enrique Gomáriz.
Cultura: Miguel Rubio. **Mujer:** Carlota Bustelo. **Literatura:** Andrés Sorel. **Teatro:** Angel Fernández Santos. **La vida breve:** Félix Grande. **Música, jóvenes:** Rodrigo López Alonso. **Arte, agenda:** Eduardo Romero Verdú. **Toros:** Alfonso Navalón.
Confección: María G. Villar y Humberto Forero.
Archivo y documentación: Juan Manuel de la Torre.
Fotografía: P. Noguera.

Secretaría de Redacción: Verónica Martínez.
Redacción y Administración: Santa Engracia, 90. Madrid. Teléfonos 446 50 01, 446 51 50 y 446 55 09.
Depósito legal: M. 845-1977.
Imprime: Hauser y Menet, S. A. Plomo, 19. Madrid-5.
Distribuye: Marco Ibérica, S. A. Carretera de Irún. Kilómetro 13,350. Madrid-34.
Gerente: Juan Carlos Golpe. **Suscripciones:** Herminio Alonso y María Antonia Portillo. **Publicidad:** Jesús de la Hoz. **Exclusiva de publicidad:** Cincozero, S. A. Rafael Salgado, 11. Madrid-16. Teléfono 250 80 19. **Delegaciones Cincozero:** Barcelona: Balmes, 293. Tel. 200 83 99. Bilbao: Simón Bolívar, 27. Tel. 441 08 16. Valencia: Calle 523, 1. La Cañada. Paterna. Teléfono 132 19 77. **Edita:** PSOE. **Solicitado control OJD.** Precio Francia: 7,5 ff.

EL SOCIALISTA

NUMERO 170
 AL 16 DE SEPTIEMBRE
 Fundado por PABLO IGLESIAS
 60 PTS.

A tiros contra la autonomía La batalla por Navarra



Escuela de verano: Aprender socialismo
 El GRAPO de nunca acabar

The Police: Somos los número 1

NACIONAL

- 4 Nombres y hechos.
- 6 Correo.
- 7 La batalla por Navarra.
- 9 Arbeloa: con el referéndum vendría el caos.
- 12 Pese al triunfalismo del Ministerio, miles de niños sin puesto escolar.
- 14 Felipe González: sin control, no hay pacto.
- 15 El Grapo de nunca acabar.
- 18 Asturias: un pueblo recupera sus muertos.

LABORAL-ECONOMIA

- 19 Nervacero pasó a la Historia.
- 20 Urge el Consejo Económico-social.
- 21 Talleres Mercier: a la calle por rojo.

CAMBIAR LA VIDA

- 23 Toca madera, la repoblación forestal en España.

CULTURA

- 27 Una recuperación necesaria: Joseph Conrad.
- 28 Críticas.
- 30 Nuevas salas en el Museo del Prado.
- 32 Libros: una manipulación de la historia de Andalucía.
- 33 Televisión.
- 34 The Police: somos los número 1.

MUNDO

- 36 Polonia, una victoria que traerá cola.
- 39 Portugal, Ramalho Eanes, esperanza de la izquierda.

PENSAMIENTO

- 40 La Escuela del Verano del PSOE.
- 42 José María Maravall, el gran objetivo social debe ser la redistribución.
- 44 Agenda.
- 46 Ocio.

...Y la fragata se llama "Libertad"

La prensa malagueña ha orquestado una extensa campaña en contra del Ayuntamiento y la Diputación socialistas con motivo de la estancia en la ciudad de la fragata "Libertad", buque escuela de la Armada argentina.

Al mando de dicha fragata se encontraba el capitán Alberto Lorenzo Padilla, uno de los ejecutores directos de la llamada "masacre de Trelew", en la que dieciséis presos políticos argentinos fueron asesinados. También se encontraban a bordo de la fragata varios oficiales que tienen responsabilidad personal en los brutales sucesos ocurridos entre 1976 y 78 en la Escuela de Mecánica de la Armada, verdadero campo de concentración y exterminio en el que desaparecieron más de cinco mil argentinos, incluidos niños y madres embarazadas.

Tanto el Ayuntamiento como la Diputación comunicaron a la Comandancia de Marina su decisión de no asistir a la recepción ofrecida por el buque tras su llegada a Málaga, sin dar más explicaciones al respecto. Se pretendió silenciar el asunto —aseguran fuentes municipales— para no predisponer al pueblo de Málaga en contra de la tripulación del "Libertad".

La postura de las autoridades fue aprovechada por la ultraderecha para organizar, a través de la prensa, una campaña de promoción de la Armada argentina, acusando a los organismos oficiales de "falta de hospitalidad" y "descortesía política". Concretamente

el diario "Sur", perteneciente a la cadena de Medios de Comunicación del Estado y que dirige Francisco Sanz Cagigas, dedicó durante toda una semana amplias informaciones al citado buque, incluyendo grandes titulares en primera página y fotografías a toda plana, así como cartas de protesta de conocidos derechistas y editorial en la que se incitaba al pueblo de Málaga a efectuar "un desagravio público". En el mismo sentido se manifestó la "Hoja del Lunes", órgano de los periodistas malagueños, que dirige también el ya citado señor Sanz Cagigas, por otra parte presidente de la Asociación de la Prensa de Málaga. No fueron publicados íntegros, sin embargo, comunicados enviados por los partidos de izquierda, en los que se explicaban los motivos por los que se opusieron a la recepción oficial, y se lamentaba la presencia en suelo español de representantes de la violenta dictadura de Videla.

Diversas organizaciones internacionales para la defensa de los derechos humanos han enviado telegramas de adhesión al Ayuntamiento y la Diputación, apoyando su decisión de repudiar la dictadura militar argentina. La izquierda malagueña (PSOE, PSA y PCA) ha puesto de manifiesto su intención de exigir al Gobierno la aclaración total de los hechos, calificando de vergonzoso que se haya utilizado un periódico de propiedad pública para realizar una campaña ultraderechista.



Qué carrera llevamos...

Mientras en plan serio los especialistas analizan la problemática del medio ambiente, a nivel más popular los problemas ecológicos alcanzan evidente eco. Charles Darwin, redivivo, se ha desplazado a Jaén y en lugar muy céntrico

—la plaza de Santa María— ha dejado estas pinturas rupestres para cuando se cumpla el último de los estadios contemplados en ella: "simio vulgaris", "homo neandertalensis" (más o menos), "homo Cro-Magnon" (o así), "homo su-

puestamente sapiens" —usted se encuentra aquí, precisa la viñeta—, y de ahí: "homo contaminatus", "homo alimentos adulteratos", "homo radiactivus nuclearis", y, finalmente, "homo a mejor vida".

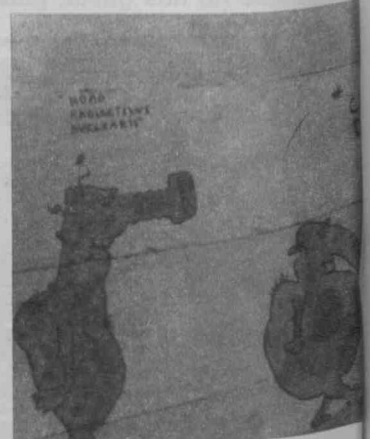
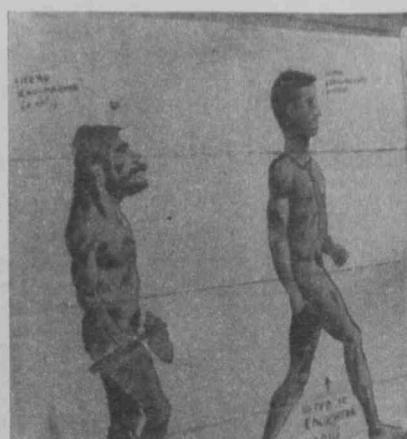

Fernando González Laxe
**LIBRO BLANCO
DA PESCA
EN SADA**

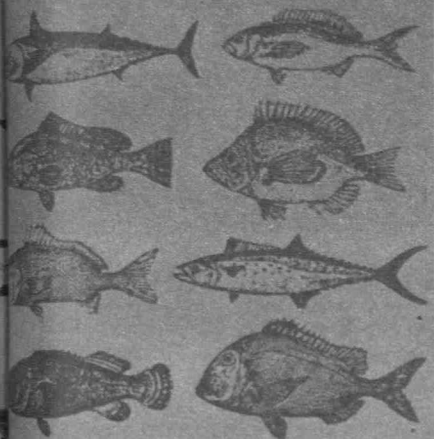

**Pobres
pescadores...**

La mayoría de los pescadores asentados en las provincias gallegas carecen de sueldo fijo, por lo que viven en condiciones que bordean la miseria. Estos datos provienen de un "libro blanco de la pesca en Sada", recientemente aparecido y cuyo autor es Fernando González Laxe. En varios documentos se demuestra la marginación a que han sido sometidos los marineros gallegos y las difíciles condiciones en que desarrollan su trabajo. El estudio abarca la situación por la que atraviesan otros puertos pesqueros del litoral, como el de Malpica, Ares, Cayón y Riveira. El SOS queda lanzado.

ya

Madrid, jueves 4 de septiembre de 1980



**Los
terroristas
no
acertaron**

Mientras el asaltado de escuela del asesinato general Briz Armengol, Marco Vidal River, hecho con la muerte en condiciones de extrema gravedad, el conductor, Luis Arnao Gabi, se encuentra fuera de peligro y convalece en el Hospital Clínico de Barcelona. Hasta el hecho se ha asediado al ministro de Defensa, señor Rodríguez Dalgado, para conversar con él, darle ánimos y desearle una rápida recuperación. La fotografía de Europe Press recoge ese momento precisamente. La humanidad del testimonio, no muestra cualquier consideración sobre la gravedad de uno atentado que sus promotores aseguran hacer en nombre del pueblo, cuando un joven de ese mismo pueblo, ageno a cualquier consideración pública, agoniza en un hospital a consecuencia de las balas asesinas y otro convalece sin saber todavía por qué ha sido atado para sobrevivir.

Sarcasmo

El martes pasado fue asesinado en Barcelona el general Briz Armengol. El jueves siguiente el diario "Ya" obsequiaba a sus lectores con esta portada antológica. Son muchas, ciertamente, las portadas antológicas que nos brinda el matutino madrileño últimamente, pe-

ro ésta, desde luego, supone toda una marca. Porque ese atentado en el que, según el "Ya", "los terroristas no acertaron", costó la vida al general y, algunos días después, al conductor, en coma desde el momento del atentado. Si llegan a acertar...



**El monumento
a Baldomero
Lozano**

Cuando está a punto de cumplirse el primer aniversario de la muerte de Baldomero Lozano, diputado del PSOE y miembro de la Comisión de Hacienda del Congreso, el Ayuntamiento de Villaseca (León), en consejo abierto celebrado hace unos días, decidió instalar un busto en su memoria. Con anterioridad, la Federación Provincial de Mineros de UGT había propuesto su ubicación en el término municipal de Villablino, localidad a la que estuvo muy vinculado el querido parlamentario socialista. No obstante, en aquella ocasión el PCE, contando con el apoyo del alcalde de la localidad, Manuel Barrero (PCE), y los votos de UCD, se opuso extrañamente a ceder el solar para la ubicación del busto.

Es falso

Es rotundamente falso que haya corrido el "champán" entre la sufrida clase de los profesores, padres de alumnos y alumnos de preescolar, EGB y BUP ante la coincidencia —prácticamente la única— de todas las listas de ministrables en la salida del señor Otero Novas del Ministerio de Privatización de la Educación. Y es rotundamente falso, pese a los merecimientos acumulados, porque la persona llamada a sucederle, según las listas —bello deporte éste del intercambio y promoción de listas de ministrables—, es el señor Ortega y Díaz Ambrona, de los mismos orígenes y dependencias ideológicas que el señor Nomás. O sea, de la Santa Casa. Vamos, que para ese viaje no hacen falta alforjas. Pero ya sabemos que lo que cierta derecha no va a soltar nunca es el control de la educación.

Ecología para todos

Organizadas por el Grupo de Ecología y Medio Ambiente, dependiente de las Secretarías Federales de Política Sectorial y de Estudios y Programas del PSOE, se celebrarán durante los próximos días 20 y 21 de septiembre las Primeras Jornadas Socialistas de Ecología y Medio Ambiente. La apertura de las sesiones —que tendrán lugar en Madrid— correrá a cargo de Alfonso Guerra, vicesecretario general del PSOE. Manuel Mella, concejal de Saneamiento y Medio Ambiente del Ayuntamiento de Madrid, actuará como moderador en la ponencia "Contaminación industrial y urbana"; Santiago Marraco lo hará en la de "Espacios naturales y protección de la Naturaleza", y Ciriaco de Vicente, secretario federal de Política Sectorial y diputado por Murcia, lo hará en la de "Salud y medio ambiente".

El domingo 21 se comenzará con la ponencia de "Educación ambiental", en la que actuará como moderador el secretario federal de Formación, José María Maravall; Jesús Prieto, alcalde de Getafe, lo hará en la de "Administración territorial y medio ambiente", y Javier Solana, secretario federal de Estudios y Programas, en la de "Ecología y socialismo". ■

**PRIMERAS JORNADAS
SOCIALISTAS
DE ECOLOGIA Y
MEDIO AMBIENTE**

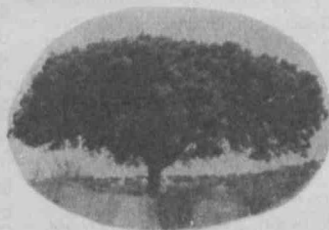

Madrid, 20 - 21 de Septiembre de 1980

GRUPO DE ECOLOGIA Y MEDIO AMBIENTE DEL PSOE



Secretarías Federales de
Política Sectorial y de Estudios y Programas

Una inspección médica

Distinguido director:

En el semanario que usted dirige, con fecha 27-VIII-80 aparece un artículo sobre presunta estafa en la Clínica Puerta de Hierro, en uno de cuyos párrafos se "descalifica" al subdirector general de Inspección, doctor Guaita, porque la Inspección Médica no ha investigado o no se ha hecho pública la investigación en relación con un laboratorio particular situado cerca de la plaza de Castilla. Como quiera que he sido uno de los inspectores encargados del estudio de la situación de la medicina nuclear en Madrid, me siento moralmente obligado a hacer las siguientes aclaraciones:

1.ª Si que se ha estudiado la situación de la medicina nuclear en Madrid, elaborándose el correspondiente informe.

2.ª La Inspección Médica no tiene atribuciones legales para inspeccionar todos aquellos centros sanitarios que no sean propios o concertados con la Seguridad Social, por lo que resulta veleidoso descalificar a nadie por no hacer lo que legalmente no puede.

3.ª Los equipos territoriales de Inspección han obtenido unos resultados prácticos que por su importancia objetiva y perfectamente cuantificada creo merecen ser tratados como un servicio público de primera magnitud.

Sin otro particular, le saluda atentamente.

JUAN PRATS GUERRERO
Palma de Mallorca

Los retrasos de RENFE

Señor director:

Durante los meses de julio y agosto, más el último fin de semana de junio, he viajado casi todos los fines de semana de Madrid a Granada y viceversa, por razones familiares. He confeccionado por ello una pequeña estadística, que creo ilustrativa sobre los retrasos de RENFE. En el expreso que sale a las 10.15 de la noche de Madrid y llega a las ocho de la mañana a Granada he viajado unas ocho veces. Otras tantas, en el expreso de Granada a Madrid, y sólo en dos ocasiones en el TER. Prescindiendo, pues, de éste. Pues bien, en el expreso son más las ocasiones en que ha llegado con retardo que aquellas en que ha sido puntual. En tres ocasiones, el retraso ha sido de una hora o más. Por supuesto, en ninguna ocasión se han dado explicaciones a los viajeros.

Siendo lo más grave los retrasos sistemáticos, no puedo dejar de aludir al estado de los vagones. En los de literas, por ejemplo, raro es el que tiene las luces en buen estado; lo normal es que no se pueda leer unos minutos antes de dormir, porque las lamparitas o no existen o no funcionan. No estaría de más tampoco el que revisores y demás personal tuviesen un poco más de amabilidad y de comprensión ante ciertas circunstancias —familias nu-

meras, por ejemplo— de las que he tenido oportunidad de ver casos lamentables.

JOSE LUIS MENGIBAR

Madrid

Portugal, a ritmo de "fado"

Imperceptible, pero inexorablemente, con exquisita sobriedad, como quien regresa a la inevitable normalidad cotidiana luego de un azaroso viaje, Portugal ha desandado gran parte del camino iniciado un 25 de abril de 1975; los claveles rojos cambiaron su color por un mustio desencanto; el "fado" tradicional, con sus ponderados y sentidos sonos, acalla una vez más las estrofas revolucionarias de "Grândola vila morena".

Dos son las circunstancias que suscitan más perplejidad en este giro copernicano dado por la política portuguesa: la capacidad de reacción de la derecha y el hundimiento estrepitoso del partido de Mario Soares.

La derecha, el centro-derecha si se quiere, ha sido como la mítica "ave Fénix" que renace de sus propias cenizas. Derrotada globalmente en el golpe de Estado que yuguló la dictadura caetanista, aunque, es de justicia decirlo, no toda la clase política conservadora estuviera implicada en los desaguados del régimen derrocado, la derecha supo, con singular maestría, en primer lugar adaptarse al nuevo ordenamiento político, para a renglón seguido constituirse en alternativa de la izquierda; una izquierda que, en definitiva, gastó la pólvora en festejos revolucionarios, sufriendo después las consecuencias de la resaca a la hora de ejercer responsabilidades de gobierno. Y he aquí, además, que la derecha soslayó sus innegables diferencias internas —recordemos que en la Alianza Democrática conviven desde los nostálgicos monárquicos hasta los pragmáticos socialdemócratas de Sa Carneiro— con tal de ofrecer un cauce político al escepticismo y al desencanto perceptibles en la sociedad lusa.

El Partido Socialista, por su parte, sufrió en su propia carne las consecuencias de jugar un doble papel subsidiario: siendo a un tiempo dique de contención contra el comunismo y la extrema izquierda y vanguardia parlamentaria ante las fuerzas conservadoras. Los socialistas estaban condenados a gobernar, sujetos a unas exigencias circunstanciales que les impedían llevar a cabo su política y su programa. Le cupo en desgracia al partido de Soares ejercer labores de gobierno, cumpliendo el cometido que en buena lógica le estaría encomendado a formaciones políticas posicionadas en el extremo opuesto del espectro político. Fueron los socialistas los "aguafiestas" de la revolución, y eso les vale hoy ser estigmatizados como traidores.

Alguien ha establecido un paralelismo, acertado en nuestra opinión, entre la debacle socialista en Portugal y la pérdida definitiva de peso político de los socialistas italianos, luego de los sucesivos gobiernos de "centro-sinistra" en los que colaboraron activamen-

te con la democracia cristiana. Evidentemente, hay semejanzas ostensibles. De todos modos, el desenlace resulta idéntico: una bipolarización peligrosa de la vida política y la sociedad civil, con el agravante, en el caso portugués, como se está viendo en estas vísperas electorales portuguesas, de que tanto en las filas aliancistas como en las comunistas subsisten tentaciones totalitarias de difícil maridaje con un sistema político, la democracia representativa, que sigue siendo, como un egregio político británico predijo, "el peor de todos, a excepción de todos los demás".

SEGUNDO PARDO
CIURRAGA y CARLOS
L. RODRIGUEZ LOPES

Colegio San Fernando: Rizar el rizo

No he podido menos que quedar sorprendido ante el escrito-réplica del provincial de los salesianos, recibido en la Redacción de EL SOCIALISTA ocho días después de que apareciera la información sobre el colegio San Fernando, de Madrid. Es obligado, por mínima cortesía, dar una respuesta aparte del mismo:

1. El padre Cosme afirma no querer comenzar una polémica, sino "simplemente aclarar lo que queda confuso en dicho reportaje". No obstante, no tiene ningún empacho en hablar de entrevista "indebidamente mutilada" y de que "no es honesto el señor De la Torre". Y como simplemente quiere aclarar lo que queda confuso (a su juicio, claro) en el reportaje, solicita lo siguiente: "Si, desearía que en su revista y en el formato y páginas semejante al reportaje publicado por Juan M. de la Torre publicara estas líneas que le adjunto". Vamos, una réplica en toda regla y, como se ve, todo sin el menor ánimo de polémica y simplemente (?) para aclarar.

2. La entrevista no ha sido indebidamente mutilada. Sencillamente, hubo que cortar [dos líneas] del texto que le di al confeccionador y las dos que se quitaron eran las menos problemáticas. Ignoro por qué razón, pero usted, ahora, aprovecha esa supuesta mutilación (¿acaso sin esas dos líneas el lector no comprende su opinión?) como excusa ("por ello deseo aportar algunas aclaraciones al lector de la revista") no para aclarar, sino para rebatir y exponer argumentos diferentes al hecho que, supuestamente, desea aclarar.

3. El texto no está "mal redactado" como usted dice. Está transcrito literalmente ante su temor —repetidamente expuesto antes de la entrevista— de que pudiera haber manipulación de sus palabras (prejuicio intolérable que cortésmente le rebati). En

cualquier caso, el responsable de que el texto sea poco claro es usted, quien no supo o no pudo expresarse correctamente. El texto tampoco está mal redactado, sino *mal hablado*.

4. Sus "correcciones de estilo" llegaron cuatro días después de que usted tuviera la copia de sus declaraciones en sus manos. *Copia que le hice llegar antes de que yo entregara el texto del reportaje al confeccionador de EL SOCIALISTA*.

5. Efectivamente, cuando llegaron sus correcciones gramaticales el texto quedaba mejor (largo parto de ocho días para tan simple tarea), pero la revista ya estaba cerrada (como comprenderá no se puede estar pendiente de usted indefinidamente). ¡Ah!, dos cosas: si tanto interés tenía podía haberlo enviado *en mano* —como yo hice— y no por correo. Y segundo, lo que usted mandó entonces era correcto; lo que manda ahora es una réplica motivada, sin duda, porque la información no es de su agrado, pero no por los defectos de mala redacción que aduce.

6. El padre Cosme, él sabrá por qué, manipula mi información al sacar una frase de su contexto (precisamente el temor que él mismo me dijo tenía antes de que le hiciera la entrevista). Dije, y sostengo: "El 17 de julio, tras diversas reuniones, el provincial salesiano —cuyas declaraciones recogemos en esta información— daba respuesta oficial a la propuesta de la Diputación en carta dirigida a Carlos Revilla". Y transcribo la oferta del padre Cosme que, insisto, es excluyente porque es su respuesta oficial, muy distinta a un "hemos hablado incluso...".

7. El padre Cosme dice que no soy honesto, pero ignora que no ofende quien quiere, sino quien puede. Por otra parte, no hay relación alguna —ninguna, desde luego, que justifique el insulto— entre lo que dice usted en el punto 5 de su escrito-réplica y el hecho de suprimir la última respuesta. En cualquier caso, el lector estará capacitado, después de leer nuestros escritos, para conocer la honestidad de cada cual.

8. Ustedes, como cualquier persona que piense (*cogito ergo sum*), son partidistas (toman partido por), aunque *jurídicamente* no formen partido político. Cosa muy distinta es manifestar externamente ese partidismo.

El resto de su escrito-réplica no lo voy a contestar porque sería entrar en su juego y no estoy dispuesto a ello. Y para que tome nota de que predicar no es dar trigo, desde estas páginas ya le hemos dado el trigo de la libertad de expresión (cuando aquí estuvo silenciada toda libertad, a ustedes no se les oía), que, ¡quién sabe!, a lo mejor se ve correspondida desde las páginas del *Boletín Salesiano. Revista de la Familia Salesiana*.

JUAN M. DE LA TORRE

Rogamos a nuestros lectores reduzcan sus textos a un folio máximo y, si están escritos a máquina, respeten el doble espacio. Asimismo, nos reservamos el derecho de reducir aquellos textos que sean demasiado amplios.

LA REDACCION



Cover

A tiros contra la autonomía

La batalla por Navarra

Este otoño puede ser histórico para Navarra. Las dos ramas de la organización ETA han centrado sus miras en este territorio, y no han hecho sino empezar lo que en medios policiales se contempla como una ofensiva de gran envergadura. Su objetivo es claro: lograr la integración del pueblo navarro en Euskadi sin que importe la sangre que se derrame en esta lucha. Las metralletas ya han sido oídas en Pamplona.

LA espiral de la violencia terrorista se inicia en Navarra días después de que las bombas dejaran un mal recuerdo a los miles de veraneantes que decidieron pasar sus vacaciones en los principales centros turísticos del Sur de España. Según noticias recogidas por EL SOCIALISTA de fuentes solventes, un comando de "primera división" etarra, formado por dos hombres y una mujer, cuya identificación obra en poder de la Policía, es el encargado de preparar diversas acciones en el mismo Pamplona, a fin de abrir una herida que hace tiempo había cicatrizado.

Los tres miembros del comando atraviesan la frontera francoespañola en el mes de mayo y a partir de este momento concentran su trabajo en la preparación de atentados. De la visita de los etarras se encuentra entonces al corriente el propio gobernador civil de la provincia, Eduardo Ameijide, que extrema las medidas precautorias sin ningún resultado positivo.

Otro comando distinto, conocido en el interior de la organización

etarra con el nombre de "Adarpa", presenta públicamente su tarjeta de visita el 16 de mayo y se estrena con el asesinato de dos guardias civiles en la localidad navarra de Goizueta. En la acción participan Francisco Javier Lujandio, de veinticinco años; Juan Oyarbide Aramburu, de igual edad; Pedro José Picabea Ugalde, de veinticuatro años, y Agustín Arregui Perena, de veintisiete. Todos ellos son buscados por la Policía.

Mientras esto sucede, inspectores de la Brigada Central de Información inician una espectacular operación cuyo objetivo primordial es dar con el paradero de los tres jóvenes encargados de ejecutar los "golpes" de primera fila ideados por el Comité Ejecutivo de ETA (militar). Y la verdad es que llegan tarde. El 10 de julio son voladas con varios kilogramos de goma-2 importantes dependencias de la Universidad de Navarra, donde se originan cuantiosos daños materiales. En la acción participan dos jóvenes y una mujer. Los mismos que un mes antes atravesaron impunemente la fron-

tera, asentándose en el mismo Pamplona.

Uranga se aferra a la vida

No pasan muchos días sin que la mano etarra haga de nuevo su aparición. El 23 de julio es volado en Tafalla (Pamplona) el chalet de la familia Armendáriz, varios de cuyos miembros son del Partido Nacionalista Vasco. La destrucción de la vivienda es posible gracias a un mecanismo de relojería conectado a quince kilogramos de goma-2.

La estrategia a seguir se encuentra perfectamente coordinada entre las dos ramas de ETA. Mientras que los "milis" preparan un importante golpe de efecto, el brazo político-militar de la organización distrae a la propia Policía con atentados de menor categoría teórica. Varias granadas anticarro son lanzadas contra los cuarteles de la Guardia Civil de las localidades de Aribre y Zubiri. Ambos hechos no provocan pérdidas huma-

nas, pero contribuyen a meter el miedo en la población.

Las relaciones públicas de ETA acompañan siempre a sus propósitos. En tanto la rama político-militar anuncia en un comunicado sus intenciones de "forzar por medio de la intervención armada" la celebración de un referéndum para que los navarros decidan su incorporación a Euskadi, el brazo militar de la organización, por medio del diputado guipuzcoano Telesforo Monzón, miembro de Herri Batasuna, recuerda a través de la prensa al pueblo navarro que se deben unir los esfuerzos para conseguir la integración de Navarra en el País Vasco.

Por fin, los tres jóvenes pertenecientes al comando etarra que desde hace dos meses vienen aprovechándose de la relativa calma en que vive Pamplona deciden atentar el 22 de agosto contra la vida del director de "Diario de Navarra", José Javier Uranga, quien logra aferrarse a la vida, a pesar de la veintena de proyectiles que invaden su cuerpo. El periódico en el que trabaja siempre ha editoria-

lizado en una línea clara de oposición a la integración de Navarra en Euskadi.

Urbiola habla claro

Antes de registrarse el atentado contra Javier Uranga, la Policía intenta por todos los medios probar los contactos que presuntamente tienen Euskadiko Ezkerra y Herri Batasuna con las dos ramas de la organización ETA. Ignacio Múgica Arregui, miembro del Comité Ejecutivo del primer grupo "abertzale", es detenido e interrogado durante varios días en las dependencias de la Brigada Central de Información de Madrid. Semejantes acciones son emprendidas con otros miembros de EE, a los que se intenta relacionar con las actividades de los "polis-milis".

Es en este contexto donde se estudia la personalidad de un hombre, José Antonio Urbiola, número uno de Herri Batasuna y vicepresidente del Parlamento Foral navarro. Personas íntimamente ligadas a la actividad diaria de José Antonio le definen como un navarro de los pies a la cabeza, trabajador, agradablemente campechano y gran jugador de mus. Tampoco olvidan su larga trayectoria como abogado, en defensa de los etarras capturados.

Su detención parece ser que estaba decidida desde hacía semanas. Sin embargo, se lleva a cabo en circunstancias discutiblemente oportunas. El arresto se produce casualmente un día después de que el vicepresidente del Parlamento Foral afirmara en la Comisión de Derechos Humanos que Herri Batasuna coincidía con la táctica y estrategia política de ETA (militar).

Tras la detención, Herri Batasuna firma un comunicado en el que suscribe las palabras de Urbiola y repite estar plenamente identificada con las actividades de la rama más dura de ETA. En el curso de una campaña manchada por el oportunismo político, los grupos "abertzales" solicitan públicamente la dimisión del presidente del Parlamento Foral, al que acusan de exteriorizar las manifestaciones del vicepresidente de la citada institución, hechas en el desarrollo de una reunión que ellos califican de secreta.

En respuesta a las acusaciones de que es objeto, el propio Víctor Manuel Arbeloa, senador socialista y presidente del Parlamento Foral, se persona en Madrid para hablar del tema con el ministro del Interior, Juan José Rosón. A pesar de sus esfuerzos, se le prohíbe visitar al detenido hasta tanto no queden rematadas las diligencias policiales, que seguramente pondrán a José Antonio Urbiola a disposición de la Audiencia Nacional.

La Policía acusa al vicepresidente del Parlamento Foral de haber mantenido contactos de altura con algunos dirigentes del entramado etarra, hecho que, por otra

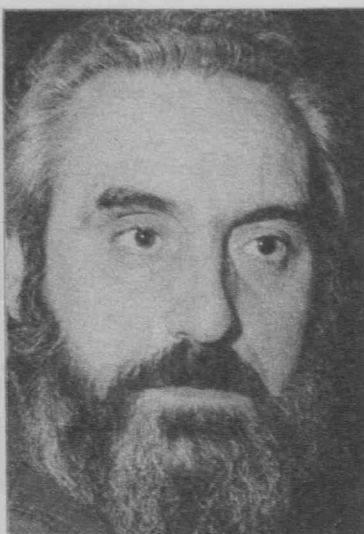

Urbiola: oscuras implicaciones con ETA.

parte, él mismo no se molesta en desmentir ante los inspectores que se ocupan del interrogatorio. Las autoridades policiales, a través del Ministerio del Interior, son las primeras interesadas en hacer saber que la detención del parlamentario foral no obedece, como en un principio se llega a creer, a sus declaraciones, y se adelantan a clarificar que existen graves acusaciones contra el mismo, que son necesarias concretar.

Entre las pistas seguidas por la Policía figura la del ingreso de un antiguo secretario de José Antonio Urbiola en la organización ETA, a quien atribuyen estrechos contactos mantenidos con dicho grupo terrorista.

Manifestación contra el terror

Y llega la hora de las demostraciones públicas. Más de 40.000

navarros se unen el martes 2 de septiembre para denunciar la coacción a que se ve sometida la población bajo la amenaza de las metralletas de ETA. La manifestación está convocada por el PSOE, UCD, PCE, UPN, Partido Carlista, las centrales sindicales CC. OO., UGT y USO, así como por las organizaciones empresariales FAPYMEN (Federación de Asociaciones de la Pequeña y Mediana Empresa de Navarra) y ANEM (Asociación Navarra de Empresarios del Metal).

La detención del vicepresidente del Parlamento Foral hace que cambien los planes del Partido Nacionalista Vasco, que en un principio apoya la marcha. En una postura un tanto ambigua, esta formación política decide no participar ni en esta manifestación ni en los desórdenes callejeros protagonizados a la misma hora en la plaza del Castillo por varios cientos de jóvenes encuadrados en los distintos grupos "abertzales". Partidos y coaliciones como el PTE, LC, HB, LAIA y EMK habían solicitado legalmente la celebración de una contramanifestación, que no les es permitida por el gobernador civil de la provincia.

Queda claro que lo que buscan el martes los "abertzales" no es otra cosa que el enfrentamiento cuerpo a cuerpo con los representantes de los partidos mayoritarios de Navarra. Las Fuerzas de la Policía Nacional intentan neutralizar con medios antidisturbios los continuos hostigamientos a que se ven sometidos estos últimos, y se registran 25 heridos. Tras la demostración, una cosa queda bien sentada en Pamplona: la batalla por la integración de Navarra en la comunidad autónoma vasca queda alejada de la vía pacífica, incluso a nivel popular.

Los juegos de UCD

Frente a las tesis partidarias de la integración de Navarra en Euskadi, sostenidas por toda la representación "abertzale" con la inclusión del PNV, aparece la postura contraria, capitalizada por la mayoría del pueblo navarro tal y como se demuestra en las elecciones de 1979.

En efecto, las coaliciones "abertzales", en unión del PNV, obtienen en esta consulta aproximadamente el 16 por 100 de los votos. Los partidos mayoritarios, UCD, PSOE y Unión del Pueblo Navarro, alcanzan 167.000 votos, con lo que queda demostrado que más de un 60 por 100 de los navarros no comulgan con la integración.

A pesar de los resultados electorales, es el propio Suárez quien pacta con el actual presidente del Gobierno vasco, Carlos Garaicoechea, la integración de Navarra en Euskadi mediante un referéndum, para hacer más fácil la aprobación del Estatuto de Guernica. El jefe del Gobierno central no parece tener en cuenta para nada que la mayoría de los militantes de los partidos con más representación popular en Navarra no ofrecen su apoyo a esta iniciativa.

Si la herida de Navarra tiende a enconarse, este territorio puede convertirse a corto plazo en uno de los puntos más calientes de España. ETA sabe muy bien que juega con el tiempo y se decide a librar su batalla final antes de que con las primeras transferencias llegue el carácter soberano para el Parlamento Foral. La cuenta atrás está echada.

FEDERICO CRAMER

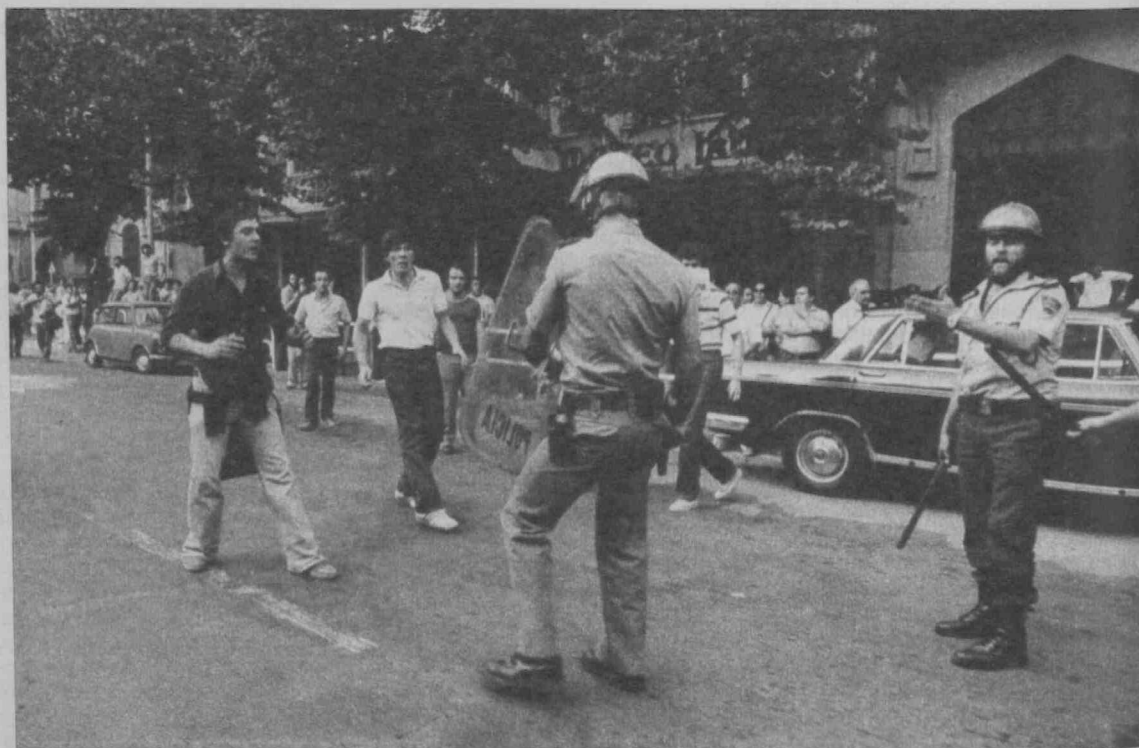

La Policía neutraliza a los provocadores.

Cover

Es Víctor Manuel Arbeloa un hombre de trato afable, abierto sin duda alguna al diálogo. Desde abril del año pasado ocupa la presidencia del Parlamento Foral de Navarra, cargo que le ha dado más de un dolor de cabeza.

En la entrevista concedida a EL SOCIALISTA se muestra más ilusionado que nunca a la hora de hablar de la autonomía para esta provincia. Pero también tiene miedo. Miedo a que las metralletas de ETA ganen la partida.

La batalla por la integración de Navarra en Euskadi va a ser larga y no cabe duda de que en ella se va a derramar mucha sangre. ¿Cuál es la postura de los socialistas navarros en este tema?

—En una primera fase, el partido tiene poca fuerza en Navarra. Nació en mayo de mil novecientos setenta y cuatro, entrañablemente unido a las provincias hermanas de Guipúzcoa y Vizcaya. Sus fundadores fueron, entre otros, Enrique Múgica, Nicolás Redondo y otros compañeros más. Nosotros, en principio, no preveíamos lo que iba a ser la Constitución española ni preveíamos que iba a ser posible una vía foral navarra. Entonces en el partido había una elemental propensión a pensar que el destino de Navarra era el de integrarse en el resto del País Vasco. Todo el movimiento de liberación iba por ese camino. Ahora bien, como el socialismo es fidelidad a la realidad, luego hemos ido viendo otros caminos. Vimos cómo la identidad de Navarra podía pasar por otras vías. Llegó la Constitución. La disposición adicional primera abría una puerta distinta, que es la vía foral hacia una reconstrucción singular de Navarra, quizá más acorde con su realidad histórica. Una vez que el partido iba viendo que la voluntad de sus electores ni mucho menos se mostraba mayoritariamente a favor de la integración en Euskadi, el partido no es que haya traicionado su anterior andadura, sino que sencillamente ha ido reconsiderando puntos y ha llegado a una postura mucho más realista. Estamos a favor de la creación de una comunidad foral navarra que es la equivalente a la comunidad autónoma de otros pueblos de España, con unas instituciones propias, un Gobierno propio, que aquí llamamos Diputación Foral, que no es la Diputación Provincial meramente administrativa de otras provincias, y con un Parlamento Foral propio, que de alguna manera ya existe, aunque tiene que madurar.

VICTOR MANUEL ARBELOA:

"Con el referéndum vendría el caos"

Una tercera vía

—Esta visión de la temática navarra no se diferencia demasiado de la de otras fuerzas políticas partidarias de la no integración a secas...

—Estas instituciones encajarían dentro de un proyecto que podría llamarse de construcción de Navarra, Ley Foral o Ley Constitucional de Navarra. Una primera parte hablaría de las relaciones de Navarra con el Estado, competencias, etcétera, y una segunda parte trataría de las instituciones forales. Una vez que las comisiones negociadoras del Gobierno de Navarra y el Gobierno central se pongan de acuerdo, el texto pactado, y ahí está la esencia del fuero navarro, pasaría a la ratificación de las Cortes Generales de Madrid y a la del Parlamento Foral de Navarra. Entonces tendríamos ya el instrumento jurídico-político del futuro navarro. Ahora bien, lo que nos distingue a los socialistas navarros de otros partidos es que no terminamos aquí, como UCD, UPN, etcétera, sino que nosotros buscamos una tercera vía. Es decir, un puente de iniciativas con la comunidad autónoma vasca. En principio defendemos que se tienda a través de la vía de convenios especiales, convenios que de alguna manera están reflejados en la Constitución y de una manera más decidida en el Estatuto de Guernica. Esta vía exigiría la creación de comisiones mixtas, quizá la creación de una institución común. Esta vía daría respuesta a lo que muchos navarros hoy sienten: su pertenencia a una comunidad histórica vasca. La soberanía de Navarra, de esta forma, no quedaría mermada y ante todo habría que contar con la voluntad de los navarros. Para dar este paso es imprescindible que el PSOE, UCD y el PNV se pongan de acuerdo.

—¿De qué forma valoras el peso del PNV y de las fuerzas abertzales a la hora de tratar sobre la integración de Navarra en Euskadi?

—El PNV tiene poca fuerza en Navarra. Históricamente nunca ha pasado de representar el nueve por ciento de la población y ahora su peso es menor, porque le ha robado mucha fuerza el abertzalismo radical. De setenta parlamentarios forales navarros, al PNV pertenecen cuatro, y ahora con la destitución de Manuel de Irujo van a ser tres. El resto de los grupos abertzales tienen más peso, porque hay que contar con los representantes de Herri Batasuna y el representante del PTE, que colmuga en algunos puntos con los anteriores. En realidad, hay una veintena de parlamentarios partidarios de la integración. En este punto, aunque hay grandes diferencias ideológicas, el PNV está de acuerdo en respetar la vía democrática. Las otras fuerzas, por el contrario, no creen en la democracia. Lo han dicho muchas veces y además se sirven de las instituciones para sus fines. El pano-



P. Noguera

Arbeloa: El PNV tiene que explicarse.

rama recoge desde Euskadiko Ezkerra, que nos está enloqueciendo la cabeza con el referéndum, cuando sabe que el referéndum es un segundo paso que vendría después de la decisión del Parlamento Foral, hasta Herri Batasuna, que no quiere saber nada de referéndums, porque dice que la identidad de Navarra, la pertenencia original de Navarra a la comunidad vasca, no se puede someter a la consulta popular.

Presupuesto de 25.000 millones

—¿Cómo contemplas las posibilidades actuales de autogobierno para Navarra?

—Veo el tema con gran optimismo, porque Navarra es el único pueblo de España que ha tenido de forma ininterrumpida autonomía. No se ha roto nunca un pasado autónomo propio. Aunque después de la primera guerra carlista Navarra vio muy mermadas sus facultades autonómicas, siempre ha quedado un resto importante de autogobierno. Navarra es en este momento el pueblo con mayores posibilidades de autogobierno y contamos con una larga tradición, sobre todo desde el punto de vista económico, con un presupuesto que asciende a los veinticinco mil millones de pesetas. Para medio

millón de personas es una cifra importante.

—¿Sobre qué bases debería negociarse con el Estado los derechos históricos de Navarra?

—Las bases de la realidad histórica de Navarra deben contar primordialmente, junto con la voluntad del pueblo. Nosotros ya lo hemos decidido en el Parlamento Foral. A Navarra le pertenecen todas aquellas competencias que ha venido disfrutando por su historia. No vamos a pedir ninguna competencia que no seamos capaces de ejercer.

Un campo de tiro

—¿Cuáles serían las consecuencias de la celebración de un referéndum en Navarra?

—Con el referéndum vendría el caos, la confusión y el desgarramiento total de nuestro pueblo. Si no es posible hacer una manifestación pacífica, me pregunto qué ocurriría con un referéndum. Esto se convertiría en un campo de tiro, de insultos. El miedo sería tan grande que muchísima gente no iría a votar. Ya ha sucedido esto en las últimas elecciones, donde era imposible hablar en ciertos pueblos. Por otra parte, jurídicamente es imposible celebrar el referéndum, puesto que según la disposición transitoria cuarta de la Consti-

tución, pactada por el PSOE, UCD y PNV, el referéndum es solamente un segundo paso para confirmar la ratificación del Parlamento. El referéndum sería hoy la última solución. Es decir, antes de liarse a tiros habría que hacer la consulta, pero para un buen navarro es una solución desgarradora y antinatural, porque los pueblos quedarían divididos. El referéndum es un disparate que los socialistas no rechazamos como posibilidad, pero sí como una solución política ordinaria. Esto hay que decirselo a la gente, que a veces sufre la manipulación de ciertos grupos como Euskadiko Ezkerra y ETA (político-militar), al acusar a los socialistas de negar el derecho al referéndum. Ellos han aprobado el Estatuto de Guernica y saben que el referéndum sólo es posible tras la decisión del Parlamento Foral navarro. Ellos no tienen valor para decir que sea el Parlamento Foral el que lo decida, porque ahí no tienen ninguna fuerza.

—¿Cómo se acogen desde la presidencia del Parlamento Foral las actividades de la organización ETA?

—Desde aquí valoramos estas actividades como una locura, como cualquier demócrata del mundo. Desde nuestra perspectiva las contemplamos como un intento de detener la actividad del Parlamento Foral de Navarra, de rechazar lo que está haciendo y de crear el miedo y la angustia a nuestra gente y a los políticos en primer lugar. Nosotros, por todos los medios democráticos y pacíficos, vamos a trabajar para construir una Navarra democrática, intentando llevar lo más urgentemente posible a fin este proyecto de reintegración foral.

—En la prensa se analizan estos días las semejanzas entre la situación navarra y la del Ulster. Háblanos de tu opinión al respecto.

—Yo creo que la situación del Ulster, tanto histórica como social, es muy distinta a la de Navarra. Si el Ulster significa una división sangrienta, llena de grietas y de tiros, podría llegar a ser una situación parecida. Hasta ahora no ha llegado a ese límite. Dentro de dos años se podrá hablar con más base del tema.

El PNV, una calamidad

—¿Cómo entiende el presidente del Parlamento Foral la decisión tomada por el PNV de retirarse de la manifestación antiterrorista convocada en Pamplona la pasada semana?

—Yo la entiendo como una calamidad. ¿Qué le sucede al PNV? Con todos mis respetos, tengo que decir que es un partido muy dividido entre los federalistas y los independentistas. Es decir, yo no sé si son dos o tres cuartas partes las que se sienten independentistas. En las últimas elecciones, cuando llega la hora de la verdad, el PNV, por no dar a los socialistas y los

comunis
Alcaldías
que pue
Euskadi
ta al cor
a la pre
Foral e
Pamplon
grupo. C
del braz
en las
Foral de
ra. El P
electora
cuencias
esto con
nes con
nario qu
mente a
voladura
esos se
han ido
otras co
que son
Tiene qu
pagina
declarac
portavoz
do que
durará n
la grave
una trad
busca a
aquellas
la indep
de nacio
más real
deralism
que por
ideal de

El "U"

—¿Q
campañ
tada con
lamento
biola"?

—Est
el año p
sión del
que pid
estribillo
cia del F
de un s
absolut
de sorpr
hacen
porque
mo Urb
que rep
cara a l
sa que h
jo que r
aun cu
delito p
cuando
cos, sí r
cho, el r
poco os
do por
lo han a
tigar a
su arma
es eso,
san, otr
ran. Es
quisiera
conmig

Irres gube

—¿C
tu opini

comunistas en Vascongadas las Alcaldías, se las ofrece, siempre que puede, a Herri Batasuna o a Euskadiko Ezkerra. En Navarra vota al condado de Herri Batasuna a la presidencia del Parlamento Foral e intenta que el alcalde de Pamplona sea también del mismo grupo. Carlos Garaicoechea fue del brazo con Euskadiko Ezkerra en las elecciones al Parlamento Foral de Navarra, etcétera, etcétera. El PNV tiene que explicar al electorado cuáles son esas consecuencias y cómo se compagina esto con las continuas lamentaciones contra el impuesto revolucionario que se le exige fundamentalmente a gente del PNV, contra la voladura de chalets por amigos de esos señores con los que ellos han ido en las elecciones y con otras cosas mucho más graves, que son las muertes y asesinatos. Tiene que explicar cómo se compagina esta actitud con aquellas declaraciones resonantes de su portavoz, Marcos Vizcaya, diciendo que Herri Batasuna es ETA y durará mientras ETA dure. Esa es la grave contradicción del PNV: una tradición independentista que busca ante todo la alianza con aquellas personas que están por la independencia y otra tradición de nacionalistas vascos que son más realistas, partidarios de un federalismo más o menos profundo, que por encima de todo ponen un ideal de vida democrática.

El "caso Urbiola"

—¿Qué hay de verdad en esa campaña presuntamente orquestada contra el presidente del Parlamento Foral a raíz del "caso Urbiola"?

—Esta campaña es normal. Ya el año pasado, en la primera sesión del Parlamento, hubo fuerzas que pidieron mi dimisión. Es un estribillo de verano. La presidencia del Parlamento Foral en manos de un socialista no les gusta en absoluto y, por tanto, no me coge de sorpresa. La acusación que me hacen es absolutamente falsa, porque, como ya he dicho, el mismo Urbiola, cuando yo le pregunté que repitiera su famosa frase, de cara a la posterior rueda de prensa que había convocada, él me dijo que no había ningún problema, aun cuando era materia clara de delito penal. Al día siguiente, cuando apareció en los periódicos, él no me reprochó haberlo dicho, sino que había quedado un poco oscuro en el tratamiento dado por la prensa. Luego todo esto lo han aprovechado para desprestigiar a las personas, pues esa es su arma de combate. Lo malo no es eso, lo malo es que unos acusan, otros registran y otros disparan. Es una dialéctica terrible que quisiera no se llevara a efecto ni conmigo ni con nadie.

Irresponsabilidad gubernamental

—¿Cuáles son las vías que en tu opinión le quedan al Estado pa-

*** "De setenta parlamentarios forales, cerca de veinte se muestran a favor de la Integración de Navarra en Euskadi".**

*** "Navarra es en estos momentos el pueblo con mayores posibilidades de autogobierno".**

*** "Lo malo es que unos acusan, otros registran y otros disparan. Es una dialéctica terrible..."**

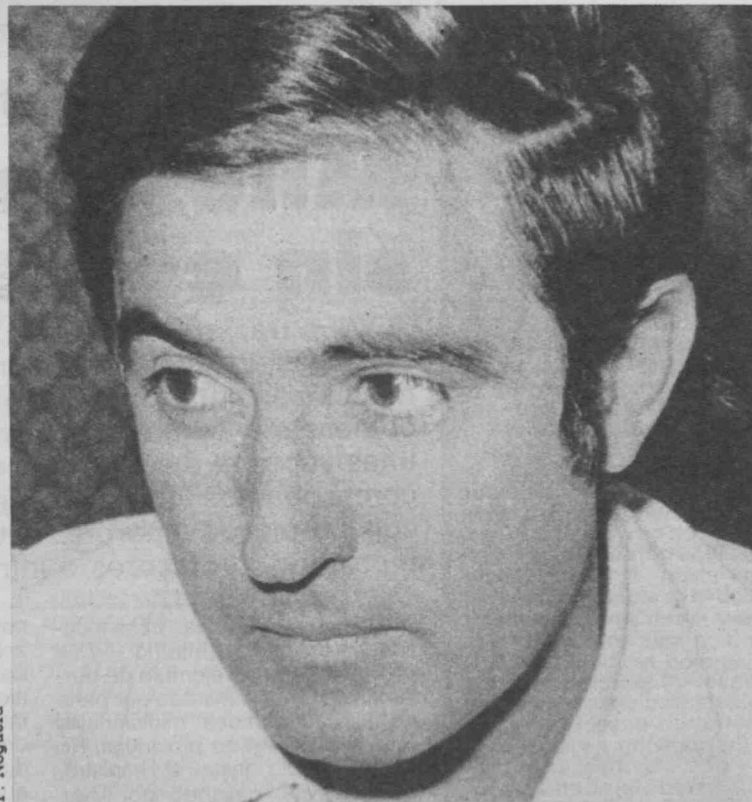

F. Cramer

ra luchar contra el terrorismo en el Norte?

—El terrorismo a largo plazo, como decían muy bien los intelectuales vascos en aquella famosa carta, un poco tardía, pero buena, es un caso de patología social que exige remedios de tipo social, cultural, moral y político. Yo entiendo que dentro del campo político está el remedio policial. Creo que no hay que distinguir lo policial de lo político. En una concepción democrática de la vida, si lo policial no es parte de lo democrático, apaga y vámonos. Al Estado le queda ser consecuente con el proceso autonómico, dar viabilidad a las transferencias, el diálogo abierto con la comunidad autónoma vasca... Comprendo que ahí hay un problema de confianza. En la discusión de las Cortes, ni el PNV se fiaba del Gobierno, ni de las fuerzas llamadas "españolistas", ni éstas se fiaban del PNV.

En Navarra no va a suceder esto. La vía está abierta, la creación de una Policía autónoma creo que va a ser una buena solución, y en nuestro caso habrá que respetar la decisión de los navarros, seguir con el proceso ya comenzado y ser duros en el momento que se vulneren los derechos humanos. Me extraña que se haya dado importancia al "caso Urbiola", cuando frases mucho mayores se habían oído no solamente en el Parlamento, sino en cualquier sitio, cuando en todo momento tenemos manifestaciones donde ciento cincuenta mozalbetes gritan viva la muerte y piden más metrallas y no pasa nada. En mi opinión, el Gobierno ha sido muy débil y, como toda la UCD, tiene un gran complejo de culpabilidad y complejo de franquismo que le ha hecho ser irresponsable en muchos casos.

F. CRAMER

COMPOSICION DEL PARLAMENTO FORAL

La composición actual del Parlamento Foral navarro es la siguiente:

UCD: veinte parlamentarios.

PSOE: quince parlamentarios.

Unión del Pueblo Navarro: trece parlamentarios.

Herri Batasuna: nueve parlamentarios.

Amaiur: cinco parlamentarios.

PNV: cuatro parlamentarios.

Grupo Mixto: cuatro parlamentarios.

La primera sesión de este Parlamento se celebra el 23 de abril de 1979, veinte días después de las elecciones al mismo, que coinciden con las municipales. El primer presidente del Parlamento es el senador socialista Víctor Manuel Arbeloa, acompañado en la vicepresidencia por el parlamentario de Herri Batasuna José Antonio Urbiola, detenido recientemente por la Policía.

Desde su composición, el Parlamento Foral no ha tenido competencias concretas y por lo tanto ha carecido de capacidad legislativa. El carácter de dicho Parlamento es constituyente. En la actualidad, tiene como misión primordial la de clarificar la situación de Navarra. Una vez se sepan las limitaciones del régimen foral, el Parlamento alcanzará un carácter soberano, con la correspondiente capacidad legislativa.

DE, UCD
solamen-
a confir-
lamento.
la última
de liarse
a consul-
varro es
ra y anti-
los que-
ndum es
alistas no
dad, pe-
política
círselo a
re la ma-
os como
político-
ocialistas
referén-
el Esta-
n que el
le tras la
Foral na-
alor para
nto Foral
hí no tie-

desde la
nto Foral
nización

os estas
cura, co-
del mun-
ectiva las
ntento de
arlamen-
chazar lo
crear el
stra gen-
er lugar.
medios
vamos a
na Nava-
do llevar
ible a fin
egración

lizan es-
ntre la si-
lster. Há-
especto.
ación del
no social,
avarra. Si
sión san-
de tiros,
situación
ha llega-
de dos
más ba-

presiden-
decisión
tirarse de
rista con-
pasada

o una ca-
al PNV?
engo que
muy dividi-
los inde-
o no sé si
partes las
dentistas.
e, cuando
l, el PNV,
stas y los

Las "soluciones" del general Prieto

Durante este verano, el terrorismo no sólo se ha limitado a hacer su aparición en Navarra. El País Vasco no ha visto, de momento, una "huelga" de metralletas. La pasada semana era asesinado en Santurce el obrero, de treinta y seis años, Antonio Fernández Urbano. El atentado fue reivindicado por ETA, al igual que el perpetrado contra un convoy de la Guardia Civil en Logroño, el pasado mes de julio, en el que resultó muerto un número y otros 32 sufrieron heridas de diversa consideración.

Entre las declaraciones más criticadas referidas a la situación por la que atraviesa el País Vasco, destacan las del general de la Guardia Civil, Manuel Prieto, candidato de Coalición Democrática en las últimas elecciones generales. Para el militar, que ahora se encuentra en situación de disponible, el terrorismo tiene tres facetas: el problema político, el policial y el militar. "El político —dijo al diario Sur, de Málaga— ha fracasado. Todo han sido concesiones que se han hecho, desde la legalización de la ikurriña, el Estatuto, etc., cosas que no han servido de nada, pues los hechos delictivos de ETA se han producido en una curva ascendente. El problema policial, a los hechos me remito".

En otro apartado de sus declaraciones, el mismo general afirma: "Cuando esta situación se ponga, por desgracia, como estimo que se va a poner, no le veo más que una solución, que será la intervención militar. No hay otra solución". ■

Una apología anticonstitucional

(Carta abierta al general Prieto)

Mi general: Si hoy nos duele en el alma el alevoso asesinato del general Briz y sus soldados, y contemplamos con admiración creciente la serena reacción de nuestros ejércitos, cubriendo su ira y su dolor con el manto sublime de la lealtad y de la disciplina, no podemos menos que elevar a nuestros mandos y a todos los componentes de la Fuerzas Armadas la garantía y la seguridad de que cuentan, y contarán siempre, con el apoyo —y por qué no—, la lealtad también, de los socialistas españoles para ayudarles en el fiel cumplimiento de sus altas misiones.

Pero ello, mi general, no supone, en absoluto, que tenga que silenciar mi voz cuando no estoy de acuerdo con algo, y en este contexto voy a referirme a sus declaraciones al diario "Sur" y a puntualizar algunos extremos:

1.º Ni la acción política ha fracasado en el País Vasco, ni la solución policial está tal y como dice el general Prieto, ni mucho menos es posible una intervención militar.

La acción política, mi general, no ha hecho sino empezar, porque todavía queda mucho camino por recorrer políticamente para que el País Vasco tenga, al menos, las mismas cotas de autogobierno que disfrutaba el año 1936 y que le fueron arrebatadas.

No sabemos si su afirmación procede de que tenga usted fuentes de información directa con los estamentos del Estado para que pueda decir tan categóricamente que ha fracasado una acción política que está aún en trámite de concesión de transferencias de poder en muchos aspectos de la política del Estado.

2.º No sabemos tampoco, porque nadie nos lo ha dicho, si los hechos a los que se remite el general Prieto sobre la

acción policial en el País Vasco están o no en la línea correcta de la lucha antiterrorista. Quizá pudiera hablarnos de ello el general Sáez de Santamaría. Pero no podemos aceptar lo manifestado al diario "Sur" por usted; primero, por lo que supone de demérito para nuestra Policía, y segundo, porque consideramos que la acción policial, en cualquier lugar, no se puede tratar con la ligereza con que usted lo hace.

3.º Nos parece de muy mal gusto lanzar agoreros augurios sobre la situación del País Vasco y muchísimo peor decir que no ve más solución que la intervención militar.

Pienso, mi general, que con estas declaraciones está usted demostrando poseer una gran falta de realismo y visión política, y que, además, con ellas intenta usted dejar en mal lugar al Ejército, del que usted y yo formamos parte.

Ni el Ejército español está para esos menesteres, ni posiblemente sus miembros tengan apetencias intervencionistas en el País Vasco, en primer lugar porque su alto sentido del deber y de la disciplina les hace sentir una lealtad sin límites al Rey, a la Constitución y al Gobierno de nuestro país, y, en segundo lugar, porque saben que no pueden romper esa lealtad y esa disciplina.

No sé, finalmente, si calificar sus declaraciones como una prueba de su falta absoluta de conocimiento político o, por el contrario, como una apología anticonstitucional de una acción militar que ni usted ni yo, ni ningún militar en cualquier situación, puede lanzar al aire alegremente sin al menos haber meditado serenamente sus consecuencias.

GONZALEZ QUIÑONES
Teniente coronel
de Aviación. Retirado



Archivo

Pese al triunfalismo del Ministerio

Miles de niños, sin escuela

Año tras año, por estas fechas, el hilo musical del Ministerio de Educación nos pone siempre la misma canción: todos los niños españoles podrán comenzar el curso con normalidad. Y año tras año, unas veces el día 13, otras el 15 o, esta vez, el 17, comprobamos que el curso no puede comenzar con normalidad porque faltan puestos escolares, mobiliario, profesores o infraestructura.

Al igual que muchas otras localidades españolas, Madrid —y su provincia— es un ejemplo de burla constante y descarada por parte de las autoridades ministeriales (desde el delegado provincial, Ricardo Jerez, hasta el ministro, Otero Novas, pasando por Diez Burgos, director general de Programación e Inversiones).

El número 127 de EL SOCIALISTA (23-IX-79) abordó la creación de puestos escolares en Madrid con un titular (*El Ministerio de Educación, miente*) y una información que hasta el momento nadie ha desmentido. Ha pasado casi un año desde entonces y el comienzo del curso en Madrid y provincia va a ser otra nueva improvisación ministerial. De nada sirve que el señor Otero y *adláteres* (radio, prensa y TVE a su servicio) nagan pomposas declaraciones cuando éstas no van a resistir el más mínimo análisis ante la realidad a partir del próximo día 17.

Aquí están los datos

Cuando el señor Otero Novas (Ya, 14-VIII-80) declara públicamente que "en septiembre serán inaugurados en Madrid y su provincia 52.200 nuevos puestos es-

colares", el señor ministro miente a conciencia. Y eso es muy fácil de demostrar. Lo acaban de hacer alcaldes y representantes de trece municipios de la provincia de Madrid reunidos en Getafe el pasado día 3. Aquí están los datos para que nadie se llame a engaño el próximo día 17.

Fuenlabrada

EGB: De cuatro colegios de 24 unidades sólo se han empezado dos (uno estará terminado para mediados de octubre; el otro, a finales). Los 22 restantes ni siquiera han empezado a construirse.

Formación Profesional (FP): No hay ningún centro. El Ayuntamiento cedió unos locales al Ministerio de Educación para que los acondicionara. Aunque se comprometió a tenerlo listo para septiembre de 1980, el Ministerio no ha cumplido su palabra.

Educación Permanente de Adultos (EPA): No hay ningún centro. En resumen, en Fuenlabrada hay 4.250 mal escolarizados, situación que se podía haber paliado con la entrada en vigor de las 24 unidades aún no construidas. Y mientras oímos de las autoridades ministeriales que van a ini-

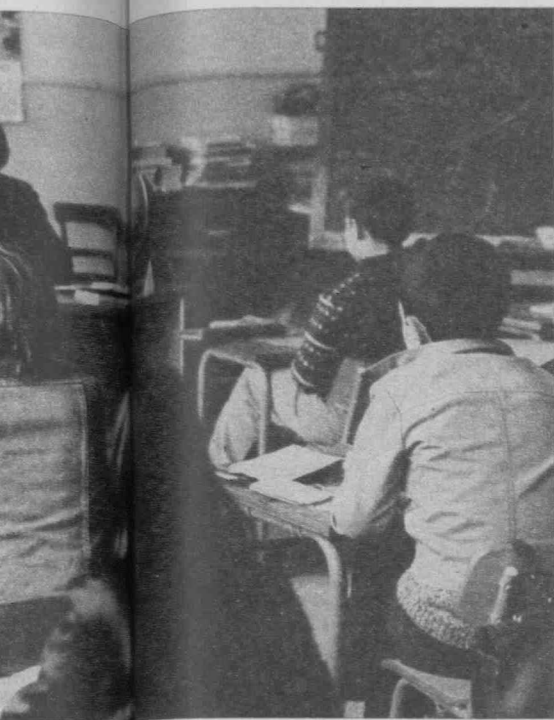

ciar ahora la etapa de la "calidad de la enseñanza".

Alcobendas

EGB: No se crea para este curso ningún nuevo centro. El Ayuntamiento ofreció a la Delegación Provincial un edificio para que lo acondicionara, gastándose en él 25 millones, más ocho de reformas, mientras que la Delegación pone otros 20 millones. Sin embargo, hasta Navidad no habrá colegio. En febrero de 1980 había un déficit de 900 alumnos en primero de EGB, pero como los padres se han ido llevando a los niños a colegios privados —al no haber puestos en la estatal—, el déficit se redujo a 600. Además, el Ayuntamiento se ha visto obligado a desescolarizar a 300 niños de preescolar para poder dar cabida a los de EGB. Total, 300 alumnos de primero de EGB que no tienen puesto para este curso. En FP y en EPA no hay un solo centro en Alcobendas.

Majadahonda

EGB: Un centro de 16 unidades estará terminado para finales de octubre. Hasta entonces, 640 niños estarán en la calle a no ser que se deje fuera a los de preescolar, como en el caso de Alcobendas.

En BUP, FP y EPA no hay ningún centro.

Está acabado, pero no funciona

Móstoles

EGB: Los dos centros previstos de 24 unidades (1.920 alumnos), que servirían para cubrir el déficit y los puestos deficientes, no se terminarán hasta el mes de noviembre. Otro centro en construcción no estará terminado hasta mayo de 1981. En definitiva, 600 alumnos no tienen ningún puesto.

EPA: El Ministerio de Educación ha reducido al 50 por 100 el número de profesores (ver EL SOCIALISTA, número 167).

FP: Todos los locales son del Ayuntamiento, pero su calidad es tan deficiente que los alumnos prefieren dirigirse al BUP. El Ministerio de Educación sigue potenciando la FP.

Leganés

EGB: Habrá cuatro nuevos centros para el mes de octubre.

BUP: Aunque faltan 300 puestos, hay un instituto recién acabado (ha costado cien millones de pesetas), que no se abre porque el Ministerio de Educación está esperando a que haya un 50 por 100 de alumnos matriculados.

EPA: No hay ningún centro. En 1979 había dos profesores pagados por el Ministerio, que este año los ha quitado. Sin embargo, hay 1.700 solicitudes esperando ser atendidas.

Parla

EGB: Tres centros de ocho unidades (320 alumnos) no estarán terminados hasta finales de octubre, con lo cual ya tenemos 1.000 alumnos en la calle. Además, ha habido que suprimir los 300 puestos de preescolar que había en 1979 para poder atender el déficit en EGB.

En BUP no hay ningún instituto; en FP no hay problemas y en EPA sólo hay dos profesores, puestos por el Ministerio, que no pueden cubrir las necesidades.

San Fernando de Henares

Mientras que en EGB no hay problemas, en EPA no hay ningún centro; sólo los profesores que ha puesto el Ayuntamiento.

BUP: Hay un solo instituto, que cubre las necesidades, pero en tan malas condiciones está el edificio que parece una cárcel en vez de un colegio. Cuando al delegado provincial, señor Jerez, se le planteó este problema contestó que se utilizara para EGB entonces.

Alcalá de Henares

EGB: Dos centros de 24 unidades y otro de ocho están en construcción. Teóricamente no hay déficit real, pero los niños están en malas condiciones. Por ejemplo, en el colegio *Cardenal Cisneros*, lugar de entrevista entre Cristóbal Colón e Isabel la Católica después del descubrimiento de América.

El Ayuntamiento ha negociado con Copozo (cooperativa de viviendas) un centro de 24 unidades, ya terminado, con lo que soluciona el déficit real existente.

En EPA se ha suprimido la única unidad que había.

Torrejón de Ardoz

EGB: Igual que en Alcalá, un centro de 24 unidades y otro de

ocho están en construcción. Cuando comience el curso, 1.300 niños estarán en la calle.

En FP y en BUP no hay problemas, pero contrasta la situación de Torrejón con la de Getafe. Mientras en Torrejón hay dos institutos inaugurados en 1979 que no cubren plazas, en Getafe hay un déficit de 300. Esto indica cuál es la planificación del Ministerio de Educación.

Getafe

EGB: Los nueve centros de ocho unidades previstos para el comienzo de curso no estarán terminados sino entre el 15 de octubre y el 1 de noviembre. Mientras, 2.880 alumnos en la calle.

Preescolar (cinco años): Sólo el 9 por 100 está escolarizado en estatal y de las 4.200 solicitudes que se han hecho al Ayuntamiento sólo han podido ser atendidas 500.

FP: Hay un déficit real de 600 plazas y sólo hay una sección de FP. Ahora el Ayuntamiento ha cedido a la Delegación Provincial un local de 600 metros para que lo acondicione (el Ayuntamiento pone 800.000 pesetas y un millón la Delegación). El centro se ha prometido para octubre.

¿Potenciar la FP?

BUP: En junio de 1980 había un déficit de 500 puestos. Se solicitó el doble turno, pero la Delegación de Madrid no lo concedió. Los padres, por su cuenta, han presionado sobre el BUP privado, consiguiendo —mediante saturación de las aulas, claro— que se admitan 200 alumnos.

Por su parte, el subdelegado provincial de Educación remitió a los 300 alumnos restantes a FP, aduciendo su falta de capacidad. Paradójicamente, la situación de la FP en Getafe es lamentable. Y mientras el señor Otero Novas dice que va a potenciar la FP.

EPA: Había un centro del Ministerio de Educación para 1.200 plazas (en turnos), aunque lo utilizaban entre 1.700 y 1.800 personas. Pues bien, este año el Ministerio ha reducido la plantilla al 50 por ciento, con lo cual alrededor de 1.000 alumnos se verán afectados. Alumnos que, como en todos los casos de EPA, no son sólo adultos, sino también chavales que han tenido que dejar la EGB y están preparándose ahora para obtener el certificado.

En este caso, el subdelegado de Educación de Madrid dijo que los profesores de EPA trabajaban pocas horas y había que hacerles trabajar más. Aunque esto fuera así, sin embargo, está al alcance de cualquier mente medianamente inteligente que 15 profesores no pueden atender a 1.600 alumnos.

Los alcaldes de estos municipios constataron también que el retraso en las construcciones escolares no es casual, sino que responde a un interés para que los padres busquen plaza en colegios privados. Igualmente, rechazaron la acusación de que los Ayuntamientos estuvieran poniendo dificultades. En efecto, la mesa de

contratación para la construcción de nuevos centros fue hecha el 2 de mayo de 1980. El plazo de construcción es de cuatro meses y medio a partir de la firma de las llamadas actas de replanteo (firma del documento entre el Ayuntamiento y los arquitectos del Ministerio de Educación). Pues bien, las primeras actas de replanteo no se hicieron hasta el 19-V-80. Es decir, que cuatro meses y medio supone que los colegios estarán terminados el 20-X-80. Carmen Ferrero, concejala de Enseñanza de Getafe, explicó a EL SOCIALISTA su caso concreto. En julio de 1979, la Delegación del Ministerio propuso al Ayuntamiento derribar dos colegios en ruina para poder hacer dos nuevos en febrero-marzo del 80. El Ayuntamiento derriba y se adjudica el centro para su construcción ¡el 2-V-80! Además, los técnicos del Ministerio no hacen el correspondiente estudio geotécnico —como deben y suelen hacer—, encontrándose con que hay que derribar cimentaciones antiguas. A todo esto hay que sumar la imprudencia de las autoridades ministeriales al haber concedido un plazo de cuatro meses y medio para construir un colegio ubicado en un solar del casco urbano y, por tanto, con dificultades adicionales —como la práctica demostró— para su construcción.

En 1981, igual o peor

Los municipios reunidos en Getafe el día 3 denunciaron también la demagogia del ministro y de las autoridades de la Delegación de Madrid en el sentido de que el curso comenzará con normalidad, cuando no va a ser así, porque todos estos niños, con doble turno o sin puesto escolar, están en una situación de anormalidad.

Acordaron, por otra parte, los representantes municipales organizar una campaña de información para explicar a todos los afectados y a la opinión pública cuál es la situación real ante el próximo comienzo del curso y quiénes son los responsables de la misma.

JUAN M. DE LA TORRE





Felipe: No hay oxígeno para el balón de un Gobierno que no cumple sus compromisos.

"El Gobierno no es de confianza"

Felipe González: "Si no hay control, no hay pacto"

"Mientras yo sea secretario general del PSOE no habrá consensos ni pactos con el partido del Gobierno al margen del poder ejecutivo". Felipe González, que intervino ante los cursillistas de la Escuela de Verano del PSOE el pasado día 5, mostró con esta afirmación la voluntad de compromiso político que animará la estrategia del primer partido de la oposición.

El secretario general del Partido Socialista empezó por plantear la posibilidad de negociar con el Gobierno los grandes problemas del Estado —crisis económica, construcción del mapa autonómico, etcétera—, pero al considerar la inexistencia de sistemas de control para vigilar el cumplimiento de estos compromisos, así como al valorar la total desconfianza que los responsables del Ejecutivo merecen al PSOE, afirmó no estar dispuesto a comprometer la tarea de los socialistas sin participar de alguna forma en el ejercicio del poder político.

Este comentario se circunscribe en la consideración de las tres posibilidades que se le plantean al PSOE como partido hegemónico de la izquierda. En efecto, según

diría Felipe González, el Partido Socialista puede ejercer netamente una política de oposición seria y crítica para exigir una adecuada acción gubernamental, o bien puede asistir marginalmente al espectáculo de los incumplimientos del Gobierno con el que ha negociado los problemas referidos, o bien colaborar en el ejercicio del poder político a través de responsabilidades propias de gobierno, caso de plantearse esta opción.

El líder del PSOE, que se manifestó partidario de ejercer la oposición de acuerdo con las responsabilidades políticas del Partido Socialista, descartó absolutamente la posibilidad de proporcionar el oxígeno al balón de un Gobierno que no cumple sus compromisos. Asimismo, Felipe González consideró

la gravedad de la convocatoria de nuevas elecciones generales, dado que anticipar el proceso electoral previsto podría suponer un coste peligroso para el desarrollo de la democracia y la gobernabilidad del país.

"Lo más importante, modernizar las instituciones"

"No hay Gobierno; no existe la acción política de un grupo de personas que estudian armónicamente los problemas para tratar de solucionarlos en bien del país", dijo el responsable del Partido Socialista, para quien la tarea prioritaria que debe acometer el Ejecutivo es la modernización de las instituciones, labor ésta que no se ha afrontado en España, toda vez que nuestro país ha carecido de una revolución burguesa que podría haberla llevado a la práctica.

En otro momento de su intervención, Felipe González afirmó que la política económica del Gobierno "no tiende a salvar el problema de la crisis en todo el Estado, sino a salvar determinadas empresas en momentos concre-

tos; justamente aquellas que presionan al Gobierno en función de una simple fidelidad". Y hablando de la crisis económica, así como de los fundamentos que harían posible la salida de la misma, ante la cual se mostró "seriamente preocupado", Felipe González aseguró que el PSOE apoyaría una política seria de inversiones, toda vez que "no hay que sacrificar el tema de las nacionalizaciones y el estatismo, porque una nación como Colombia, por ejemplo, que tiene el setenta por ciento de su economía en el sector público, no es precisamente un modelo de socialismo".

La revolución del pensamiento

Felipe González había iniciado su discurso ante la Escuela de Verano del PSOE haciendo unas consideraciones de carácter general acerca de la estrategia socialista en los países europeos y los problemas de la izquierda. Argumentó que el pensamiento socialista adolece de un cierto "conservadurismo ideológico", es decir, "no renueva con la suficiente frescura intelectual sus propias actitudes ante los problemas reales que se le presentan". Señaló que habría de romperse la dialéctica que provoca un conservadurismo a ultranza de las ideas, y mostró el ejemplo histórico de figuras del socialismo español que habían sabido adoptar una actitud verdaderamente revolucionaria ante su propio pensamiento.

En la misma línea argumental, Felipe González prefirió denominar al Partido Socialista como a una fuerza política numerosa y diversificada, frente a la terminología clásica que se refiere al PSOE como una "organización de masas", ya que —dijo— "quien habla de organización de masas no se incluye entre las masas, sino que se refiere a ellas desde una posición de vanguardia, de élite".

Por otra parte, el dirigente socialista animó a los militantes del PSOE a que trabajaran más en el seno de la central socialista, ya que, generalmente, "la participación de los compañeros en La Unión se reduce a gritar UGT, UGT en los momentos en que interviene un representante de la misma en cualquier acto público". Advirtió Felipe de la proximidad de las elecciones sindicales y calificó de "torpe" la maniobra gubernamental que pretende hacer una operación de financiación a terceras fuerzas sindicales.

Finalmente, Felipe González aseguró que los socialistas "tenemos capacidad de análisis con libertad, pero nos falta capacidad para ejercer el seguimiento adecuado de la estrategia que marcamos previamente". ■

ore-
de
ndo
mo
ian
nte
nte
lez
aría
es,
rali-
cio-
una
em-
nto
bli-
lelo

ado
Ve-
nas
ge-
cia-
los
gu-
cia-
ser-
cir,
res-
titu-
que
ha-
que
ul-
el
del
sa-
de-
su

ntal,
mi-
o a
di-
gía
co-
as",
de
in-
e se
ción

so-
del
n el
ya
pa-
La
GT,
i in-
e la
co".
dad
cali-
per-
una
ter-

ález
ne-
n li-
dad
de-
rca-



Cover

EL GRAPO de nunca acabar

Es el grupo terrorista que más desarticulaciones ha sufrido. Pese a todo, el GRAPO sigue haciendo la guerra por su cuenta. Después de nueve meses de obligado silencio, volvió a la carga en Madrid en julio pasado y hace unos días probó suerte en Barcelona. El renacer de esta organización ha sido posible gracias a cuatro "cerebros". Los mismos que en diciembre de 1979 escaparon de la prisión de Zamora.

LOS nuevos dirigentes del GRAPO, por otra parte ya viejos militantes de la organización, eligen primero para volver a empuñar sus armas al general Criado Amusátegui, subinspector de Sanidad de la Primera Región Militar. El atentado, registrado el pasado 29 de julio, está rodeado de una gran dosis de improvisación. Mientras que el general sale prácticamente ileso del mismo, todas las balas van a estrellarse contra el soldado de la Policía Militar, Florentino García Silier, de veinte años, a quien además sustraen la metralleta reglamentaria.

La Policía comprueba pronto que la acción lleva el sello del GRAPO. Las pesquisas de los investigadores, alimentadas en gran parte por el testimonio directo del general ratifican la participación en el hecho de Enrique Cerdán Calixto. En sus movimientos, el terrorista es ayudado por otros tres jóvenes, calificados por los expertos en la materia de auténticos novatos.

Un mes después de la reaparición en escena del GRAPO, tres jóvenes elegantemente vestidos, entre los que parece también encontrarse Enrique Cerdán Calixto,

asesinan fríamente en Barcelona al general Briz Armengol, jefe de Intendencia de la IV Región Militar. En esta ocasión la acción ha sido preparada durante un mes y esto hace que se cumpla el objetivo previsto, a pesar de su falta de "limpieza". Uno de los soldados de escolta del militar, Marcos Vidal Pinar, sale herido de gravedad. Con todo, tiene más suerte que la víctima mortal del atentado, alcanzada por 25 impactos de bala de la marca Púa, munición, en contra de lo que se ha dicho, utilizada con escasa frecuencia por el GRAPO.

Previsiones acertadas

Los funcionarios de Policía especializados en la lucha contra esta organización, encuadrados en la Brigada Central de Información que dirige el comisario Manuel Ballesteros, confirman las previsiones hechas a raíz de la fuga de cinco terroristas, en diciembre del año pasado, de la prisión de Zamora: el GRAPO vuelve a levantar cabeza.

Las investigaciones realizadas en los meses que preceden a la fuga permiten primero la deten-

ción de uno de los evadidos: *Fernando Hierro Chomón*, responsable desde 1975 de la sección técnica del Partido Comunista (reconstituido), brazo político del GRAPO e implicado en el secuestro del teniente general Villaescusa. A partir de esta primera captura, la Policía somete a un estrecho cerco a los familiares directos de los restantes "grapos" evadidos: *Abelardo Collazo Araujo*, *Francisco Brotons Beneyto*, *Juan Martín Luna* y *Enrique Cerdán Calixto*.

En ocasiones, las vigilancias policiales sobre los padres y hermanos de los terroristas distan mucho de ser disimuladas, si bien alguna de ellas da por fin su fruto. Hace un mes, los inspectores de la Brigada Regional de Información de Madrid tienen confirmada la presencia en la capital de España de *Abelardo Collazo Araujo*. Aunque conocen perfectamente la ubicación del piso alquilado por el terrorista en la calle del Plátano, del distrito de Tetuán, esperan pacientemente antes de detenerle a que éste contacte con algún otro miembro de la organización para tratar de obstaculizar la reestructuración de la misma.

Una muerte oscura

Finalmente, la Policía decide intervenir de una forma muy poco afortunada cuando *Abelardo Collazo Araujo* se encuentra junto al Metro madrileño de Estrecho, en compañía del joven *José Luis Fernández González*. Las balas de los inspectores acaban con la vida del primero y causan heridas de extrema gravedad a su acompañante. La versión de los hechos facilitada por el Ministerio del Interior difiere sustancialmente de la ofrecida por algunos testigos presenciales de los mismos. Para ningún ciudadano queda claro lo ocurrido, gracias al silencio oficial.

La propietaria del piso habitado durante unos días por el "grapo" muerto es citada a declarar por la Policía. *Abelardo Collazo Araujo* pagó a esta mujer 30.000 pesetas por el alquiler de la vivienda, después de hacerse pasar por ingeniero. Debajo de un sofá situado en una de las habitaciones son recogidas varias ramas, entre las que figura la metralleta perteneciente al soldado de escolta del general Criado, asesinado el pasado mes de julio.

Según las fuentes consultadas por EL SOCIALISTA, el resurgimiento de la organización ha tenido como cimiento a cuatro de los cinco terroristas fugados el pasado 17 de diciembre de la cárcel zamorana. En los trabajos destinados al renacimiento del GRAPO

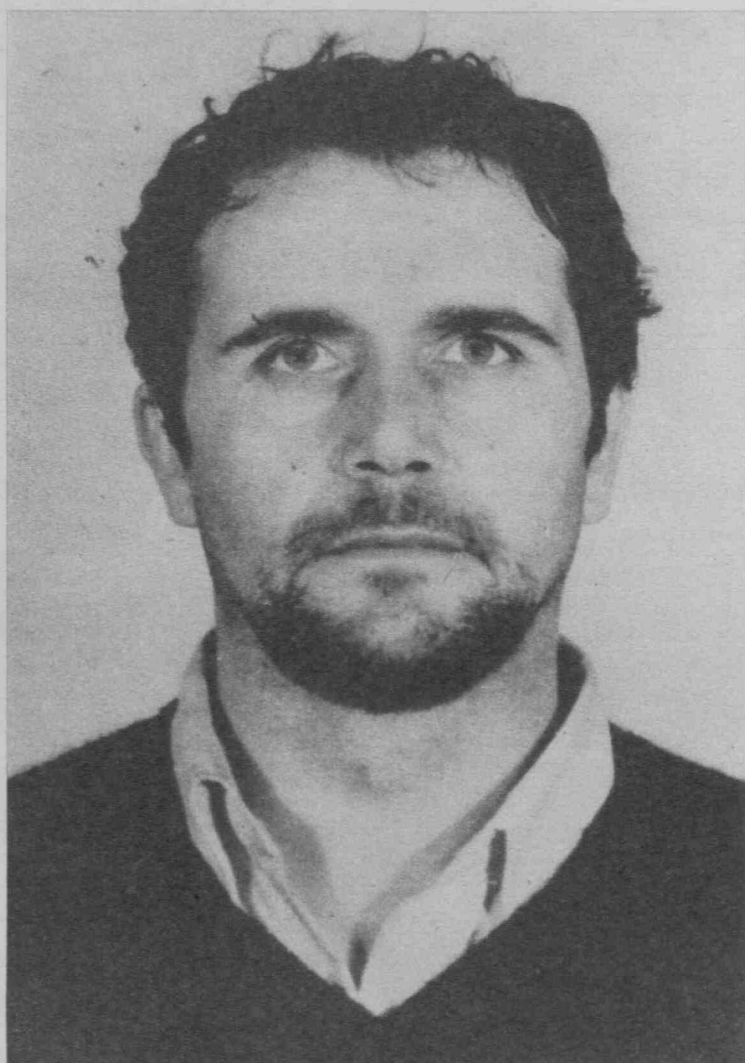

Collazo Araujo: Un largo historial sangriento.



Un atentado sangriento: El de la cafetería California.

ha tenido un protagonismo especial *Enrique Cerdán Calixto*, implicado en los secuestros de *Oriol y Villaescusa*. Asimismo, parecen haberse incorporado a la nueva etapa varios jóvenes, antiguos militantes de organizaciones afines al Partido Comunista (reconstituido), tales como *Pueblo y Cultura*, grupo desarticulado en junio del año pasado; la *Unión de Juventudes Antifascistas (UJA)*, la *Organización de Estudiantes Antifascistas (ODEA)* o el mismo *Socorro Rojo*.

Se reponen del golpe

El duro golpe sufrido por el GRAPO en octubre de 1979, con la caída de terroristas tan significados como *José María Sánchez Casas*, *Manuel Pérez Hernández* e *Isabel Aparicio*, deja a la organización al desnudo, encontrándose todos sus miembros con poder operativo en manos de la Policía.

El que fuera calificado por las autoridades como "golpe" definitivo, se desmorona de la noche a la mañana con la fuga de los cinco terroristas de la cárcel de Zamora. Las circunstancias de la evasión hacen llorar a la propia Policía y reír a más de un ciudadano. La primera sabe que la aventura va a contribuir a resucitar, al menos a nivel teórico, al GRAPO.

La fórmula a seguir por los escasos miembros de la organización que ven la libertad es sencilla: reclutar para la lucha armada a jóvenes militantes del PC (r), así como de otros grupos clandestinos afines. Se trata de la única solución válida para mantener en candelero las actividades de la organización terrorista y conseguir revitalizar sus siglas.

Galicia: la cuna del GRAPO

No se conoce con certeza quién ha movido los hilos de la misteriosa historia protagonizada por el GRAPO. Sí se saben, por el contrario, la mayoría de los detalles concernientes al nacimiento y posterior evolución de este grupo terrorista.

Es *Pío Moa Rodríguez*, de profesión periodista, quien viaja en 1971 desde Madrid a Vigo con el encargo de crear la infraestructura de la Organización de Marxistas-Leninistas Gallegos (OMLG), vinculada a la Organización de Marxistas-Leninistas de España (OMLE).

Dicha organización clandestina sienta pronto sus bases en Madrid, Francia y Luxemburgo. Tras varios años de lucha obrera, la OMLE pasa a denominarse en 1974, después de un congreso,

Partido Comunista (reconstituido). En principio, este grupo se nutre esencialmente de jóvenes gallegos, algunos de los cuales pasan en seguida a formar parte de los Grupos de Resistencia Antifascista Primero de Octubre (GRAPO).

El brazo armado del PC (r) comienza a darse publicidad mediante acciones de escasa relevancia, tales como el lanzamiento de cócteles Molotov y colocación de pequeños explosivos, que utilizan como "tarjetas de presentación". Cada vez que un miembro del GRAPO cae en poder de la Policía es sustituido por otro joven proveniente del PC (r). De esta forma se sigue dotando de la misma operatividad a los comandos armados.

Con los años, el GRAPO crece en organización y efectividad. Llega incluso a aglutinar a trescientos hombres, que colaboran con la organización a nivel nacional. Los policías que luchan contra las actividades de este grupo comprobaban que dentro del mismo existen auténticos clanes familiares, con la militancia de cerca de cincuenta matrimonios jóvenes.

Publicidad gratuita

Poco a poco, el GRAPO es conocido por el español medio a través de la publicidad que se da a sus acciones en los distintos medios de comunicación. Los secuestros de Oriol y Villaescusa, llevados a cabo por esta organización en 1977, suponen para la misma el salto definitivo a la fama.

José María Sánchez Casas, actualmente en prisión, se configura desde los primeros momentos como el "cerebro" del GRAPO. El citado terrorista funda el PC (r) en Cádiz y luego trata de extender la organización a Sevilla y Córdoba. En 1974 trabaja en un pequeño grupo teatral, donde las cosas no le van del todo bien. Su primer contacto con la Policía lo tiene en 1977, al ser detenido cuando acude a visitar a su padre enfermo.

En la primera captura, la Policía acusa a Sánchez Casas del asesinato de un miembro de las FOP y de la colocación de varias bombas. Sus compañeros de armas le incluyen en la lista de quince personas que quieren liberar a cambio de la vida de Oriol y Villaescusa. Hasta mayo de 1977 no sale de la cárcel, en aplicación de la amnistía.

Una operación policial que tiene por escenario Benidorm da al traste con el Comité Central del PC (r). José María Sánchez Casas vuelve a ser detenido y permanece en prisión unos pocos meses. Tras ser liberado, el "cerebro" del

GRAPO sustituye a *Juan Delgado de Code*, muerto en abril de 1979 por disparos de la Policía, en la sección técnica del PC (r) y en el comando de la zona centro del GRAPO.

La caída del más grande

La caída de Sánchez Casas es todo un acontecimiento. El responsable máximo de más de treinta asesinatos sucumbe en una operación policial montada con varios meses de antelación, en la que también son capturados otros significados terroristas: *Juan Manuel Pérez Hernández*, ingeniero de Telecomunicaciones, encargado de la fabricación y de todos los explosivos utilizados por la organización y auténtico cerebro de la misma. Su identidad fue guardada celosamente por sus compañeros, ante el temor de que la Policía acabara con el "brazo derecho" de Sánchez Casas. *Celsa Barcia*, esposa del también dirigente del GRAPO Fernando Hierro Chomón; *Isabel Aparicio Sánchez* y *Manuela Ontanilla Galán*. A todos ellos les son ocupados más de cien kilogramos de explosivos y abundante armamento, además de 3.000 fichas en las que constaban detallados todos los domicilios de relevantes personalidades de la vida política y castrense.

Gracias a los datos aportados a la Policía por José María Sánchez Casas, se logran sucesivas capturas de "grapos", hecho que suscita las iras de los terroristas recluidos en la cárcel de Zamora. Allí es precisamente donde miembros del mismo GRAPO tratan de linchar a Sánchez Casas, después de dispensarle un recibimiento no del todo cordial. Su culpa no es otra que la de "irse de la lengua".

Más desarticulaciones

Antes de lograrse la desarticulación del comando central, el GRAPO sufre duros golpes: las caídas de los comandos "Madrid" y "Barcelona". El primero de ellos está compuesto por *María del Carmen López Anguita*, *Alfonso Rodríguez*, *Manuel Parodi Muñoz* y *Pedro Tabanera Pérez*. Este último muere en un enfrentamiento mantenido con la Policía en la estación de ferrocarril de El Escorial. Con estas detenciones se logra el total esclarecimiento del atentado contra la cafetería California.

El comando "Barcelona" es desarticulado por la Guardia Civil en la provincia de Teruel. El jefe de dicho comando, *Raúl Calero Arcones*, y su mujer, *María del Carmen López Sánchez*, pierden la vi-



Cerdán Calixto, artífice de la reorganización.

da, mientras que son capturados los restantes integrantes del grupo: *Félix Novales Gorbea*, *Francisco Martín Valero* y *Eva María Alonso Arce*.

Con estas operaciones se consigue la captura de los terroristas más activos. Un ejemplo: a la pareja formada por Alfonso Rodríguez y María del Carmen López Anguita se le achacan 18 de los 50 asesinatos perpetrados por el GRAPO desde su nacimiento.

El cuento de nunca acabar

La historia de esta organización terrorista pasa indiscutiblemente por su brazo político: el PC (r). En más de una ocasión, los expertos policiales se han pronunciado sobre la materia y no han ocultado que la total desarticulación del GRAPO pasa indefectiblemente por la caída de todos y cada uno de los miembros que en la actualidad componen el citado brazo político.

La razón es sencilla. Siempre que se encuentra en libertad un militante del GRAPO intentará echar mano de afiliados o simpatizantes del PC (r) y otros grupos que se mueven en su mismo entorno, para tratar de estructurar nuevamente la organización.

Las últimas acciones terroristas llevadas a cabo en Madrid y Barcelona dan buena muestra de la

capacidad organizativa de este grupo terrorista, pese a que en algunos medios consultados no se deja de subrayar la falta de precisión con que se realizó el primer atentado.

En medios policiales ha comenzado a cundir la preocupación por lo que se teme sea un nuevo resurgimiento serio del GRAPO. Este hecho puede verse traducido en la realización de nuevas acciones armadas, que vendrán a enturbiar sin ninguna duda el panorama nacional. Es el cuento de nunca acabar...

El fantasma del terrorismo

Una amplia operación policial fue desatada la pasada semana en tierras gallegas, a raíz de una intentona protagonizada, según parece, por el Partido Galego do Proletariado, tendente a la creación de un brazo armado que ocuparía el papel tantos años desarrollado por el GRAPO.

En este caso, las detenciones parten del atraco cometido recientemente contra una sucursal de la Caja de Ahorros de Derasa, población situada a tan sólo nueve kilómetros de Orense.

Las pesquisas policiales conducen a la detención en Vigo de José Luis Nieto Pereira, José Cid Cabido y Manuel Do Peso, estrechamente vinculados todos ellos al Partido Galego do Proletariado. Los dos primeros jóvenes participaron supuestamente en el "golpe" contra la entidad bancaria. La redada de la Policía no se detiene y llega hasta el escritor y catedrático del Instituto Santa Irene José Luis Méndez Ferrín, antiguo fundador de la Unión do Pobo Galego y en la actualidad estrechamente relacionado al Partido Galego do Proletariado.

Fuentes policiales informaron del intento de creación de un nuevo grupo armado, con base en Galicia, que en principio se hallaría bastante respaldado por las distintas fuerzas extremistas que allí concurren. Las investigaciones realizadas llevaron al hallazgo de un arsenal en el que se encontraron varias metralletas, pistolas de diferente calibre, así como granadas de mano. Todo ello se hallaba oculto en el interior de un taller mecánico propiedad del teniente de alcalde de Monforte de Lemos, Antonio Arias Curto. Esta misma persona se presentó a las elecciones municipales como independiente, dentro de la coalición Unidad Galega. A finales de la pasada semana proseguían las pesquisas de los investigadores en las cuatro provincias gallegas.

Asturias

Un pueblo que recupera a sus muertos

JOSE Sánchez Naves acababa de perder la guerra; tenía poco más de veinte años cuando un jueves de octubre de 1937 le ordenaron que se volviera a casa porque "esto se acabó". Y así lo hizo. Anduvo cuatro días envuelto en la niebla, bordeando una y otra vez las filas enemigas, hasta que llegó a su pueblo, Lugones, donde la pólvora aún no había mancillado el aire. Poco le duró al soldado aquel silencio de labranza con el que había crecido y que entonces creyó recuperar en el humo sin prisas de su tabaco de picadura. Fue a la hora incierta que precede al alba cuando supo que la muerte volvía a rondar sus sueños.

Una salva de fusiles viboreó bajo la pálida luz donde nacían las escasas sombras de Lugones, y todavía se estiró unos segundos, rebotando en cada monte, como un bramido que sólo la distancia pudo apagar entre los suyos. Luego, secos y espaciados, sonaron los inconfundibles disparos de un arma corta; seis, tal vez siete rúbricas de fuego que sellaron el insomnio de vecinos y ganado. Nadie quemó carburo, detrás de los visillos se ahogaron voces de quebranto y pánico, apenas los mirlos protestaron desde los árboles donde verdeaba el día.

Una tumba de cadáveres

Con el primer sol, José Sánchez Naves se sacudió el mal cuerpo de un sueño inconcluso y, como era de rigor, sacó a las vacas a la hora puntual del pastoreo. Iba llegando a Los Peñones, donde los pastos son más verdes y más tiernos, cuando adivinó el perfil de doña Pepa, "la del Madreñero", que parecía rezar en lo alto de la loma. Junto a ella, con la barbilla

hincándole en el pecho, tembloroso, "el Mayorazgo" mordía un silencio de impotencia. La trinchera que antes había servido para la defensa de Oviedo, era entonces una tumba de cadáveres reconocibles, muchos de ellos vecinos de La Llanera, todos de filiación republicana.

"Aquello se repitió varias veces. De vez en cuando volvían a Los Peñones y fusilaban a unos cuantos cada noche", recuerda hoy José Sánchez Naves, un hombre que se ha hecho abuelo con las memorias de la guerra. "Después de aquellas ejecuciones, al llegar la mañana, yo sacaba mis vacas como siempre y me acercaba hasta Los Peñones. Me fui haciendo a la costumbre de echarles tierra a los pobrecitos..., y así los fui enterrando". El resto lo hizo la lluvia, el lodazal y las piedras. Fueron años cuando los más audaces dejaban caer alguna flor como al olvido, y los demás se persignaban desde lejos.

Donde los muertos no tienen nombre

Hace algunas semanas, un rumor alborotó al vecindario de Los Peñones; alguien llegó al pueblo y dejó caer la noticia en la ronda escanciadora de los bares: "Parece que van a construir un polígono industrial encima de la loma". Ahí, precisamente, donde los muertos no tienen nombre y todavía esperan bajo la hierba. No se sabe quién fue el primero que mostró una pala, pero el gesto se hizo consigna y ahí se volcó el pueblo a rescatar a los suyos. A escasos 50 centímetros de profundidad fue hallado el primer cráneo con aquel tiro de gracia que, seguramente, el joven José Sánchez Naves escuchó en alguna noche de terror.



Orificio en un cráneo. El pueblo de Lugones se ha lanzado a recuperar a sus muertos.

Ya se ha hecho costumbre en Los Peñones. Todos los días, al caer la tarde, los vecinos abandonan la partida y marchan hacia la tumba común para seguir juntando huesos, alpargatas, restos irreconocibles de una historia que, sin embargo, todos coinciden en adjudicar al viejo Modesto, un antiguo cabo de la Guardia Civil. El viejo Modesto aún vive; su casa de La Llanera cuenta con un dispositivo de seguridad, pero su memoria le condena. Aquel que daba órdenes a los fusileros que dispararon sus máuseres en Los Peñones es hoy apenas una sombra fugitiva, un tormento de arrugas que ya no podrá huir de sus fantasmas. Y es que los fusilados, generalmente, sobreviven a sus fusiladores. ■

En el lugar donde se ha descubierto la fosa común de fusilados de la UGT se van a construir naves industriales.



En esta semana

Nervacero pasará a ser historia

En esta semana, la vicepresidencia económica deberá dar su visto bueno para que los primeros créditos destinados a reflotar la empresa Nervacero se hagan realidad y de nuevo comience su actividad productiva, tras un largo conflicto que acaparó la atención de la opinión pública en los meses de junio y julio, al ocupar los trabajadores y retener al "Iendakari" Garaicoechea en el Parlamento Vasco y las posteriores negociaciones políticas de Castellana, 3, para que el Gobierno accediera a utilizar el famoso artículo 37, tras la negativa del Banco de Crédito Industrial para conceder más dinero a Nervacero.

Los siete puntos negociados en Castellana, 3, entre Abril Martorell y las centrales sindicales UGT y CC. OO., una vez que los trabajadores de Nervacero, mayoritariamente en asamblea, decidieron apoyar la plataforma de los dos sindicatos mayoritarios, abandonando la demagogia y el callejón sin salida al que irremediablemente les conducían los sindicalistas del Movimiento Comunista, están prácticamente ultimados tras la firma del convenio colectivo entre empresa y sindicatos, acuerdo al que se llegó el pasado día 21 de agosto, antes de que se cumpliera el plazo de veinticinco días previsto en el documento de Castellana, 3.

El lunes día 25, miembros del Comité de Empresa de UGT y CC. OO., acompañados por responsables de las Federaciones del Metal de ambas centrales, se reúnen con el director general de Industrias Siderometalúrgicas, a quien entregan el texto del convenio firmado. El señor Garcés se compromete a estudiarlo y en el plazo de setenta y dos horas dar una respuesta sobre si contempla lo pactado con Abril o no.

Dos condiciones

El plazo transcurre sin que la Administración se pronuncie, ante lo cual, nuevamente la representación sindical se reúne con él el día 1 de septiembre. En esta ocasión, y ante la sorpresa sindical, señala que es previo el cumplir dos condiciones:

— Que esté hecho el cambio de titularidad de la empresa. En concreto, la cesión de acciones de la familia Arbulu a quien diga la Administración y al precio, que ésta fije.

— Ultime el acuerdo con los acreedores, fundamentalmente con los proveedores y Bancos.

Tanto UGT como CC. OO. manifiestan al señor Garcés que ambos puntos no son de competencia sindical y mucho menos se pueden inscribir en el contexto de

ción de algunos puntos del convenio que pudieran estar oscuros, y que cuando eso esté hecho, la Administración cumplirá su parte.

Ese mismo día por la tarde, y ya en las dependencias de Trabajo, se reúnen sindicatos y Cuenca Valdivia, reunión en la que detenidamente se realiza la revisión total del convenio, conviniéndose una serie de modificaciones técnicas formales, que no de fondo. Uno de los puntos que para Trabajo re-

Aceros de Llodio, al margen de otros sectores, como puede ser el naval.

No es ni discriminatorio ni oneroso, ya que incluso a esas empresas citadas no se les había impuesto una congelación salarial, como sucedía en el caso de Nervacero.

Más reuniones

El día 3, nueva reunión en Trabajo, en la que los sindicatos presentan el convenio con las correcciones y modificaciones acordadas, señalando Cuenca Valdivia su conformidad y su remisión inmediata a Industria con un informe favorable para que no se retrasara por más tiempo el tema de Nervacero.

Sin embargo, este rosario de reuniones y el retraso imprimido por Garcés ya habían saltado en los medios informativos, que no dudaron en señalar que la Administración no aceptaba el convenio suscrito entre la empresa y los sindicatos por no ajustarse al espíritu de los acuerdos de Castellana, 3, señalando como exponente máximo de desacuerdo la complementación del 20 por 100. Este confusionismo, fomentado por la propia Administración, a juicio de los sindicatos, podía estar motivado por la crisis gubernamental que se avecina. Y en este contexto, resultaría explicable que los "delfines" no se comprometieran a nada, especialmente cuando el tema Nervacero había sido tomado por uno de los presumiblemente defenestrados, como es el caso de Abril Martorell.

Obviamente, en estos contextos de crisis, los segunda fila se aprestan cuando menos a mantenerse con el nuevo Ejecutivo resultante, sino a escalar puestos. Así explicaba a EL SOCIALISTA el secretario general del Metal de UGT de Vizcaya, Adolfo Alonso, el que el señor Garcés, una vez que Trabajo diera el visto bueno, dilatará su respuesta para la próxima semana. En cualquier caso, y según ha podido saber EL SOCIALISTA, el jueves día 4 estaba en Madrid la familia Arbulu, y en esa tarde parece ser que se consumó la transmisión de acciones. Cuestión que, con toda probabilidad, asegura que en esta semana el tema Nervacero, con la firma de Garcés, entrará en Castellana, 3, para que el primer crédito —de unos 1.000 millones— sea concedido y la empresa vasca reabra sus puertas el día 15 de este mes.

D. DE L.

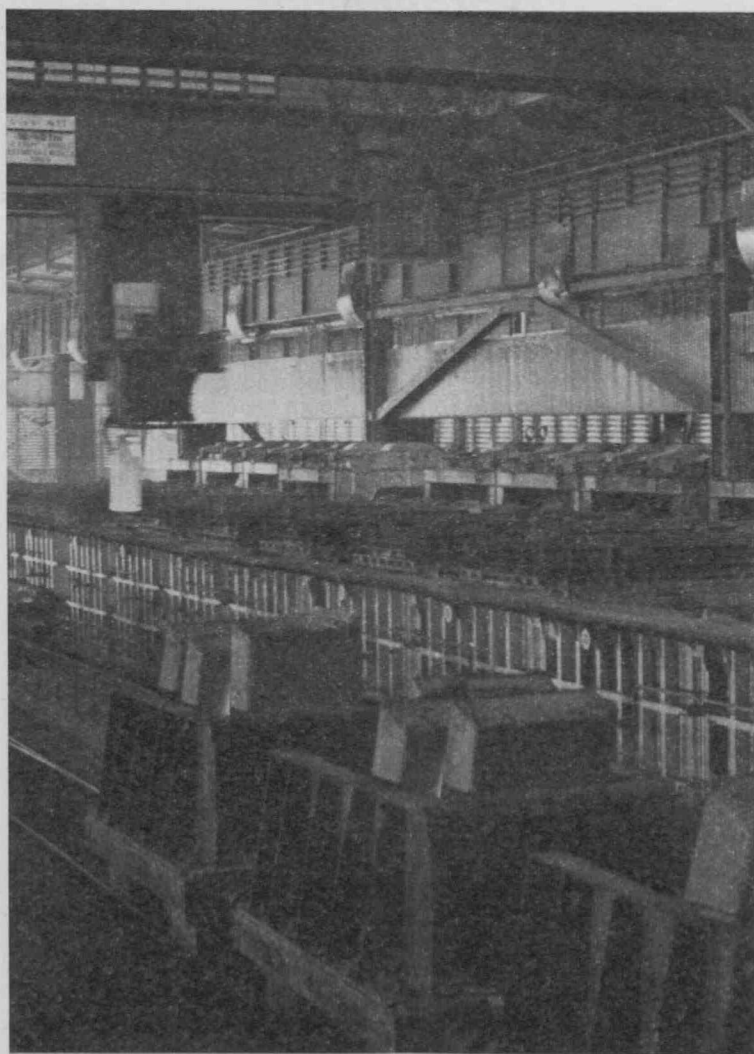

un convenio colectivo que, a la postre, era lo que presentaron y que, obviamente, no podían aceptarlo como condiciones previas —hecho que niega Garcés—, al tiempo de señalarle que su planteamiento se aparta del espíritu de los acuerdos de Castellana, 3.

El día 2 por la mañana se celebra una nueva reunión en la que también está presente el director general de Empleo, Cuenca Valdivia, y en la que el señor Garcés da un giro de 180 grados en sus planteamientos para señalar únicamente que sindicatos y Trabajo se pongan de acuerdo en la redac-

sultaba especialmente oscuro era la complementación del 20 por ciento por parte de la empresa en los casos de regulación de empleo para que la percepción del trabajador fuera del 95 por 100 de su salario. Cuenca Valdivia no entendía tal extremo y su justificación, ya que no había participado en las reuniones de técnicos celebradas en Industria. La empresa explicó al director general de Empleo que ese 20 por 100 puede ser perfectamente asumible. Por otra parte, existen otras empresas en el sector que tienen dicha complementación, como son Echeverría y

UNA de las características fundamentales de la Europa occidental es la gran participación que los sindicatos tienen dentro del Estado a todos los niveles.

Bien sea porque el grado de influencia y organización que han alcanzado los constituye en pilares del funcionamiento de las instituciones, o bien porque miembros de los sindicatos integran directamente algunos órganos del poder (sindicalistas que son parlamentarios o que están al frente de organismos de trabajo o de la Seguridad Social), por una u otra causa se puede decir que, prácticamente, no existe ninguna actuación del Estado en que los sindicatos no estén presentes de una u otra forma.

Se pueden, en una primera aproximación simplificada, definir los Consejos Económicos Sociales como órganos de participación y consulta, en los que, los grupos organizados, fundamentalmente trabajadores y empresarios, intervienen para la adopción de decisiones en las áreas social y económica.

Unos, como puede ser el caso de Francia, Italia, Países Bajos, Luxemburgo o Irlanda, estudian conjuntamente la problemática social y económica. Otros, Bélgica y Reino Unido, tienen Consejos especializados distintos para las cuestiones económicas y sociales.

Otros, como Dinamarca o Alemania Federal, se ocupan exclusivamente de la problemática económica.

Para la UGT es imprescindible que antes de finales de año se haya presentado, para su discusión en las Cortes, el proyecto de Ley reguladora del Consejo Económico Social previsto en el artículo 131 de la Constitución. Y es imprescindible, porque la actual situación económica requiere de un órgano a partir del cual sea posible concertar la ordenación y reajuste de la economía de nuestro país.

Los sindicatos, imprescindibles.



OPINION

Previsto en el artículo 131 de la Constitución

Urge el Consejo Económico Social

Imprescindible si se quiere acometer una seria reordenación de nuestra economía

Órgano de planificación con autonomía total

Al Consejo Económico Social se le debe reconocer, de forma explícita, permanente e institucionalizada, el derecho a intervenir en el proceso de toma de decisiones sobre política económica y social, desarrollando funciones de estudio, asesoramiento y de intervención como órgano de planificación, no sólo sugiriendo, analizando o definiendo, sino con capacidad para concertar y negociar acuerdos a nivel general y sectorial, sobre precios, producción y reconversión de sectores en crisis, es decir, que, en su funcionamiento, debe ser capaz de intervenir, sin limitaciones, en la planificación de la actividad económica, potenciando en sus inicios acuerdos del orden del Acuerdo Marco Interconfederal firmado el 5-1-80 por UGT y la CEOE.

Ahora bien, para que el Consejo Económico Social sea eficaz, es necesario reconocerle y dotarlo de una *autonomía total* en relación con el Gobierno, ya que sólo así se puede evitar que la participación se convierta en integración. La Administración, al mismo tiempo, tiene que asumir que el Consejo Económico Social es un órgano político y que, como tal, forma parte del aparato del Estado.

Si no se tienen en cuenta estas condiciones, el Consejo no pasará de ser una tertulia inoperante.

Un tema de suma importancia para que el Consejo Económico Social funcione bien en la práctica es el de la representatividad.

La representación debe ir ligada a la naturaleza, propósitos y finalidades del propio Consejo, ajustándose a la realidad socioeconómica, que debe condicionar la estructura representativa.

Es, pues, necesario garantizar que la opinión de los miembros del Consejo corresponden con el punto de vista generalizado del área de opinión que representan.

Para ello es conveniente una representación directa tripartita en base a los sindicatos, las organizaciones empresariales y la Administración, sin que ello excluya la posibilidad de participar en la actividad del Consejo otras organizaciones, con implantación suficiente tanto a nivel territorial como sectorial, bajo fórmulas de consulta, asesoramiento, etc.

Ahora bien, es necesario imponer el principio de que el Estado sólo cumple el papel de reconocer la representatividad, y en ningún caso la de otorgarla. Es decir, que quien designa un representante es la organización representada, limitándose la Administración a ratificarlas sin derecho alguno de veto o de opción.

Si queremos tener en presencia la expresión auténtica de un grupo social, se habrá de garantizar plenamente la autonomía de elección de los representantes y su libertad de expresión plena.

Esto, en cuanto a los sindicatos y a las organizaciones empresariales, ya que la Administración está representada por los miembros de la empresa pública integradas en las organizaciones empresariales y por los representantes de áreas del Gobierno, los cuales han de tener presente siempre que su función esencial es llegar a soluciones negociadas. Y no está de más recordar esto, después de ver cómo se aplicó el AMIC en la empresa pública.

Condiciones de eficacia

En definitiva, el Consejo Económico Social tendrá sentido sólo si cumple las siguientes premisas:

1.ª Representación tripartita (Administración, sindicatos, patronales), designada y reconocida directa y autónomamente por cada parte.

2.ª Que se le reconozca expresamente su cualidad de órgano político, y como tal, formando parte del aparato del Estado.



El Gobierno debe estar al margen.

3.ª Que desarrolle, de forma efectiva, el principio de que las decisiones en materia social y económica deben ser, en todo caso, previamente informadas por este organismo.

4.ª Que se le reconozca capacidad de concertar y negociar acuerdos a nivel general y sectorial sobre precios, producción y reconversiones sectoriales.

Si estas premisas se cumplen, se habrá dado un paso adelante, no sólo en la racionalización del proceso económico que nuestro país exige para iniciar la salida de la crisis en la que cada día se sumerge más, sino en la profundización del proceso democrático.

En caso contrario, vale más no incrementar los gastos de la Administración Pública y dejar que sean las partes sociales con sentido de responsabilidad (como en el caso del Acuerdo Marco), quienes en la práctica sustituyan a los Consejos Económicos Sociales.

FERNANDO MENDEZ
S. Documentación y Estudios
de la UGT

El empresario, otro pilar.



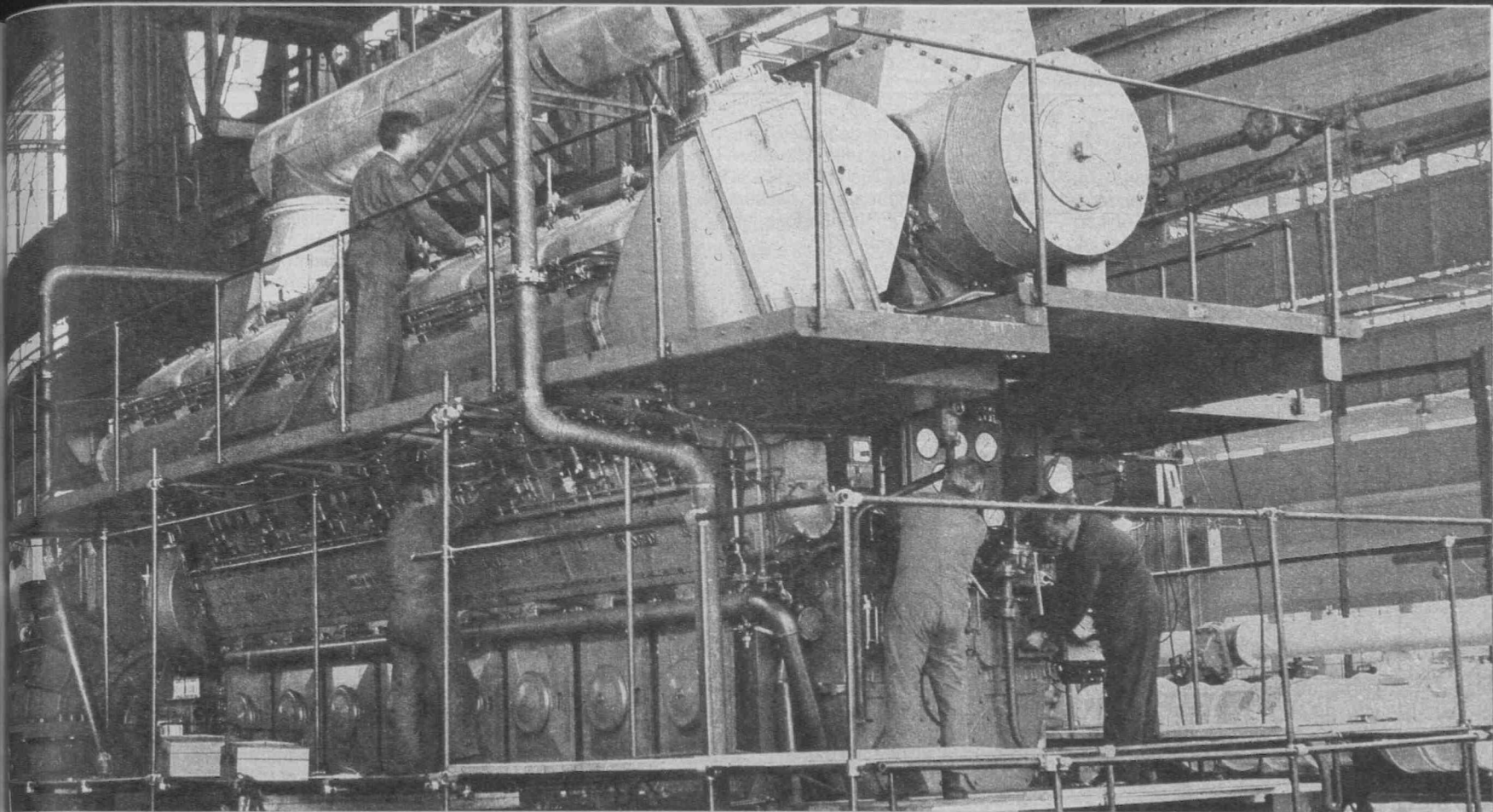

Talleres Mercier, de Zaragoza

"A la calle por rojo"

Talleres Mercier, S. A., una histórica empresa dedicada a la fabricación de bienes de equipo en Zaragoza, se encuentra desde hace tres años a la deriva, situación, por otra parte, llena de confusión y de manos "negras" que parecen empeñadas en "sanearla ideológicamente" —vía plantillas—, justificando la operación como meramente empresarial para la viabilidad financiera de la empresa.

Esta "fiera parda" de la actualidad sociolaboral aragonesa está adornada con toda suerte de implicaciones, que van desde una multinacional hasta ciertos representantes del PCE, con un bagaje de especulaciones, fraudes, títulos de propiedad "cíclicos" y encuestas ideológicas.

La historia, variopinta y curiosa, empieza a fraguarse en 1977, cuando la empresa danesa F. L. Smidth se hace con el 31,66 por ciento de las acciones. Hasta esa fecha, la compañía multinacional había sido un buen cliente de Mercier, llegando en momentos a abastecerse del 70 por 100 del trabajo que posteriormente ella comercializa.

Este "golpe de timón" en 1977 se realiza mediante un cambio sustancial en el accionariado, ya que al margen de la entrada de la entidad danesa, se pone en marcha una estrategia de eliminación y acaparamiento del resto de las acciones, sustituyendo de la dirección a tres familias que ostentaban el 28,76 por 100 de las acciones, ocupando la nueva dirección la

"Saneamiento Ideológico", bajo pretexto de mejorar la empresa.

multinacional y un grupo de tres técnicos de la empresa, a su vez accionistas con un total del 29,57 por 100, con lo que la "nueva entente" pasa a ostentar la mayoría del capital.

A partir de ese momento empieza la debacle de la empresa. Una caída difícilmente explicable y comprensible, toda vez que 1977 había sido considerado como el mejor año de la larga historia de la sociedad, ya que en dicho ejercicio tanto la producción como las ventas registraron un incremento del 35 por 100 en relación con 1976.

Las encuestas

Tras la llegada y acaparamiento de la dirección por la compañía danesa, los 286 trabajadores con que cuenta la plantilla se enfrentan con una política empresarial en la que la amenaza de cierre y pérdida de los puestos de trabajo se convierte en el "leitmotiv" de la gestión para, mediante la más increíble "comadura de coco", reducir la plantilla y quedarse únicamente con los adictos a los nuevos

"zares". En noviembre de 1977 la empresa plantea una encuesta entre los trabajadores, autorizada por el director general, Agustín Jiménez, y realizada por el gerente, José Luis Josa, en la que a través de siete preguntas se trata de conocer fundamentalmente el respaldo con que cuenta la dirección a la hora de encarar una serie de medidas que suponen la reducción de plantilla y la congelación salarial.

El resultado de la misma no puede ser más desolador para los directivos, que comprueban, por una parte, la falta de interés de casi un 50 por 100 de la plantilla, que responde en blanco. Solamente un 15 por 100 está dispuesto a asumir las medidas que juzgue oportunas la reducción. En el propio análisis que hace la dirección de los resultados de la encuesta se configuran dos alternativas:

"O logramos hacer partícipe por lo menos al 50 por 100 del personal de los problemas, inquietudes y resultados de la empresa, o debemos ir pensando en la extinción paulatina de la misma hasta su desaparición".

Y continúan tan reveladoras conclusiones, "cuando decimos el 50 por 100 del personal lo hemos dicho pensando que si dicho 50 por 100 está identificado con la empresa, el otro 50 por 100 se identificará también, porque no tendrá otra solución, y en el peor de los casos, si no se identificase, poco nos debe preocupar el encontrar soluciones si formamos un bloque de al menos el 50 por 100 de la plantilla, que lógicamente será, debe ser, la más dotada en ganas y profesionalidad".

La puesta en práctica, pues, de un plan de saneamiento general de la industria, basado en el aumento de la productividad y el abaratamiento de los salarios, obviando, por supuesto, temas como la organización del trabajo, la participación de los trabajadores, seguridad e higiene, etcétera, no cuenta con el apoyo de la plantilla, que no entienden cómo en menos de un año de una situación boyante la empresa —con el cambio de dirección— está prácticamente desahuciada.

Tras el referido fracaso, ponen en marcha la eliminación de trabajadores no afines, a través del procedimiento de expediente de crisis, para lo cual se ven en la necesidad igualmente de crear una situación económica fraudulenta, presentándola como real a las centrales sindicales y al Ministerio de Trabajo.

La práctica de la encuesta, a pesar de su escaso éxito en el 77, vuelve a ser utilizada en enero de

este año nuevamente. En esta ocasión sólo consta de dos preguntas —si desea continuar o no en la plantilla y si está de acuerdo o no con la constitución de una sociedad anónima laboral—, junto con una epístola de la dirección que anuncia que a partir del 29 de febrero "la posibilidad de supervivencia de Talleres Mercier con 300 puestos de trabajo es prácticamente nula".

La cosecha resultó, aproximadamente, como la recogida tres años atrás.

Regulación de empleo

Como decíamos, tras el fracaso de la encuesta de 1977, la empresa decide la eliminación progresiva de trabajadores no afines, para lo cual comienzan a preparar el terreno. A principios de 1979 surge el primer problema laboral y el inicio de la intervención sindical a través de UGT y CC. OO., que cuentan con seis y siete miembros, respectivamente, del comité de empresa. La situación económica y de viabilidad es presentada como pésima. Las ventas dicen haber descendido un 50 por 100 y la sociedad adeuda 90 millones a acreedores, de ellos, 70 a la empresa Ebroacero —una fundición que produce y comercializa en conjunto con Mercier—, de la cual el grupo de técnicos, ahora en la dirección de esta última, son también accionistas. Ante este "drama" proponen como solución la extinción de 100 contratos de trabajo, mientras los 186 restantes irían a regulación de empleo durante seis meses.

Ante esta situación se celebran reuniones con la Administración de cara a conseguir una solución aceptable para todos. En este sentido, el anterior director general de Industria y hoy ministro del Gobierno vasco, Egocheaga, la empresa y UGT-Metal llegan a los siguientes acuerdos:

- La Administración financiará un estudio de viabilidad a realizar por una sociedad neutral.
- Mientras se realiza se mantendrá la regulación de empleo para los trabajadores.
- La Administración se compromete para que las empresa del INI de bienes de equipo oferten la carga de trabajo adecuado para reflotar la empresa.

Sin embargo, Mercier se saltó a la torera estos acuerdos, se aprovechó de la regulación de empleo para aliviar su estructura financiera y encargó por su cuenta —cuando anteriormente había manifestado que no podía costearlo— un estudio de viabilidad a la empresa Tecopa. Dicho estudio, hecho a medida de las pretensiones de la dirección, se demostró en una reunión con UGT-Metal que no era tal plan de viabilidad y que con un cambio de dirección y de gestión en la empresa ésta era perfectamente viable y no sobra-

rían los 86 puestos de trabajo que en último instancia pretendía Mercier. Este estudio fue entregado al Ministerio de Trabajo el pasado mes de mayo, confirmándose las tesis expuestas por UGT.

La situación actual

En estos momentos, los trabajadores de Mercier se encuentran con que después de concluir tres expedientes temporales de empleo de seis meses cada uno —lo que motiva la pérdida legal del desempleo—, la empresa se encuentra en iguales o peores circunstancias, sin que su sacrificio haya servido para nada, precisamente en unos momentos en los que el Ministerio de Industria va a iniciar un plan de transformación de calderas de fuel-oil en carbón —principal actividad industrial de Mercier—, con un presupuesto inicial de 15.000 millones de pesetas, de los cuales, F. L. Smidth, como reconoció en presencia de UGT, ante el director general de Industria, iba a comercializar una tercera parte, es decir, unos 5.000 millones de pesetas.

Objetivo PCE: cargarse UGT

En el contexto de esta historia, aunque parezca extraño, han jugado un papel muy importante

destacados militantes del Partido Comunista en Zaragoza, cuyo objetivo fundamental —hermanados con la dirección de la empresa— es cargarse a UGT, hecho que se constata con la sindicación de los 86 trabajadores que pretendían despedir, de los cuales 47 son de la central socialista.

En este sentido hay que destacar la actitud antisindical y antiobrera que en todo momento ha observado el jefe de personal, Aznar Santolaria, conocido militante del PCE, que intentó negociar el último convenio del metal zaragozano representando a la patronal, así como en Potain Ibérica. Este personaje, cuando sólo llevaba tres meses en el puesto, era el encargado de llevar los planes de la empresa adelante. A principios de este año, la empresa simula la venta de unos terrenos de 45.000 metros cuadrados en la irrisoria cantidad de 72 millones, señalándose que el comprador es Comercial Promotora, S. A. Pero en realidad el propietario de estos terrenos "vendidos", y al parecer cobrados, sigue siendo Talleres Mercier, que estando en tan "caótica" situación empresarial, en febrero de este año presenta en el Ayuntamiento de Zaragoza un proyecto de construcción de complejo industrial por valor inicial de 262 millones de pesetas, abonando en esos momentos, y en concepto de derechos municipales, la cantidad de cuatro millones de pesetas.

La autorización del tema corre a cargo del concejal de Urbanismo, Antonio Martínez, curiosamente también del PCE. Los trabajadores asisten perplejos a este juego que no logran entender y se preguntan cómo una empresa en plena expansión, con ampliación de instalaciones, quiere despedir a 86 trabajadores. El juego tejido desde hace tres años por la multinacional danesa, a cuyo frente —curiosamente— figura el vicecónsul de Dinamarca en España, míster Salin, y en el que colaboran miembros del PCE, ha dado sus "frutos" a la correa de transmisión, Comisiones Obreras, de tal forma que prácticamente ha desaparecido de la empresa, ya que en las últimas elecciones UGT ha sacado nueve miembros y los independientes, cuatro.

Ante la actual situación, los trabajadores se preguntan a qué juegan la multinacional y los "peceros", aunque tras los últimos acontecimientos vuelve a su memoria el "show" protagonizado en plena campaña electoral del 79, cuando el PCE y CC. OO. llevaron a Fernández Ordóñez a Mercier para que, como ministro de Hacienda, firmara en plena fábrica un crédito de 200 millones de pesetas del Banco Hipotecario. Hay pecés que nadan en aguas sucias y revueltas.

DIEGO DE LOSADA

Los expedientes de crisis quieren amparar la expulsión de trabajadores no afines.

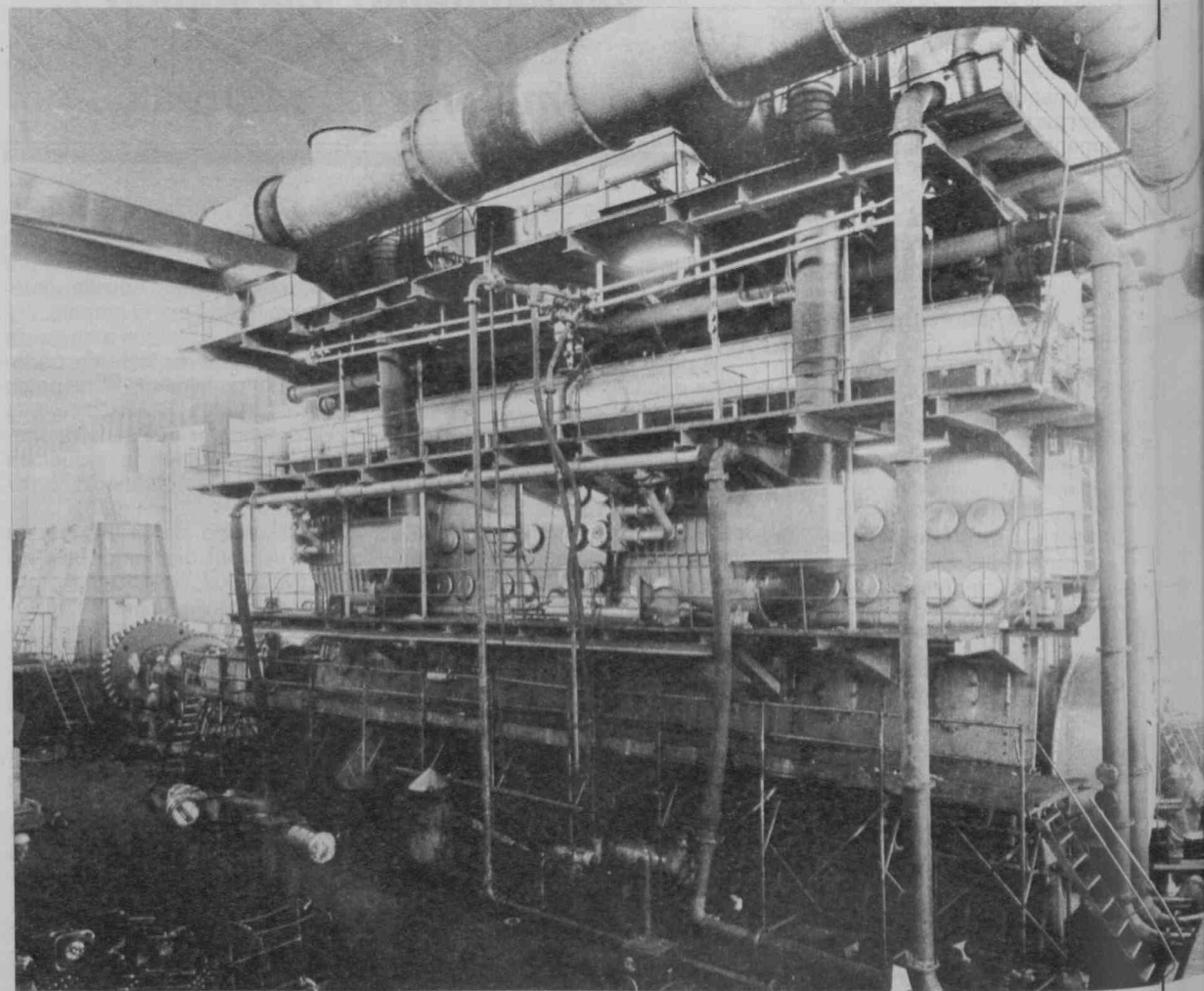



La repoblación forestal en España

iToca madera!

Nuestro país posee las mayores existencias de maquinaria forestal del mundo. Pero la piel viva de nuestras tierras está siendo repoblada con especies aniquiladoras.

La vocación ganadera de España está sucumbiendo ante el afán de producir madera a toda costa. Y esa especie de Atila que arrasa nuestros bosques tiene un nombre insólito. Se llama Instituto para la Conservación de la Naturaleza.

MAS de un tercio de las tierras del planeta son áridas o semiáridas, pero las presiones que ejerce la población han desertizado ya una superficie mayor que la de Brasil. En España, un 25 por 100 de la superficie terrestre sufre graves ataques de erosión y otro tanto de erosión moderada. Los árboles contribuyen a regular la hidratación, al hacer más lento el retorno del agua hacia los mares y protegen los suelos de esos peligros que acechan a la Naturaleza. Por ello se repueblan los bosques.

La repoblación de los terrenos con especies autóctonas permite regular el régimen hidrológico, es compatible con los usos tradicionales agrícola o ganadero, disminuye los riesgos naturales de incendios y regenera de forma natural las especies tras una "quema". Por otro lado, este tipo de repoblación permite establecer ecosistemas naturales pregresivamente más ricos y estables, al tiempo que ofrece una mejor calidad de la madera.

Sin embargo, en el caso español la repoblación que se viene efectuando desde 1940 no evita la erosión, tampoco crea suelos fértiles ni regula los cursos de agua. El "deber ser" tiene caracteres de utopía para el ICONA, organismo encargado de tales tareas, desde que se creó en 1971, sustituyendo al Patrimonio Forestal del Estado.

España, loma a loma, yerma

Como señala Salvador Rivas, catedrático de Botánica de la Universidad madrileña, "la tentación de producir cada vez más madera lleva a los señores de ICONA a eliminar otras especies arbóreas de sus planes de repoblación, diferentes a los pinos o eucaliptos". Esa tentación de producir madera a bajo coste y con ganancias económicas está esquilmando los suelos. Basta contemplar el aspecto que presentan los terrenos donde se encuentran los eucaliptales, casi siempre yermos y sin vida. El pino puede constituir un género apropiado en el 5 por 100 de los casos de repoblación. "Pero esa es una circunstancia excepcional —apunta Salvador Rivas—, que sólo se da en lugares como el pinar de Valsain, donde sustituyó al robledal hace doscientos años, por ser zona húmeda que favorece ese cambio".

La repoblación efectuada por ICONA se concentra casi exclusivamente en el pino y el eucalipto. El resto de las coníferas plantadas representan un porcentaje ínfimo, y entre las frondosas repobladas sólo destaca el álamo, cuyo número plantado en 1979 fue de 1.095, aproximadamente un 10 por 100 de los eucaliptos repoblados.

En los últimos años ha bajado el número de hectáreas repobladas de forma considerable. En la dé-

cada de los cincuenta se superaron las cien mil hectáreas varios años. Pero el hecho no se ha vuelto a repetir desde 1961. Esta circunstancia no impide que el Plan de Repoblaciones Forestales previsto por el franquismo de posguerra siga su curso. Aquel proyecto perseguía la repoblación de un 10 por 100 de la superficie total de España en un siglo. En estos momentos se ha repoblado la mitad, exactamente dos millones setecientas mil hectáreas, pero, ¿a qué precio?

Arboles exóticos

Tanto el pino como el eucalipto constituyen árboles exóticos para el suelo español. Estas especies ofrecen una escasa protección frente a la lluvia, por su escaso follaje y la ausencia de sotobosque en sus inmediaciones, facilitando así la erosión de la tierra. Por otra parte, las hojas de pino y eucalipto producen sustancias ácidas al descomponerse sobre el suelo, dejándolo infértil. La voracidad del eucalipto —que alguien calificó en las Jornadas que el PSOE organizó sobre el mismo hace un par de años en Huelva como árbol "reaccionario", "capitalista" y "de derechas"— agota en poco tiempo todas las sales y nutrientes del terreno. En algunas urbanizaciones se ha llegado a prohibir la plantación de estos árboles, porque disminuyen la cantidad de agua disponible al desecar los pozos. La evapotranspiración de pinos y eucaliptos produce la aridez del suelo, lo que, junto con la infertilidad, hace imposible cualquier explotación ganadera o agrícola.

Las teas del bosque

Empero, las especies no autóctonas han satisfecho a ICONA, porque resultan más rentables para la producción de madera, al poseer un crecimiento más rápido. En diez o quince años habrán tomado la altura que tardan en conseguir tres o cuatro décadas robles, hayas o encinas. Sin embargo, el gran argumento de la "productividad" se vuelve contra ICONA cuando se conocen las estadísticas de incendios forestales. La gran mayoría de estos siniestros tiene lugar en bosques de pinos o eucaliptos, por ser éstos muy combustibles y existir poca distancia entre sus pies. Según los expertos, "han plantado teas en lugar de árboles, lo que explica que el número de hectáreas repobladas en 1979 haya sido bastante inferior al de hectáreas quemadas".

Pese a tal constatación, la "madera quemada" es un negocio para muchas industrias. La subasta de estos restos con precios inferiores a los que posee la "madera verde" es la base del "business". La Coordinadora de Montes Comunales de Pontevedra se opuso a estas subastas en el invierno de

Chopos y sauzales, una panorámica todavía frecuente. Sipa-Press

1979. Un juicio promovido por ICONA, acusando a dos miembros de la Coordinadora de haber favorecido el escándalo público durante una subasta y haber obligado, mediante coacción, a que fuese suspendida, está pendiente de fallo.

Los campesinos gallegos reclamaban su participación en estas subastas por venderse lotes situados en montes que pertenecían a los vecinos. Pero ICONA se negaba a clausurar los consorcios establecidos sobre esos montes mientras los vecinos no tengan constituida la Junta de Comunidad y no le paguen las inversiones que hizo en el monte. A esto responden los campesinos diciendo que en los montes clasificados por el Jurado provincial como comunales debe cesar el consorcio, porque fue establecido sobre propiedades robadas, y a espaldas de sus dueños ICONA recuperó más que de sobra sus inversiones. Por otra parte, la lentitud burocrática que este organismo del Ministerio de Agricultura impone a la clasificación de los montes provoca la reivindicación vecinal de percibir un 80 por ciento del total de las cortas que efectúe ICONA mientras el Jurado provincial no devuelva sus montes.

Las protestas de los campesinos pontevedreses obtuvieron éxito en 1979, cuando la Delegación del Ministerio de Agricultura de Pontevedra decidió no subastar "madera verde" durante 1979, para resolver la participación futura de los vecinos en el intervalo que medie hasta su recuperación.

Los autóctonos no se repueblan

Al revisar la Memoria de ICONA correspondiente al pasado año, sorprende un cuadro referido al resumen nacional de cortas de madera por especies. Según el mismo, numerosos árboles talados en los montes españoles pertenecen a especies autóctonas: abetos, chopos, hayas, castaños, etcétera. Sin embargo, la repoblación que efectúa ICONA no se de-

tiene a valorar esas pérdidas forestales y sigue plantando las especies que más interesan a las empresas de celulosa, es decir: pino y eucalipto.

En contra del criterio seguido en los países occidentales —donde eucalipto y pino son géneros con los que apenas se repuebla—, España sigue aumentando su producción maderera con es-

Los países escandinavos reducen la repoblación forestal para no esquilmar el suelo.

La muerte de los bosques españoles se debe a las fosas de la ICC

Press

las fo-
las es-
a las
decir:
eguido
—don-
éneros
repue-
ntando
on es-

**La muerte
de los bosques
en espacios
señalados
de las zonas
de
que la
ICCA**

reducen la repoblación
del suelo.

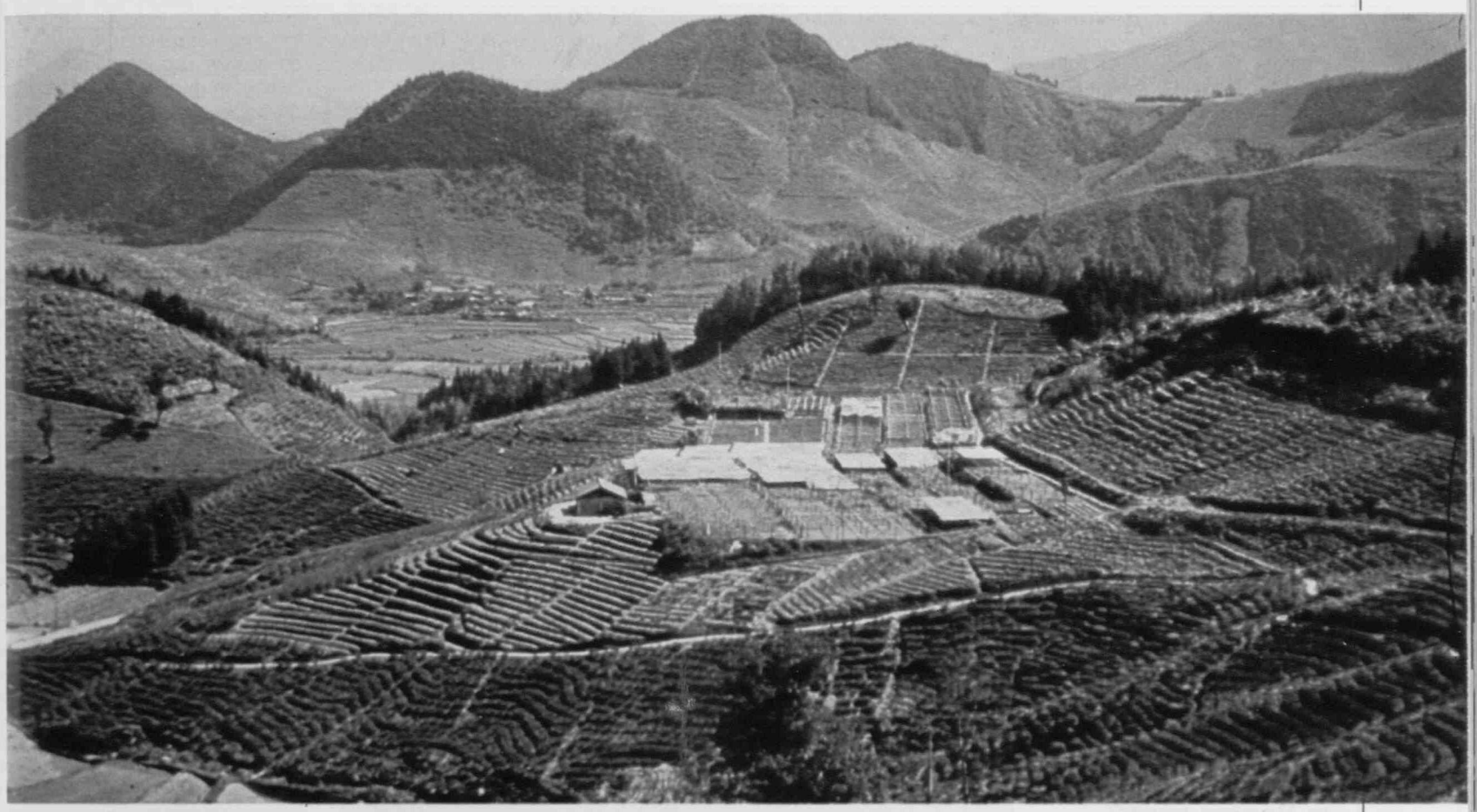

Bancales aterrazados para la planta de árboles. Europa Press

Las especies autóctonas, olvidadas por ICONA.



FUNDACIÓN PABLO IGLESIAS
BIBLIOTECA

tos árboles. Naciones con mejores condiciones climatológicas han frenado su ritmo de explotación forestal, porque consideran que están presionando excesivamente sus suelos. Incluso los países escandinavos importan actualmente madera. Por otro lado, la Comunidad Económica Europea abrió este año un proceso "antidumping" a nuestras exportaciones de paneles de fibra de madera y en 1978 se abrió otro semejante contra las de madera conglomerada. Pero como si nada.

La Ley de Fomento de la Producción Forestal, cuyo reglamento data de agosto de 1978, beneficia con reducciones fiscales a los propietarios de terrenos que planten los géneros siguientes, según las superficies en hectáreas que también se reseñan: platanus y populus (100), eucaliptos (200), exóticas en general (300), pinos (400). El grupo ecologista AEPDEN criticó varias veces esta norma, porque beneficia a los grandes propietarios —al tener una minoría cuatrocientas hectáreas de terreno— y porque prima las repoblaciones con especies exóticas de crecimiento rápido.

"Mata rasa" y "entre saca"

Una curiosidad notable de los métodos empleados por ICONA para repoblar, explotar o poblar —los distintos calificativos son procedentes— el suelo español es la forma que tiene de talar los bosques. Las máquinas utilizan un

procedimiento llamado "mata rasa", cortando todos los árboles en fajas horizontales o verticales. Al no existir sotobosque para proteger los suelos, tras esa depredación los terrenos quedan expuestos a la erosión. Este método, copiado de los países centroeuropeos, se practica en terrenos con escasa erosión. Lo apropiado para nuestra zona geográfica sería la "entre saca", que consiste en fijar un área y cortar un número determinado de pies, distribuyendo de manera regular los puntos de corta para así proteger el suelo. Pero este último procedimiento es más caro y no le interesa a ICONA.

La muerte de los bosques españoles no se debe únicamente a las formas de tala que utiliza ICONA. También cuando se repuebla se pueden cometer desaguisados. El desatino del aterrazamiento al plantar es uno de ellos, y consiste en arrasar la vegetación con "bulldozer", abriendo erriormes bancas en el suelo. A continuación se plantan árboles con la proximidad necesaria para que el fuego y las plagas no dejen propagarse. El suelo queda así expuesto a la erosión causada por viento y agua. La colmatación de embalses y presas, por la tierra que va a parar a sus cauces tras esas acciones, aumenta. Y la desertización también va a más.

¡Adiós a las dehesas!

Los bosques tropicales están desapareciendo a un ritmo de

245.000 kilómetros cuadrados por año, pero semejante depredación no exculpa a ICONA de responsabilidad a la hora de repoblar y talar los bosques. Desde que algún misionero se trajo el eucalipto a Tuy en el siglo pasado, este árbol se ha multiplicado más que los conejos en España. Las especies más nocivas de este género han sido plantadas o replantadas en nuestro país. Justo al revés que en Marruecos, donde los técnicos forestales, con asesoramiento galo, han buscado de las treinta y tantas especies que posee el género aquellas menos dañinas. Así, paulatinamente, desaparecen los bosques naturales y las dehesas que caracterizaron la utilización del territorio en el occidente peninsular español.

En opinión de Salvador Rivas, "más de la mitad de España posee vocación ganadera. Porque la producción media por hectárea en materia agrícola siempre será baja. Pero el centro y Sur de la Península, así como las zonas elevadas por encima de los mil metros, deberían orientarse hacia la ganadería. Sin embargo, si la agricultura es la hermana pobre de la economía española, la ganadería es la paupérrima". Las dehesas extremeñas, onubenses, castellanas han sido destruidas en buena parte con la política de repoblación forestal. Al roturar las tierras se destrozaron los pastos existentes en esos huecos que deja el bosque natural para dejar entrar la luz. Los "majadales" que todavía se pueden observar en la Casa de Campo madrileña, amarillos en

verano; como el césped inglés en invierno —aquél por la acción del sol y éste por las heladas—, se perdieron para la ganadería española. Las semillas de un trébol de majadal español desarrollado por los australianos han tenido que importarse recientemente de aquel país antípoda. Buen ejemplo de la política conservacionista de estos últimos años.

Las autoridades italianas repoblaron la isla de Cerdeña con trescientos mil alcornos, pero el ICONA ha hecho todo lo contrario. En la finca "Madre del Agua", de Huelva, cortó cuatro mil encinas y alcornos para plantar eucaliptos. Los intereses del capitalismo español, que fomentan un desarrollo industrial a toda pastilla, están muy conectados con esa política de repoblación forestal.

El "desarrollismo" no se detiene ante la pérdida de puestos de trabajo o abandono del campo que puede generar esa política. El aprovechamiento forestal con especies exóticas disminuye, al faltar el sotobosque del que utilizar los brezos, "xestas", "toxos" o perderse el fruto de otros árboles. Como decía Mario Gaviria en las Jornadas sobre el Eucalipto a que antes nos referimos: "El ecosistema de la dehesa nos ha permitido vivir hasta ahora y comer hasta ahora. Si estamos aquí es porque se ha comido, lo que no es seguro es que con los eucaliptos se pueda vivir dentro de cien años".

JULIAN BARRAÑA



Especies que no llegan al monte sirven para repoblar los alrededores de las autopistas.

NO siempre la moda se equivoca. Ahora, en estos tiempos de escasez creativa (no me refiero a este verano, sino a los años que nos corren) se apela a la evocación, al revival. Pasa en literatura como en teatro, por no englobar al cine, que filma y refilma, procesa y reprocesa ciertos textos para hacer rendir a la última hilacha de celuloide el último dólar. De pronto, los editores se acuerdan de un tal señor D. H. Lawrence y nos asestan, sin previa consulta, tres ediciones distintas de una misma novela suya. Hace unos años, se trataba de cultivar un barroco ecuatorial. Luego vinieron los brujos a resolvernos la crisis con un apocalipsis de bolsillo, precedido y seguido de ultraterrestres.

Pero no siempre la moda se equivoca, y es así cómo las olas devuelven a nuestras librerías a Virginia Woolf, a Joseph Conrad. De Virginia sería obvio hablar en una revista socialista: era fabiana y su suicidio podía leerse como una protesta contra el nazismo. Ocupémonos de Conrad.

Era polaco y había sido navegante, hasta que el réuma le obligó a dejar su profesión. Se instaló en tierra firme y escribió en inglés. Para vivir su vocación marinera se alejó de su país. Para vivir su vocación de escritor se alejó de su idioma y de su mar. Son los buenos caminos. No se ve claro sino a la distancia. El escritor que se pierde en la bruma de la circunstancia inmediata, creyendo que es la que da el ritmo de la historia, suele detenerse en la impresión y es incapaz de considerar ningún conjunto.

Los personajes de Conrad son, a menudo, navegantes: unos hombres a quienes el azar encierra en un barco con otros hombres y, en ese espacio móvil y cercado, los obliga a vivir en común unas experiencias-límite: morir o sobrevivir, es decir, conservar la vida como un tesoro común o perderla como la breve patria de estos días terrestres.

Estos marineros conradianos tienen poco en común hasta que la vida los embarca. Cada uno es recipiente de una biografía distinta, está en los puertos de embarque por motivos variados, mira a los demás desde la distancia de su piel, su idioma, eso que no sabe que lleva en su cuerpo y en su memoria y que se llama la cultura. Muy posiblemente el inglés que, Biblia y pipa en mano, comparte una cubierta con negros y chinos se considera tan próximo a esas faunas como a los monos o a los esquimales.

Pero, de golpe, la tempestad, el tifón, la avería, ponen a todos estos hombres, a todos por igual, frente a la posibilidad de comulgar en la muerte, la misma para todos. Azarosa como la vida, se nos da y se nos quita sin saber —sin poder saber, o sin acertar a saber, o prefiriendo no saber, tanto da— de dónde. Pero he allí que el azar se

Una recuperación necesaria

La vuelta de Joseph Conrad

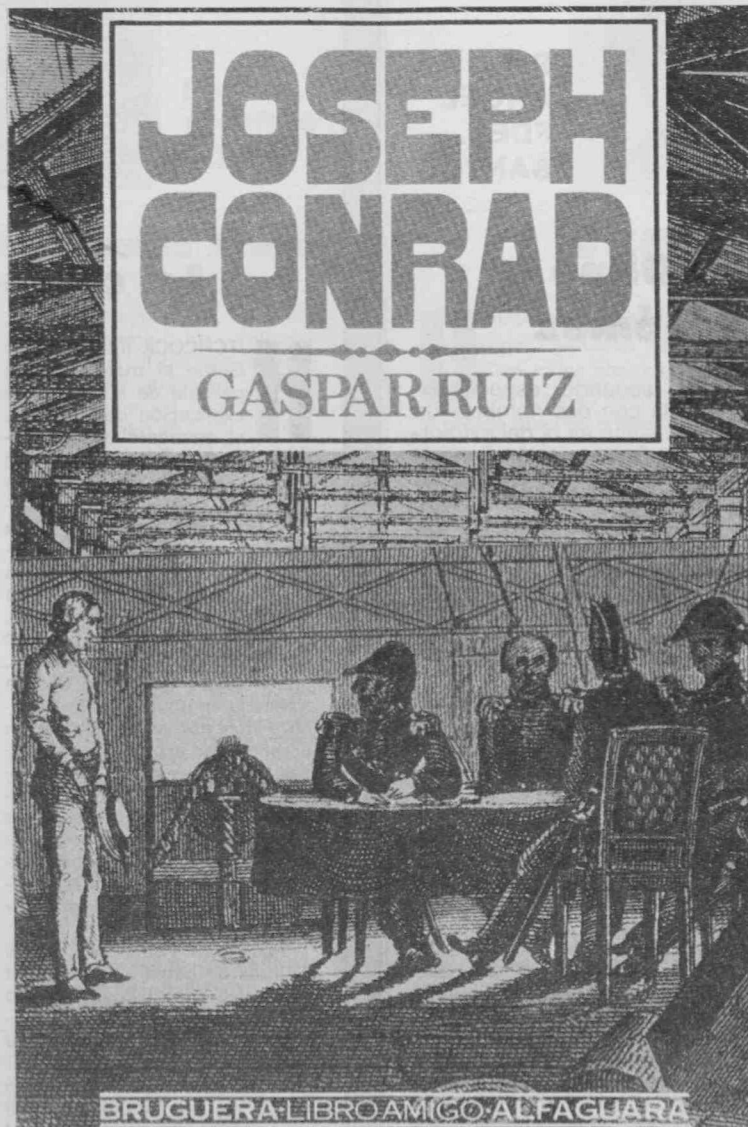

transforma en necesidad. De nuevo: necesidad de esta vida y de esta muerte. Nadie la vivirá por mí, nadie morirá en mi lugar cuando yo muera. Esta vida dada por casualidad, mi historia la transforma en mi única vida, la vida necesariamente mía. ¿Se autoriza el énfasis de decir: fatalmente mía?

El barco que rodea, confina y lleva a los personajes de Conrad es una imagen de transición, de tránsito. Como la vida, que avanza sin titubeos por la línea del tiempo y a la que intentamos ponerle escalas, destino final, desciframientos (cuadernos de bitácora). Un sitio movedido, provisorio, que se vaciará de nosotros cuando acabe el viaje, pero que llenamos de nuestros pertrechos, arbolamos de nuestras banderas, usamos para trazar rasgos sobre la cara del mundo, que terminará siendo una imagen caótica, al menos confusa, en la que, sin embargo, nos reconoceremos todos.

El peligro de muerte pone en situación de comunidad a esas vi-

das aisladas que la casualidad ha puesto sobre un mismo barco, así como el tiempo nos hace compartir el espacio de nuestra vida con compañeros igualmente casuales. A la hora de salvarse, el técnico sabio y el lego ignorante, el capitán en lo alto de la jerarquía y el grumete en el escalón inferior, el negro y el blanco, el valeroso que toma distancia ante todo y cree que el peligro no es para él, así como el cobarde que se da por muerto antes de tiempo, todos se abocan a una tarea común: salvar la vida.

Esa travesía efímera, azarosa, provisorio, no es una singladura individual. Sin compartirla con los demás, no existe. Es, tal vez, la más callada y elocuente imagen de Conrad, el "leitmotiv" más poderoso de sus fábulas: la socialidad de la vida, que hace tan necesaria la historia individual como la colectiva, hasta convertir las dos en una sola, como todas las tareas de a bordo confluyen en la empresa de llevar a buen puerto el viaje.

En la tiniebla impecable del tifón, los hombres de Conrad no pueden confiar en nada. No cuentan con el azar ni se detienen un momento a clamar al cielo, a invocar a Dios, a rezar. Salvarse es una tarea, no un destino. Una tarea humana, es decir, común; es decir, hecha por unos hombres para otros. Es la frontera animal, vegetal, biológica de la vida donde sólo queda ella, desnudamente vital, como algo digno en sí mismo, algo que ostenta la suprema dignidad de lo que debe ser salvado a cualquier precio. Empujado hasta esa frontera, el británico victoriano y darwiniano puede llegar a sentir que participa de la misma sociedad que el amarillo o el cobrizo.

Y hay algo más que este gesto de la vida envasándose sobre sí misma para no perecer: hay la conciencia moral de que salvarse es un deber. Bajo el techo bituminoso de la tormenta, sobre el vientre del mar y aislados de los espacios celestes, los hombres de Conrad se iluminan para distinguir, simple y humanamente, lo que está bien de lo que está mal. Uno de sus más densos personajes, lord Jim, arrastrará una vida de culpa por no haber intentado salvar a unos peregrinos que, finalmente, no habrán de morir. El hombre, aún en los límites más elementales de la vida, es capaz de cargar la turbia realidad con un símbolo, algo inasible que, sin embargo, crispera y da forma a su vida.

Encerrado en la fragilidad de una nave, sometido y amenazado por un repertorio casi infinito de peligros, el hombre convierte lo azaroso en necesario y el accidente en ocasión de determinarse ante los demás. Es decir, hace funcionar el juego de la libertad. Si estos marineros deciden salvarse cada uno por sí o rescatar a un grupo de privilegiados en lugar de proveer a la salvación comunitaria, saben que optan oscuramente, decisivamente, por sí mismos contra los demás, pues los demás son los límites de ellos mismos. Nadie existe por sí, todos existen individualmente porque no son individuos, ya que sus fronteras están más allá de su piel, en la mirada y en los brazos de los demás.

El hombre de Conrad está obligado a ser individualmente libre porque comparte la vida con los otros. Está sometido a una opción moral porque vive en las fronteras inhumanas de la vida. Puede apostar a uno de los incontables meandros de la ruta porque no sabe cuál será, en definitiva, el camino que habrá de trazar sobre la borrosa superficie del agua. Contarnos estos casos en las vidas intercambiables y oscuras de unos marineros perdidos en los mares del Asia, en las indeseables islas que el mundo civilizado ha puesto en los confines de sí mismo no es poca tarea para un escritor. Es más, ¿qué otra cosa puede pedirse a un narrador de fábulas?

BLAS MATAMORO

Teatro



Por
**ANGEL
FDEZ. —
SANTOS**

Arniches, Olmo y Fernán Gómez

HABLE aquí hace unas semanas del abismo de mediocridad en que se convierte el teatro madrileño durante el verano. Nadie ha explicado todavía por qué hay que dar vacaciones a la inteligencia, la imaginación y el buen gusto sólo porque hierva el asfalto, que es precisamente cuando más propicio se está para huir de él y encararse con la boca del lobo de un escenario bien organizado. Y nadie lo ha explicado, simplemente porque es inexplicable, como todo lo estúpido.

A la vuelta del vacío, quiero rectificar en parte aquella sentencia. Dos espectáculos, dos rarezas como dos puños, han roto la verdad de la norma y han convertido agosto en una antesala más que digna de esta "rentrée" otoñal que ahora comienza. No hace falta contar con ningún don profético para adivinar qué espectáculos como "Del Madrid castizo" y "Los domingos, bacanal", estrenados en pleno Sahara, difícilmente van a ser superados por las estrellas de la temporada que nos amenaza.

El primero de estos espectáculos es un curioso ejemplo de teatro incorporado a la calle, fundido con ella y casi espontáneamente creado por el propio entorno urbano donde se celebra cada noche. Por otra parte, y esto no es poco ahora que proliferan montajes retrospectivos de este autor, creo que es de las escasas veces en que uno pueda contemplar a Carlos Arniches como lo ha soñado, con la pirotecnia de su lenguaje —ese que recogió y reinventó de los arrabales madrileños a caballo de dos siglos— en pleno estado de gracia, por obra de los intérpretes, del carisma escénico natural en que se desenvuelven y, sobre todo, por la admirable estructuración y combinación que de la sainetería arnichesca ha realizado Lauro Olmo. Y el supuesto teatro menor de Arniches alcanza con rara limpieza resultados mayores.

El segundo espectáculo cuenta con dos nombres de fuste —uno es el del extraordinario actor catalán Enrique Arredondo— en medio de una nómina irregular, como irregular es la factura general del trabajo, que oscila desde la vulgaridad y la imprecisión a la máxima sutileza y el rigor. Y hablo de rigor como sinónimo de dureza, ese de humor amargo y profundo que sólo alcanzan unos pocos pesimistas extremadamente inteligentes: rara estirpe de escritores incatalogables a los que pertenece Fernando Fernán-Gómez, el segundo de esos nombres.

Fernán-Gómez ha escrito una especie de comedieta ferroz, de chiste de horror, que le pone, como dramaturgo inédito, a la altura de su excepcional y bien probado talento de cineasta, del que baste con recordar su inencontrable "Extraño viaje", uno de los films más desconocidos y mejores de toda la historia del cine español. Y cine hay en "Los domingos, bacanal", pero también una irreplicable experiencia de la escena, que le permite a Fernán-Gómez idear tipos y situaciones que llevan la marca del actor, es decir, de la visión del comportamiento escénico vista desde quien se sabe todas las grandes dificultades que entraña ejecutarlas.

Obra de y para actores, "Los domingos, bacanal" permite lograr la plenitud de su oficio a quien realmente lo posee, como Arredondo. No todos están, ciertamente, a la altura de este actor y del autor de este irregular e insólito espectáculo veraniego, al que difícilmente harán olvidar —por muy perfectas que sean— las guindas invernales que nos esperan. El balance final es el de un descubrimiento sin precio: un gran maestro de la escena, que conoce a fondo cómo hay que escribir para ella, con dominio absoluto no sólo de su lenguaje explícito, sino de su idioma secreto.

Cine



Por
**MIGUEL
RUBIO**

La comedia joven

HITCHCOCK llamaba Mac Guffin al truco de toda película de suspense, la explicación del misterio, el elemento que buscaban los espías, esa parte de la intriga que hace que la historia se mueva, pero que no es esencial. Hitchcock decía que debía ser muy sencillo y en sus películas procuraba explicarlo antes de la tercera parte final, para que no molestara al espectador. Hay un caso histórico de Mac Guffin, el de "Encadenados", una muestra de uranio que se traficaba en unas botellas de vino. Hitchcock se anticipaba en un año a las explosiones atómicas. Fueron seguidos por agentes de la CIA, él y sus colaboradores, durante tres meses, pues el asunto era más que peligroso y todavía resulta sorprendente cómo se enteraron que se estaba trabajando en la bomba atómica.

Pues bien, Fernando Colomo ("Tigres de papel", "¿Qué hace una chica como tú en un sitio como éste?") dedica un homenaje al autor de "Vértigo" en su última película, "La mano negra". El personaje principal es amigo de un escritor español que escribe en inglés bajo el seudónimo de Mac Guffin. Es también un espía internacional, mezclado en un problema de bandas. Todo está expuesto de una manera ambigua. Sólo al final se entiende que la historia que se nos cuenta puede ser real. La película se desarrolla en dos niveles, uno fantástico y otro cotidiano. El fantástico nunca logra amalgamarse con la historia paralela de decepciones del verdadero protagonista, una historia que tiene un tilde de comedia de costumbres, como las anteriores películas de Colomo. Una historia y otra caminan por su cuenta. Es una de las pegadas del film. Colomo consigue algunas escenas frescas, divertidas, basadas en el "gag" hablado, más que en el visual, en la historia de este hombre de treinta y tres años que no trabaja, que quiere aprender a tocar el contrabajo y que se enamora y se desenamora con sencillez. Hay toda una estructura policíaca muy mal resuelta, esquemática, poco convincente, irreal... Y una comedia de antihéroes con unos

diálogos chispeantes, graciosos, ingeniosos, espirituales. Algunas de estas escenas están realizadas con el encanto, improvisación sugerida, del lenguaje cotidiano y la mentalidad de la juventud actual. Pero nunca, el espectador llega a creerse la historia que da besamento a estas peripecias erótico-sentimentales. morales de este pobre diablo enfrentado con una acción que le sobrepasa. Y, además, esta historia increíble se desarrolla un tanto petulantemente y sin obedecer a las reglas del género, que consisten en trazar fundamentalmente una situación de peligro que pueda compartir el espectador. Error fundamental de este guión mal escrito —y peor construido— es no basar el peligro —y, por ende, el suspense— en el personaje del contrabandista y no en el del famoso espía. Por ello, no se produce la identificación del espectador.

Colomo, como Trueba, pero con desigual fortuna, intenta adaptar nuestro cine cotidiano al esquema estético del cine norteamericano. Pero el resultado es algo provinciano y, curiosamente, muy europeo. Está más cerca su última película de lelouche que de Hitchcock. No digamos si la referencia es una comedia como "Con la muerte en los talones", o si se ha buscado llegar a la estilización del thriller cómico de Billy Wilder, "Con faldas y a lo loco", o esa obra maestra de este género que era "Bola de fuego", de Howard Hawks. Aunque este intento de crear un cine que recoja las influencias americanas nos parece necesario, la comedia joven española se encuentra más en otra parte, en "Tigres de papel" o en "Opera prima". Aunque es verdad que este género debe centrarse más en la realidad, ser más crítico frente a una sociedad llena de contrastes en sus costumbres, y en las inadaptaciones al rápido proceso social. Por otra parte, los jóvenes están bien reflejados en sus películas, pero sólo se representa una franja pequeña. Lo que sí es interesante es la estilización buscada, a muchas lenguas de la tradicional comedia de chistes de antes.

Literatura

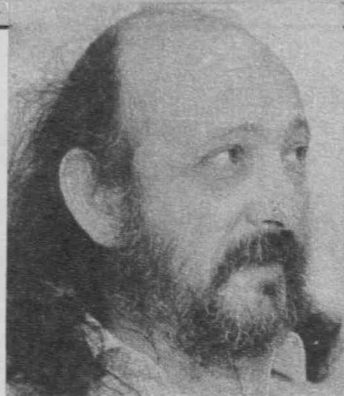

Por
**ANDRES
SOREL**

El Fausto de Thomas Mann

YA era no sólo el más importante escritor alemán, sino uno de los mayores narradores de todos los tiempos. Con sólo veintiséis años de edad había publicado la saga de "Los Buddenbrooks". A partir de aquí comenzaba a cuestionar la posición del arte y la literatura en el decadente mundo burgués en que vivía. En Europa. Una Europa que caminaba a pasos agigantados hacia la catástrofe. Era no sólo el volcán revolucionario sacudiendo el mundo, sino el ocaso de unos valores considerados durante siglos como tradicionales, la subversión total del hombre y de la razón del hombre en el frágil mundo que había edificado la revolución industrial.

¿Qué puede hacer un artista en el mundo burgués? Cuando Adrián Leverkhu, protagonista de la obra que comentamos, reúne a un grupo de personas representantes de los diversos elementos de la sociedad alemana de entreguerras para hablarles del hombre que ha recién terminado la "Cantata del lamento del doctor Faustus", muestra no sólo el abismo de crisis que se abre entre sus palabras y la obra que será después celebrada en sociedad, sino el total extrañamiento del artista de esa misma sociedad. La locura final no es sino el complemento de la tesis largo tiempo sostenida por Mann: el artista de nuestro tiempo ha de sentarse, para crear en libertad, en "el último banco de la escuela" para que al menos ahí no le molesten.

Había publicado, entre otras novelas, "Tonio Kröger", "Alteza Real", "Muerte en Venecia". Y al fin, en 1924, "La montaña mágica".

Ya era Premio Nobel. Pero el fascismo ascendía, brutal y populachero, en su patria. Y desde el comienzo él, como su hermano Heinrich, se situaba enfrente. Pronto habría de alejarse de su patria. Con más de sesenta años de edad, el exilio. Y el dolor agónico, humanista, pero despiadadamente crítico de quien maldecía de los hombres y se apiadaba de la nación a la que, sin embargo, amaba por encima de todas las angustias. Se le privaba en 1936 del derecho de ciu-

dadania alemana: el sargento semianalfabeto, los militares prusianos y el puñado de burgueses que apoyaban aquella orgía chauvinista, alienadora y asesina hacían un favor a la cultura. Porque más allá de sus ensayos recopilados en el libro "Atención, Europa" o de novelas como las de "José y sus hermanos" y "Carlota en Weimar", Thomas Mann iba a crear esa obra extraordinaria que es el "Doctor Faustus", terminada justamente cuando la Alemania de Hitler era barrida por las fuerzas aliadas de ocupación.

Paralelos corren en el curso de la obra dos discursos: el del genial músico dodecafónico que busca y encuentra un nuevo lugar para la obra sinfónica, y el del viejo profesor humanista que se contrae angustiado por la carrera de destrucción y muerte a que el "nuevo orden político y económico" conduce a su país y al mundo. Religión, amor, vida y muerte no son sino coordenadas de la lucha entre la razón y la locura, la sensualidad del cuerpo y la creación espiritual. "El artista es el hermano del criminal y el loco... Sin la enfermedad la vida no sería completa"...

La dictadura que nace de la revolución deja de ser libertad, dice en otro momento de la obra, para añadir en seguida: y la subjetividad del arte acaba fundiéndose con la objetividad del creador hasta no poder distinguir el uno del otro.

Nietzsche, Kierkegaard, Beethoven, Wagner, Schönberg, viejas universidades, Lutero, los cantos de Monteverdi, Goethe, el hitlerismo al fin: no es sólo el mundo alemán, la belleza y la barbarie los reflejados en esta obra: es la propia existencia de la novela, de Europa, de la civilización lo que la misma cuestiona.

"Una nueva candidez, una nueva inocencia..., un elemento de educación más que de cultura". Algo, en suma, no sólo para el futuro de la literatura y el arte, sino del propio hombre, de la comunicación humana, de la existencia de una sociedad libre, sensible, no enajenada por los poderes de barbarie y alienación que continúan, como en tiempos de Thomas Mann, siendo los dominantes del mundo.

La vida breve



Por
**FELIX
GRANDE**

Humillación

UNOS sintieron horror, otros sintieron alegría. Casi todos ahora sienten humillación. Nos ha dicho la prensa que Frei presiona para darle al pueblo chileno un Gobierno cívico-militar; algo ha evolucionado: en el año 73 hizo cuanto pudo por que se produjera el golpe. Los que violentamente proclamaban estar muy a la izquierda de las instituciones democráticas serían ahora felices si pudieran volver a votar libremente; en cambio, habrán de ir a votar para que Pinochet siga sometiendo al país hasta el final del siglo. Los yanquis se sienten a menudo enojados porque esa dictadura contraría su reciente estrategia de derechos humanos; en el 73 podrían haberse ahorrado el venidero enojo y la vergüenza de ser ya para siempre quienes con su inmenso poder apoyaron el surgimiento de un tirano.

Hoy, a siete años de distancia de aquellos tanques y aquellos bombardeos, todo es tristeza, oportunismo, perplejidad o humillación. A la humillación de un pueblo al que le arrebataron sus instituciones legales (la ultrazquierda tampoco las quería y aquel error no podrán olvidarlo nunca; algunos lo pagaron horriblemente caro) se une hoy la humillación de hacerle ver que le arrebatan la esperanza. También, la humillación de hacerle ver que se le obliga a colaborar en el esfuerzo de cerrarle la puerta a su propio futuro: quien no vaya a votar en ese referéndum de consolidación y eternización del sistema será premiado con la cárcel. Y si la simple ausencia de voto está penada con prisión, ¿cuántos se atreverán a llegar hasta el colegio electoral con una papeleta en blanco o un voto negativo? ¿Cómo pedirle a un pueblo entero que se encamine al heroísmo si sabe ya que aunque vote que no o vote en blanco, o no vaya a

votar, el escrutinio, inexorablemente, lo amañará al sistema?

Y por último, queda otra humillación: un 11 de septiembre, los golpistas aniquilaron a un Gobierno legal: los golpistas han elegido también un 11 de septiembre para obligar al pueblo a pedirles que sigan ilegalmente en el poder hasta el próximo siglo. Si el sarcasmo se hubiese instrumentado en cualquiera de los restantes trescientos sesenta y cuatro días del año, introducir ese triste papel en esa triste urna haría palidecer la mano, mas no la abrasaría. Muchos chilenos van a acudir ardiendo, helados, a la oficina electoral, van a acercarse hasta la urna en medio de un silencio y de un miedo que se confunden como la pus y la infección, y van a introducir por la ranura el miedo, la pobreza, la humillación de estar pidiéndole que siga en el poder a quien les proporciona miedo, pobreza, humillación. Y le van a pedir que siga hasta el fin de su aliento, más allá de su aliento. Al Cid Campeador lo recuerda la Historia porque, entre otras proezas, después de muerto logró ganar una batalla; a Pinochet la Historia lo recordará por, entre otros horrores, querer gobernar desde debajo de la tierra.

Produce cierto alivio pensar, saber, que un día las sociedades serán jóvenes, es decir, que un día serán demócratas. Que alguna vez cada ciudadano del mundo emitirá su voto o su opinión no ya sin miedo, sin humillación, sin vergüenza y sin fatiga ni vejez civil, sino con alegría, riendo, con espléndida juventud ciudadana, con salud democrática. ¿Pero cómo pensar que este conocimiento pueda aliviar la carga de humillación, de pena, de miedo, de vejez, que inclinará a tantos chilenos, que los convertirá casi en fantasmas el 11 de septiembre?

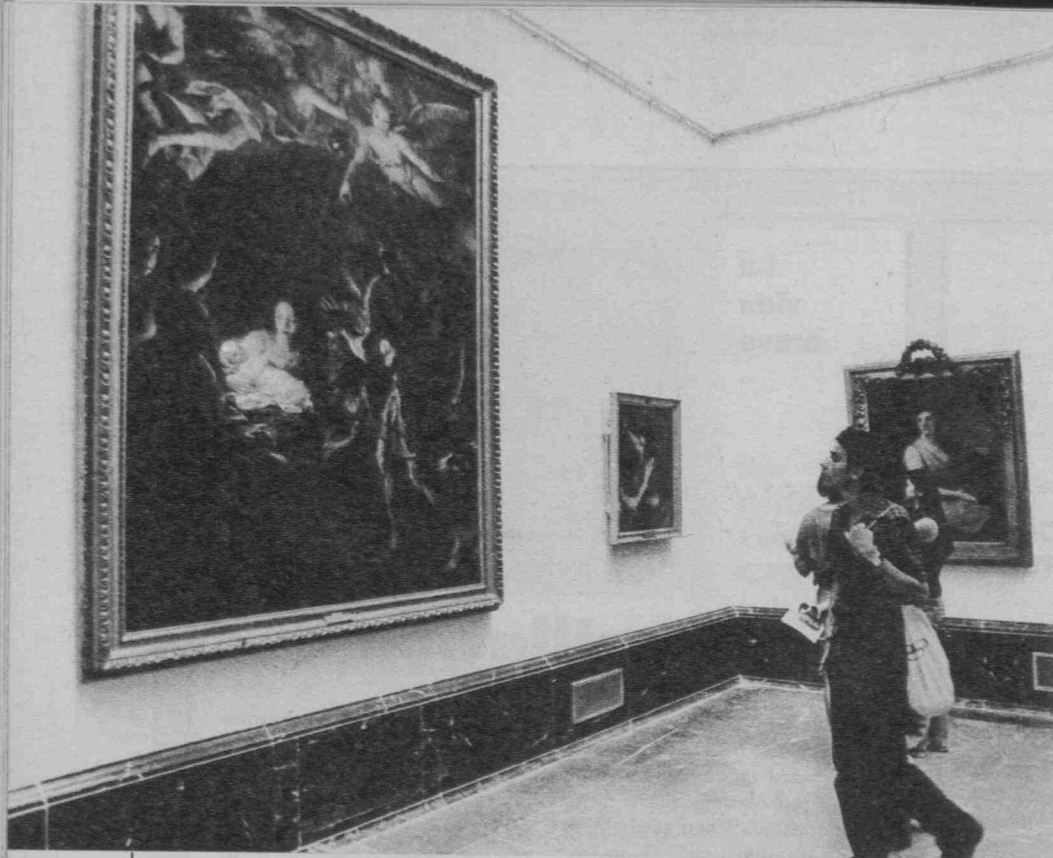

"La adoración de los pastores", obra de Mengs, contemplada con atención por el visitante.



Con la inauguración de las salas, vuelven a colgarse obras de los Tiepelo.

Dedicadas a las escuelas francesa e italiana

LAS NUEVAS SALAS DEL MUSEO DEL PRADO

Una misteriosa donación de la que apenas se ha informado es la "culpable" de que, desde hace breves fechas, el Museo del Prado cuente en sus colecciones con un portentoso cuadro de Sebastián Bourdon. La obra en cuestión está titulada "La serpiente de metal" y era propiedad de la señora Katy Brunov, de Copenhague, que, sin otras razones aparentes que las derivadas del amor a nuestra pinacoteca, lo ha donado a ésta.

VARIOS museos europeos estaban interesados en la posesión de "La serpiente de metal", pero la disposición testamentaria de la señora Brunov ha despejado la incógnita en favor del Prado.

Simultáneamente a la primera exhibición pública del mencionado óleo de Bourdon, han sido abiertas al público cinco nuevas salas dedicadas a mostrar numerosos cuadros pertenecientes a la escuela francesa de los siglos XVII y XVIII y a la italiana del XVII. Las salas en sí no son novedad, porque anteriormente colgaron de sus muros la exposición de Antonio Rafael Mengs y pertenecen al área abierta el pasado mes de febrero con motivo de la muestra "El arte europeo en la Corte de España durante el siglo XVIII". Están situadas en paralelo a las que ocupan provisionalmente las obras de

Velázquez, mientras prosiguen los trabajos de climatización del museo.

A pesar de que el Prado está en sus horas bajas y que hasta dentro de cuatro años no tendremos oportunidad de poderlo visitar con la mayoría de sus fondos expuestos, no se puede negar que la dirección de la pinacoteca nacional está haciendo lo "imposible" para seguir atrayendo hasta sus instalaciones al mayor número de visitantes posible. Desgraciadamente para este país, los que pasan por las salas del museo son los extranjeros. Digo desgraciadamente, no porque piense que es perjudicial que los visitantes que llegan al Prado sean de más allá de nuestras fronteras, sino porque la escasez de visitantes nativos denota la falta de interés de éstos por la pintura y, en general, por el arte.

Mientras que el Prado sigue

lentamente sometido a las obras de climatización que salvarán a sus colecciones de la degradación que les estaba produciendo la contaminación producida por los visitantes, que no por la de la atmósfera de la zona que rodea al museo, numerosas obras dormían y duermen el sueño de los justos en los sótanos del mismo. Y éstas son las que mayor suerte tienen, pues si bien no pueden ser contempladas, principal motivo para el que fueron hechas, de otro lado se conservan bastante mejor que las pertenecientes al Prado e instaladas a lo largo y ancho de nuestra geografía en numerosos museos provinciales y otros insospechados lugares. Despachos oficiales, salones de Embajadas, organismos oficiales y museos con deficientes instalaciones guardan todas aquellas obras que la falta de espacio del Prado impide al-

macenar o exhibir debidamente de cara a su conservación.

Visita a las salas

Pero, refiriéndonos a las cinco salas dedicadas a las escuelas francesa e italiana, cabe decir que las propias pinturas allí instaladas imponen las lógicas limitaciones debidas a sus tamaños y contrastes cromáticos, y, a pesar de ello, se ha conseguido lograr una disposición que se hace pedagógica desde el punto de vista de la evolución cronológica de unas épocas a otras, sin romper excesivamente la relación armónica de espacios.

Hagamos un recorrido con el mayor detenimiento posible por estas salas que descubren al gran público obras hasta ahora prácticamente inéditas.

Obras clasicistas francesas del



La sala segunda, presidida por la "Familia de Felipe V".

siglo XVII ocupan la primera de las estancias donde podemos admirar tres cuadros magníficos de Pussin: "El Parnaso", "El triunfo de David" y "La cabeza de Meleagro". Dos paisajes de Claudio de Lorena que para nada desmerecen los portentosos juegos de luces que caracterizan a este autor. Completan la sala, junto con un grupo de obras en las que encontramos un Vouet, "El tiempo vencido", un paisaje clásico que hasta ahora se creía de Poussin, pero que ha sido debidamente catalogado como Lemaire; el "Descanso de la Sagrada Familia en la huida a Egipto", de Stella, y "Vanitas", de Linard.

En esta primera sala se encuentra el cuadro-divo de las nuevas estancias inauguradas con colecciones propias del Prado, "La serpiente de metal", obra original de Sebastian Bourdon y que ejecutó a mediados del siglo XVII representa una escena bíblica. El Prado ya contaba en sus fondos con obras de Bourdon, como los retratos de Cristina de Suecia y "San Pablo y San Bernabé en Lístira".

La segunda sala tiene acceso con el "San Juan Bautista", de Pierre Mignard, que perteneció a las colecciones reales de Carlos II, y "Acis y Galatea", una maravillosa plancha de cobre de la que fue autor De la Fosse. Dos Watteau, que en su día fueron de Isabel de Farnesio, "Fiesta en un jardín" y "Capitulaciones de boda"; el "Luis XIV", de Rigaud; los retratos de "María Josefa Drumon" y del "Conde de Castelblanco", "La infanta María Ana de Borbón", de Largillierre, componen con obras de Honasse, Jean Baptiste Marie Pierre y dos representaciones de la "Familia de Felipe V", la segunda sala. Pero antes de seguir adelante en nuestro recorrido merece

la pena resaltar la imponente obra de Van Loo —una de las dos tituladas "Familia de Felipe V"—. Van Loo, perteneciente a una familia de afamados pintores, fue recomendado a Felipe V e Isabel de Farnesio como el "mejor pintor de la Historia" para realizar retratos de los Reyes, siempre tuvo fama de ser "sumamente escrupuloso", lo que le llevó a destruir y recomenzar muchas obras, a pesar de lo cual dejó numerosos cuadros para la posteridad.

Los Tiépolo, a escena

La tercera sala podemos decir que es la del esplendor de la familia Tiépolo. El padre de los Tiépolo, Gian Battista, fue el autor de los lienzos procedentes de San Pascual de Aranjuez, "La Purísima Concepción" y "San Pascual Baylón adorando la Eucaristía", que ha sido, afortunadamente, reconstruido, así como de "Abraham y los tres ángeles", "San Antonio de Padua" y "San Francisco de Asís recibiendo los estigmas". A Giovanni Doménico, hijo del anterior, la han escogido dos obras, éntresacadas de la larga serie mandada desde Venecia para el templo de San Felipe de Neri, de Madrid, y que tienen como motivos "La coronación de Espinas" y la "Caída en el camino del Calvario". Quedan por ver en esta sala varios retratos de fin de la primera mitad del siglo XVIII, dos bocetos para la cúpula de la capilla del palacio de Oriente atribuidos a Corrado Giacquinto y el único cuadro que el Prado posee de Magnasco.

Antonio Rafael Mengs, recientemente homenajeado en estas salas, cuelga "La adoración de los pastores"; Procaccini, "El cardenal Borja"; Sebastiano Conca, "La idolatría de Salomón" y "Alejandro

Magno, en el templo de Jerusalén"; Antonio Zanchi, un desnudo que llama poderosamente la atención del visitante y que representa a "María Magdalena penitente". De Angélica Kauffmann se muestra la efígie de "Anna von Escher van Muralt", y de Amigoni, el retrato de la duquesa de Saboya cuando era infanta.

La última sala, la quinta, desmerece algo en calidad con respecto a las anteriores, sin por ello significar que la belleza de las obras que en ella se exponen sea menor que las de las salas anteriores. Cuadros costumbristas y paisajes perfectamente logrados se combinan entre sí sirviendo al visitante como relax merecido después del recorrido hecho por las estancias citadas.

Del pintor francés contratado por el Rey de Sajonia, que no goza de la fama que merece, quizá por sus trabajos dedicados a la fábrica de tapices de los Gobelinos, se muestran dos cuadros de aldeanos sajones que acompañan a dos floreros de Malaine, algo cursis, unos paisajes procedentes de la Casita del Príncipe, de El Escorial, de los que es autor Joseph Vernet, y otros dos paisajes del francés Pillement.

Las celebraciones del día de San Fernando en los jardines de la isla de Aranjuez durante el reinado de Fernando VII, obra de Battaglioli, cierran este paseo verdaderamente acertado en su elección que nos ofrecen las cinco salas del Prado.

Las obras de climatización, una barrera para el visitante

A pesar de que estas nuevas realizaciones, sacando a la luz

obras en muchos casos prácticamente inéditas, dan nuevos alicientes para la visita a nuestro primer museo, una mala política de prensa, que empieza a ser corregida por los órganos directivos del Prado, ha apartado a miles de potenciales visitantes al pensar éstos que los trabajos de climatización que se están llevando a cabo impiden ver las obras más populares del museo, que son las que principalmente atraen al público hacia sus salas.

Visto desde otra perspectiva, la remodelación del museo puede servir como disculpa para la poca afición que existe para su conocimiento. Hay que decir que institucionalmente se hace muy poco en favor de una publicidad que incite al ciudadano a penetrar los gruesos muros de nuestra primera pinacoteca, sólo conocidas por muchos españoles desde los jardines del paseo del Prado. El gran público ignora que los precios de entrada son ridículos, que numerosos carnets dan derecho al acceso gratuito, los de las centrales sindicales, por ejemplo, y que las obras que el museo contiene empiezan siendo contempladas con curiosidad y acaban cautivando al más reacio a la pintura.

Por otro lado, a quienes no les interesa la pintura abstracta es porque previamente no han tenido la oportunidad de ver las obras de los clásicos, o a que han dejado de lado estas ocasiones de ponerse en contacto con la pintura del ayer, hoy más vigente que nunca.

No dejemos pasar por alto la reciente apertura de estas salas para retomar el pulso al Prado. Comenzar la temporada artística que se avecina con una visita a nuestros clásicos es, sin duda, empezar con buen pie.

EDUARDO ROMERO VERDU.

Manipular la historia de Andalucía

La seriedad y el rigor son condiciones fundamentales a la hora de abordar cualquier tema. Si éste es histórico, lo fundamental se convierte en imprescindible, lo cual no supone ninguna virtud, sino simplemente cumplir una tarea con honestidad. Como resulta evidente, estas elementales precisiones son extensibles al abordar el problema de Andalucía, tan maltratado —por tan de moda— como poco conocido (excepto por sus nuevos y visionarios conocedores).

Circula desde hace algunos meses —ignoro con qué éxito— una *Historia básica de Andalucía*, edición-homenaje al niño andaluz (1), cuyo contenido exige un comentario "in extenso". Aunque es "obra pensada expresamente en los que quieren iniciarse en el conocimiento histórico de Andalucía" (pág. 9), y en ella "el niño, el adolescente y el adulto pueden encontrar motivo de instructiva formación" (pág. 9), una lectura detenida y exhaustiva de su contenido hace pensar, por el contrario, que se trata de una historia hecha a la medida de los propios deseos o de intereses partidistas. Dicho de otro modo, con iniciativas como la presente —de cuya buena fe no dudo, pero cuyos resultados no comparto—, la posibilidad de construir una conciencia regional racional, seria y objetiva de Andalucía se está poniendo en peligro.

Y como por algo hay que comenzar, nada mejor que la ilustración de la página 13 que abre el capítulo 1: del paramecio al hombre prehistórico, es decir, una evolución lineal cuya imagen se ve reforzada por el propio texto de la página 15: "Las células: se convertirán en peces; éstos, en reptiles, que llegarán a transformarse en mamíferos, hasta la formación del mono a una distancia de setenta millones de años de nuestros días. Este animal irá desarrollando la inteligencia y... aparece el hombre hace dos millones y medio de años". Sí, el lector ha leído bien. Así comienza la "instructiva información" (pág. 9) que nos promete el libro a lo largo de sus 203 páginas. Semejante exposición es propia de personas poco informadas, quienes hablan de evolución en escalera refiriéndose a cierta progresión en línea desde un organismo hasta el siguiente, es decir, desde un tipo "inferior", como el alga o el protozoo, hasta otro tipo "superior", como el pino o el hombre. La realidad es que estas afirmaciones se basan en nociones completamente falsas. Una ojeada a la figura del árbol filogenético demuestra que la evolución en línea recta no existe, sino que sólo el árbol ramificado está de acuerdo con los conocimientos actuales.

En lo que se refiere a aspectos

(1) Fernando Repiso, Augusto Llorca y José María Martín Pacheco. Sevilla. Edita: Augusto Llorca. 1979. 203 páginas.

HISTORIA BÁSICA DE ANDALUCÍA



propia de los historiadores, una serie de ejemplos sacados del texto que comento son suficientes para dar una medida del mismo: de la diosa Astarté "nacerán más adelante las imágenes de muchas vírgenes andaluzas" (página 32); las guerras púnicas "están basadas, como siempre, en el interés y las riquezas mineras andaluzas" (página 33), cuando el problema fundamental es el trigo; "la invasión almorávide originó la aparición del espíritu de cruzada en España" (páginas 76-77); "la capital de Castilla, hasta 1379, puede decirse que fue Sevilla" (página 90), cuando la Corte castellana era itinerante; el matrimonio de los Reyes Católicos representará una de las épocas más importantes "para el recién formado Estado español" (página 94), cuando el Estado español todavía no existe; "la incorporación de Granada a la corona castellana supuso el nacimiento de la unidad de España" (página 107), olvidando que Navarra no se anexiona hasta 1512, veinte años después; "con los puertos granadinos, Castilla conseguirá el tan pretendido dominio del Mediterráneo" (página 107); "el fracaso de la Exposición Iberoamericana de Sevilla precipitó la

caída de Primo de Rivera" (página 187), "las construcciones megalíticas son totalmente andaluzas" (página 19), etc. Las citas podrían multiplicarse. Después de leer afirmaciones como las anteriores, resulta burlesca la sentencia de la contraportada: "Desgraciado de aquel que se atreva a manipular, algo siquiera, de nuestros principios andalucistas. Tendrá que responder ante futuras generaciones". Ante tanta insensatez histórica y científica, creo que no debemos esperar tanto: la respuesta hay que darla ya. Porque no basta con decir que "la historia de Andalucía no debe ser nunca motivación o argumento partidista alguno" (página 12), sino que hay que ser lo suficientemente coherente y honesto históricamente como para hacer posible en la práctica —escribiendo un libro, en este caso— lo que es tal fácil de sustentar en teoría.

Todo el libro rezuma desprecio hacia otros pueblos ("mientras los demás pobladores de la Península Ibérica continuaban viviendo en la más absoluta ignorancia, los andaluces avanzan rápidamente hacia nuevas técnicas", refiriéndose al Paleolítico, del que ignora sus manifestaciones en el Norte y Le-

vante español, por ejemplo) y un chauvinismo exaltado, en el más puro sentido francés de la palabra ("Andalucía vence al Ejército más poderoso del mundo", refiriéndose al francés; "la democracia nace en Andalucía", refiriéndose a las Cortes de Cádiz, o "los andaluces descubren América").

La utilización de la Historia con fines políticos tampoco es ajena al autor del libro. Un ejemplo: "En la iglesia de Omnium Sanctorum, de la misma calle Feria, había un estandarte, tomado por Alfonso X el Sabio en una de sus batallas. Los amotinados lo cogieron y, colocándolo en cabeza, organizaron una pequeña tropa provista de armas de mano y alguna pieza de artillería. La historia se repite: un movimiento andaluz contra la opresión, y resulta que el color del estandarte es VERDE (...). ¿VES COMO LA TRADICION ANDALUCISTA DEL COLOR VERDE NO ES COSA DE HOY?" (lo que va en mayúsculas es del original).

¿Que el lector quiere un panegírico del Imperio romano? Ahí va: "Trajano y Adriano condujeron a Roma hacia el mayor desarrollo cultural, económico y político que conociese; la sociedad, antes desquiciada, recobró el orden y la paz (...). OTRA VEZ ANDALUCÍA ES PROTAGONISTA DE UNA PARTE IMPORTANTE DE LA HISTORIA UNIVERSAL" (pág. 41). Todo porque Trajano y Adriano son "andaluces". ¿Que quiere un chauvinismo ingenuo, nocivo y manipuleo? Pues también tiene ocasión el lector, faltaría más: "En Europa reinaba la tiranía, el desorden, las injusticias, los desastres. Sólo en Al Andalus se cultivan las letras, la química, la astronomía, las matemáticas, la Medicina, la geografía, la Historia, la botánica, la arquitectura... En Al Andalus, con más de 6.000.000 de habitantes, apenas había analfabetos, mientras que en las zonas hispanocristianas, a excepción del clero, nadie sabía leer ni escribir" (pág. 61).

Capítulo aparte merecen las ilustraciones. A la ya señalada de la página 13 —del paramecio al hombre prehistórico— hay que sumar las correspondientes a la página 39 (un mapa de la Hispania romana deformado, porque sólo aparecen Lusitana, Hispania Citerior e Hispania Ulterior), 59 (entre las posesiones del Califato de Córdoba se incluyen Cerdeña y Sicilia), 97 (con un mapa inteligible, y más para niños) y 99 (una ilustración ridícula de dos soldados medievales intercambiándose ídolos; va acompañada del siguiente texto: "Aparece, pues, en Andalucía el primer billete de Europa").

Si, como dice Pierre Vilar, "hay que comprender el pasado para conocer el presente", poco vamos a comprender y mucho menos a conocer a través de esta *Historia básica de Andalucía*.

JUAN MANUEL DE LA TORRE

Claridad

En un artículo descaradamente pasional, insuficientemente analítico y, desde luego, lleno de sinceridad, Juan P. de Munguía afirmaba la pasada semana en estas mismas páginas de EL SOCIALISTA que "nada degrada más que el hábito".

La monotonía de los deterioros cotidianos —esas pequeñas muertes de la democracia, que nuestro cronista no dudaba en atribuir a la televisión—, el desgaste de una permanente actitud de centinela sobre el discurrir de la nada y sus matices, la fatiga de la letra pequeña —y estoy hablando de política— actúan implacablemente no ya sobre la naturaleza desfalleciente de la conciencia ética, sino, y sobre todo, contra la memoria nítida del *por qué* y del *para qué*.

Se desdibuja el paisaje. Y el paisajista —niebla en los ojos, fuego en el corazón— aprieta los dedos en torno al pincel. Por voluntad y por convencimiento. Claro es que no basta con la dignidad del gesto. Lo que ahora le preocupa al paisajista es el origen y el destino de esa senda de plata que atraviesa el borroso, abigarrado, cambiante, maligno paisaje del cuadro, del lienzo, que no le pertenece, pero que es suyo. Una senda no trazada a capricho, sino ordenadora del conjunto. Una senda que, a fuerza de saberse, se olvida.

Nos hemos dejado tantas cosas en el camino, son ya tantos los desgarros personales y profesionales sufridos en esta espesa y dudosamente gratificadora lucha por un modelo distinto de televisión —la mayoría de las veces resuelta en escaramuzas letalmente aburridas contra villanías y villanos de medio pelo—, que se hace imprescindible pararse a reflexionar, a recordar nuestros propios motivos, el sentido del conjunto. Hay, por lo demás, una pasión por la claridad que no desdeña el desahogo emocional. El lector, si lo hay, sabrá disculpar este inevitable desahogo, tan pretenciosamente literario por añadidura, ante la promesa formal de que no se volverá a repetir. De aquí en adelante, el análisis y el sistema serán la norma.

La pasión por la claridad

Cuando los indios atacan, lo primero que hay que hacer es poner las carretas en círculo. Esto es lo que hizo UCD en un principio, y aún siguen los rostros pálidos agazapados tras los carros. Fuera, los indios —que somos todos los demás— están sentados pacíficamente, aunque no sin irritación, contemplando el prolongado espectáculo. De vez en cuando, los de la caravana dan unas voces para impresionar a la civil parroquia

—"¡televisión privada!", gritan— o arrojan unos artilugios humeantes, no con ánimo de darle a nadie en la cabeza, sino para enturbiar los limpios aires de la pradera, para que a la buena gente piel roja le alcance algo de la confusión que reina dentro del círculo de carretas, en el interior del bloqueo.

Confieso que no se me ocurre manera más plástica ni mejor síntesis a la hora de describir las líneas generales del artificial bloqueo al que la derecha en el poder ha sometido a TVE. Y puesto que la actual televisión se contesta por sí sola —salvo que nos tapemos ojos, oídos y boca—, me resisto a creer que esa misma derecha se sienta gratificada con el estado de la cuestión, si se exceptúa, naturalmente, esa pequeña fracción de mandos —que no responsables—, detentadora de intereses específicos en el interior del medio.

De ahí, pues, que no sea demasiado aventurado suponer un alto grado de insatisfacción respecto al tema entre los sectores más sanos de UCD, cuya rígida actitud, sin embargo, vendría dada no tanto por la existencia de un proyecto sobre TVE radicalmente contrario al socialista, como por razones de indeterminación, desconfianza y arrogancia de poder. Razones todas ellas no muy inteligentes, pero perfectamente comprensibles.

¿Podemos esperar que este sector de la derecha comprenda que cuando un problema se pudre, se pudre para todos?

Y de los indios, ¿qué?... Los indios, como siempre, quieren paz, un orden razonable y recuperar sus tierras. Un honesto propósito que en política se conoce como *democracia pluralista*.

Así con la televisión. Yo recuerdo que en la famosa noche del 15 de junio de 1977, y antes de que se conociesen los resultados de las elecciones, un grupo de socialistas redactó un documento —documento que firmarían todos los grupos políticos, excepto UCD— haciendo público el compromiso de crear un nuevo modelo de televisión que fuese políticamente neutral e instrumento útil al servicio de la comunidad española.

Ese era el objetivo entonces y ese sigue siendo el objetivo ahora: una televisión políticamente neutral, pluralista, participativa, profesionalizada y útil. Esto es, una televisión democrática y adulta.

Para alcanzar este objetivo, que niega el concepto de la televisión como botín de guerra, como premio electoral, los socialistas han librado y libran una dura batalla —puede que interminable—, cuyo primer resultado positivo fue la aprobación por las Cortes Españolas del *Estatuto de la Radio y la Televisión*. Al objetivo, claro y definido, se unía ahora el instrumento legal.

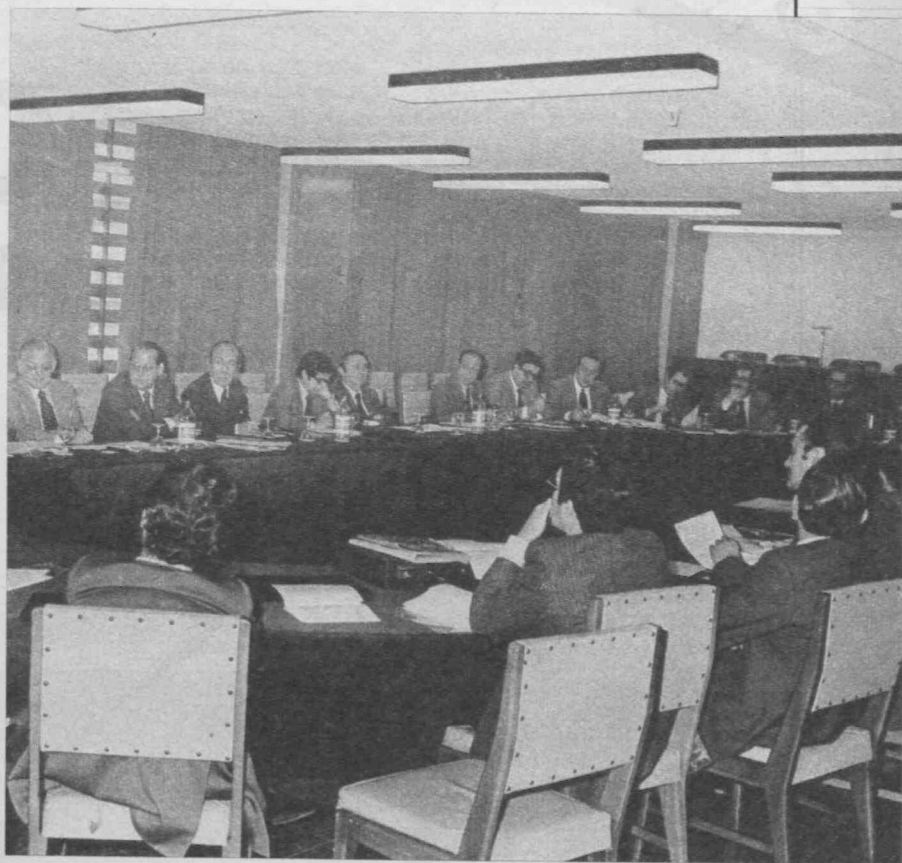

Muchas reuniones, poco Estatuto. UCD quiere mantener su principal agencia electoral.

UCD bloqueó inmediatamente el Estatuto

El Estatuto de Radio y Televisión —lo hemos dicho muchas veces— *posibilita* el nacimiento de un nuevo modelo de televisión, pero no *lo genera* por sí solo. Requiere, como toda pieza legal nacida de intereses contrapuestos —y, por tanto, ambigua—, de un *acuerdo político* que explicita y garantice el cumplimiento de sus propósitos más nobles. El resto no es sino un conjunto de bellas palabras, una *aparición* democrática, tanto peor que la ausencia inequívoca de la misma.

El propio Estatuto, que no es un mal Estatuto y que, como dice Guillermo Galeote, "no tiene por qué ser el último", tiene un pequeño secreto del que nos sentimos muy orgullosos los que de un modo u otro participamos en su elaboración: *obliga* a ese acuerdo político del que hablábamos antes.

En efecto, para la elección del Consejo de Administración de RTVE —pieza clave en el nuevo modelo radiotelevisivo que configura la Ley— es necesario el acuerdo mayoritario de los dos tercios del Congreso y del Senado. Esto es, para que la votación arroje resultados positivos es *imprescindible el acuerdo político previo de los dos grupos mayoritarios de las Cortes*. La posición socialista, pues, planteando un paquete de temas a negociar en ese acuerdo previo, que la propia Ley impulsa, no tiene otro fundamento que el de usar legítimamente de esa válvula de seguridad o cláusula

de garantía implícita en el Estatuto ni otro propósito que el de garantizar que la aplicación futura de la Ley no se quedará en un mero y peligroso juego de estrictas apariencias.

Viaje, desde luego, para el que no se necesitarían alforjas.

En estos días de baratillo político en los que UCD hace públicas ofertas de negociación —eso sí, con la boca chiquita—, y no es nada fácil saber el grado de intención real que hay en la gaseosa invitación, o el grado de caza y captura de imagen perdida que mueve a los agitados parlamentarios del partido del Gobierno, se impone recordar estas obviedades, no vaya a ser que nos alcance la confusión ajena y terminemos olvidando el papel que la bendita Historia nos ha concedido en esta tragico-media.

En otras palabras: los socialistas no debemos olvidar que la negociación viene impuesta por el propio Estatuto, que fuimos nosotros los impulsores de la cláusula de los dos tercios y que los posibles acuerdos previos no es algo que se nos reclame desde fuera, sino una *reivindicación permanente nuestra*.

Otra cosa es negociar tonterías y poner el champú en el lavado de la peluca ajena. Afortunadamente, calibrar la fiabilidad del adversario no es competencia del autor de estas notas recordatorias.

Lo que al autor de estas notas preocupa es la conciencia, cada día más clara, de que la democracia necesita televisión democrática.

RAMON G. REDONDO

exclusiva

THE POLICE: "somos los numero 1"

1



The Police —La Policía, evidentemente— son la gran revelación del año. En poco más de unos meses se han dado a conocer en todo el mundo. Ya se empieza a especular y se habla de unos nuevos Beatles, dados a conocer en la década de los ochenta. Ellos, The Police, vinieron a España hace unos días. Actuaban en Barcelona y en Madrid; y en cada una de las ciudades fueron a verlos cerca de veinte mil jóvenes, y otros no tan jóvenes. Con el líder del grupo, Sting, EL SOCIALISTA ha mantenido esta conversación, en exclusiva, la única concedida a la prensa durante su estancia en España.

A HORA todos conocen a Sting, a Copeland y a Summer. Sin embargo, ellos no tienen nada que ver con tantos grupos lanzados al mercado de la noche a la mañana, así por la cara (bonita, claro). No son como muchos otros que, por no saber, no saben ni tocar sus respectivos instrumentos; defecto este muy frecuente en estos últimos tiempos, sobre todo en nuestro país, y que se soluciona con adiestrados, oscuros y silenciosos músicos de estudio. Police son unos maduros profesionales de la música que, por esas cosas de la vida, no han triunfado hasta ahora.

Estos tres muchachos se unieron en 1977, en plena ebullición del punk, de los alfileres y los pelos de colores. Y eran tres señores músicos. Andy Summer es el más "carroza" del grupo. Lleva un montón de años (alrededor de quince) ejerciendo con la guitarra. Ha tocado con grupos tan interesantes y elitistas como Soft Machine, Kevin Coyne, Kevin Allers... También acompañó a Eric Burdon y los Animals durante nueve meses. Y entre medias pasó cuatro años estudiando música en un conservatorio de California.

Steward Copeland es el original batería de la banda, que tocó durante dos años con Curver Air. Y Sting —el aguijón—, la cabeza visible y vistosa de Police, conocido aquí por su papel en la película "Quadrophenia" como Ace, el as de oros, es el más curioso y atípico elemento para un conjunto de rock. Principalmente porque nunca le gustó la música pop de las dos últimas décadas. El siempre

se dedicó al jazz. Sin embargo, su original y cautivadora voz es un elemento clave para comprender el clamoroso éxito de Police. La aparición de Sting en escena, con su extraño contrabajo, su pelo rubio oxigenado en punta y su pose altiva, hace dudar sobre si se trata de un niño bueno metido a rebelde o si se trata del chico duro de la película.

Nadie invertía en ellos un penique

Pero estos tres muchachos de edades y orígenes diferentes no han sido siempre estrellas. En su peregrinaje lo han pasado bastante mal desde que crearon el grupo. Se les tachó de oportunistas por entrar en los ambientes del punk, siendo, como son, ya algo mayorcitos para esta onda. A pesar de esto, ellos jamás tuvieron que llegar a hacer de teloneros de Cherry Vanilla, cobrando cinco libras por concierto, cuando cobraban.

En un principio, ninguna compañía discográfica invertía en ellos un solo penique. Para los altos ejecutivos se trataba únicamente de uno de los miles de grupos que pululaban por Inglaterra rasgando guitarras y aporreando baterías. Ante esto, el hermano de Copeland les propone crear su propio sello. Y así nació la Illegal Records, para autogestionar su música. Lanzan dos canciones, "Can't stand losing you" y "Rossane", y ambas son vetadas por la BBC. La primera porque en su portada se podía apreciar un "interesante" sistema de suicidio, y la segunda por contar la historia de una prosti-

tuta francesa. Al prohibirse los dos únicos temas que tenían en el mercado y sin que se escucharan en emisora alguna, habrían de vérselas muy mal. Sin embargo, y a pesar de todo, vendieron 12.000 copias. Con lo cual podían cubrir los gastos de grabación.

Los "inaccesibles" mitos

El caso es que en poco tiempo, entre una gira por los Estados Unidos y el lanzamiento sorpresa de su primer álbum, se dan a conocer por el mundo. Y con su "Reggatta de Blanc" llegan al apoteosis. Los altos ejecutivos no dan crédito a sus ojos, acostumbrados a gastar en cada lanzamiento decenas de miles de dólares.

Ahora han llegado a 1980 y se dedican infatigablemente a recorrer el mundo con su música. Hasta España han llegado en su amplia gira de países exóticos.

Y en esta larga gira, que lleva ya de forma ininterrumpida varios meses, llegaron a nuestro país ya muy cansados y sin ganas de protocolo alguno.

Normalmente, a Police no les gusta la prensa. No suelen conceder entrevistas y, en caso de hacerlo, éstas deben ser concertadas como mínimo dos semanas antes, en sus oficinas de París o de Londres. Sin embargo, y a pesar de una inmensidad de obstáculos que hubo que salvar, nosotros pudimos charlar con ellos. Los organizadores del concierto, los ejecutivos de la compañía de discos, los guardaespaldas..., todos insistían en que no era posible entrevistarlos. Pero únicamente hubo que encontrar a Sting, el líder indiscutible del grupo, en el salón del hotel desayunando, rodeado de sus gorilas, sus técnicos... y decirle: "¡Hello, Sting! ¿Quieres hablar con nosotros un rato?". Y comenzó el diálogo. Por un momento, las superestrellas se convertían en gente normal, hablando sencillamente sobre cosas tan corrientes como Margaret Thatcher, las drogas o la música de los años ochenta.

La Thatcher es una reaccionaria

PERIODISTA.—¿Cómo se os ocurrió llamaros La Policía? ¿Por alguna manía especial?

STING.—Es sólo una broma. En realidad tengo cierta manía a la Policía, pero es sólo en broma.

P.—En alguna canción vuestra hacéis referencia a las drogas. ¿Qué opinión tenéis sobre las drogas?

S.—¿Qué canción es esa? Yo no recuerdo que hablemos en concreto sobre el problema de las drogas en nuestras canciones. Aunque sí lo que me quieres preguntar es si estoy a favor o en contra de los estupefacientes, te diré que estoy en contra del abuso de las drogas, de la dependencia que supone las drogas duras; el inyectarse... es una forma de autodestruirse. Pero también es cierto que en muchos casos existen razones para utilizar las drogas, sobre todo

en un mundo como éste, en que te deprimes con facilidad.

P.—¿Qué opinión tienes de la primer ministro de tu país, Margaret Thatcher?

S.—Es una auténtica reaccionaria. Una política... en el peor sentido de la palabra.

P.—¿Cuáles son tus simpatías políticas?

S.—Yo voto por el Partido Laborista de James Callaghan. Siempre los he votado, porque, sin duda alguna, son los mejores. Aunque te diré que no tengo una fe ciega en la política.

Aún no hemos visto un penique

P.—¿Qué hacéis con todo el dinero que ganáis ahora con vuestros discos?

S.—Aunque te parezca mentira, no hemos visto todavía nada de dinero. La "máquina" tarda mucho tiempo en producir y en todo el proceso se va perdiendo el control. Desde que un muchacho va a comprar un disco hasta que llega a nosotros recorre mucho camino.

Tiene que pasar por la tienda de discos, por la distribuidora, por la compañía discográfica. No sabemos lo que nos dejarán a nosotros.

P.—¿Qué piensas de esta sociedad?

S.—Creo que es un verdadero lío. Y no creo que exista una solución política para arreglar muchos de los grandes problemas que tenemos.

P.—¿Qué queréis expresar en vuestra canción más conocida, "Mensaje en la botella"?

S.—Únicamente refleja un sentimiento. Tratamos de explicar esa sensación que se vive cuando uno está deprimido, cuando se está triste, cuando se está solo... Y te das cuenta de que todos estamos en el mismo barco; todos estamos perdidos, todos naufragamos. Y algunas veces intentamos salvarnos unos a otros.

No hay buen rock en España

P.—¿Qué impresiones tenéis de vuestra actuación en España?

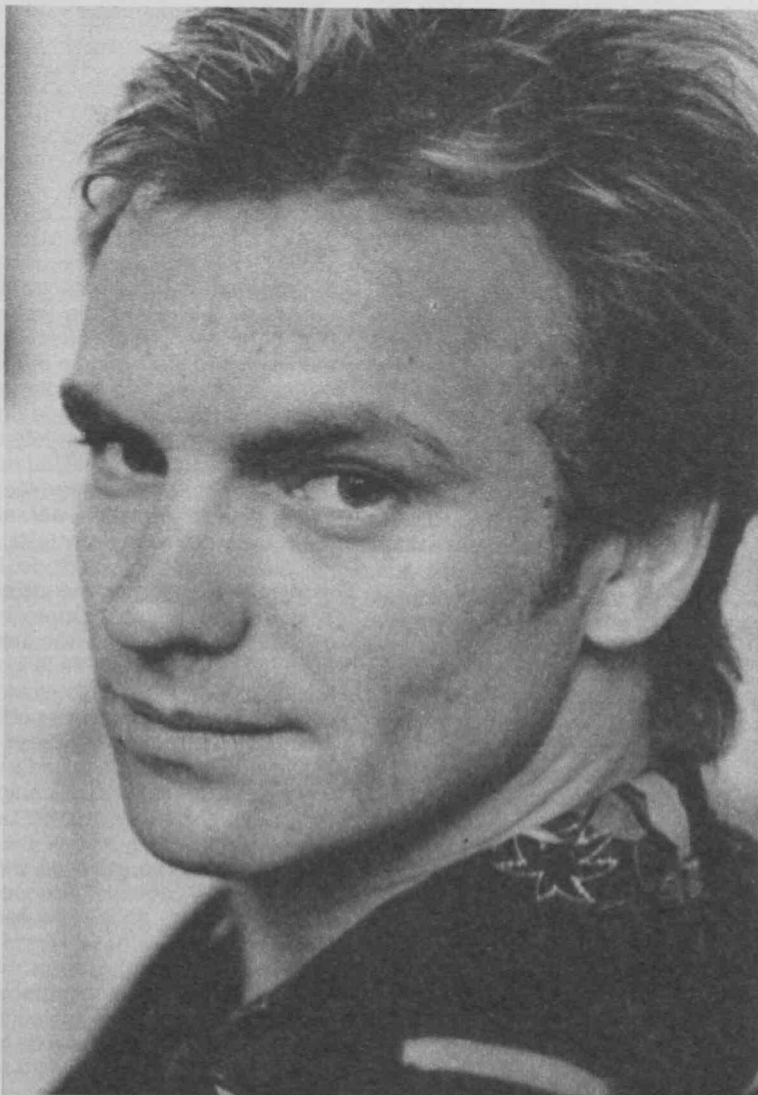

"La Thatcher es una reaccionaria. Los mejores son los laboristas".

S.—Esta es la segunda vez que estamos en España como Police. Hace tres meses tocamos en Barcelona ante siete mil personas y ayer lo hicimos ante veinte mil jóvenes.

P.—¿Qué os ha parecido la respuesta de los jóvenes españoles?

S.—Los chicos parecen muy entusiastas y gentiles. Merecen tener más rock y mejor. Pero creo que no tienen lo suficiente. No hay buen rock ni buenos cantantes y grupos de rock en España. Aunque, a este paso, puede surgir cualquier día un buen movimiento musical.

P.—En cuanto a venta de discos, ¿crees que vais a tener mucho éxito en España?

S.—Yo creo que sí. Nuestro próximo elepé, que ya lo hemos terminado de grabar, sale a la venta el día cuatro de octubre, y creo que aquí va a ser un éxito total.

P.—Vosotros, que habéis surgido en medio de dos movimientos como el "punk" y la "new wave", formados por gente muy joven, que la mayoría de las veces no sobrepasan los veinte años, ¿no sois demasiado viejos para tocar vuestra música?

S.—Pues yo creo que no. Yo tengo veintiocho años y entre los tres miembros del grupo sumamos setenta y cinco años. ¿No es una bonita edad para hacer rock? Si vienes a vernos actuar en directo ya decidirás por ti mismo si estamos viejos o no.

P.—¿Cuál es tu opinión sobre la música de los años sesenta y setenta?

S.—A mí no me gusta el rock de aquellos años. Además, yo no he estado metido en todo eso y no me interesaba.

P.—¿Prefieres la música que se hace ahora?

S.—Los años ochenta son mucho mejores. Ahora se lleva menos potencia y más ritmo pop. Ahora todo es menos serio, más cachondo.

P.—¿También es distinta la gente?

S.—Sí, los jóvenes de hoy y los de los años sesenta y setenta son distintos. Las generaciones han cambiado. Los chicos y las chicas de los setenta no estaban en la misma onda que los jóvenes de ahora. Vieron otro mundo y otras cosas distintas...

P.—¿Qué opinión os merecen las legendarias estrellas del rock y de la música pop?

S.—Hay muchos que van de estrellas, como David Bowie y otros, y una gran cantidad de gente que lleva mucho años, pero que ya han dejado de ser estrellas. Todos pertenecen a otros tiempos, ya no existen auténticas superestrellas. Nosotros somos los únicos "número uno" de los años ochenta.

P.—¿Cuál creéis que va a ser la música de los años ochenta?

S.—Es muy difícil saberlo ahora que estamos empezando la década. Pero creo que va a ser la música de Police.

Texto y fotos:
RODRIGO LOPEZ
ALONSO
DEREK FOLEY

Una victoria que traerá cola

El primer día de septiembre será para los obreros de la costa báltica un día memorable. Desde la madrugada, hileras de trabajadores entraban al trabajo para ocupar su puesto en el astillero, la fábrica o en las instalaciones del muelle. Un reintegro que para unos llega después de una semana de huelga y para otros después de casi dos meses. En todos los casos, el denominador común es la satisfacción, el comentario jocoso y el clásico chiste polaco, algo que a falta de libertades se ha desarrollado notablemente.

La satisfacción guarda desde luego correspondencia con el fin que ha tenido la huelga: sin desconocer las libertades políticas conseguidas, en especial referidas a la libertad de expresión, las dos cuestiones laborales más importantes, derecho de huelga y sindicación libre, suponen una victoria difícil de imaginar sólo hace tres meses atrás. Sin ninguna duda, estamos ante una de las huelgas más victoriosas de las últimas décadas. Y el grave problema con que actualmente se enfrenta la situación polaca es, precisamente, ése: que la victoria es demasiado grande.

Crisis económica

Los orígenes del movimiento huelguístico que inició sus pasos en la primavera de este año son, efectivamente, económicos, pero difícilmente son sólo eso: Polonia es quizá el país del Este donde, después de la invasión de Checoslovaquia, se mantiene una dinámica política imparable tendente hacia la apertura. Y es difícil encontrar un ciudadano polaco no militante del partido (el PC polaco

tiene sólo dos millones de afiliados entre una población adulta de unos 24 millones de personas) que no esté de acuerdo con esta dinámica de apertura.

La crisis económica polaca tiene relación con la depresión mundial (Polonia es el país del Pacto de Varsovia que tiene mayores relaciones exteriores con Occidente), pero también responde a desajustes específicos de la actual coyuntura interna. Tales desajustes ocupan aspectos fundamentales de la actividad económica: la producción agraria, la estructura industrial y las relaciones de intercambio, tanto internas como con el exterior.

El campo polaco, con su típica estructura minifundista privada, que supone el 70 por 100 de la tierra cultivable, no alcanza ya una productividad suficiente para atender a las exportaciones y satisfacer la demanda interna. Los dirigentes del Estado tienen razón al afirmar que es necesario acudir rápidamente a la concentración parcelaria, única fórmula razonable para mecanizar adecuadamente el agro, pero el gran problema es cómo resolver el factor humano: por un lado, hay que convencer a los actuales propietarios minifundistas de la necesidad de ir a una estructura de la tierra técnicamente más rentable; por otra parte, está el hecho incontestable de que la productividad de las granjas del Estado es menor que la del sector privado. Como ir a una tenencia de la tierra adecuada desde el punto de vista de la ingeniería agronómica, sin disminuir el interés de los trabajadores por incrementar la productividad, esa es la cuestión que no han resuelto todavía los dirigentes del partido. Existe una solución evidente: permitir el empresario medio y aun grande del campo, pero es difícil de tragar políticamente, aunque la dirección del PC no la ha descartado por completo.

En la industria, el gran problema es adecuar la reciente renovación de maquinaria con las condiciones actuales de la fuerza de trabajo. Es cierto que el esfuerzo hecho por Polonia de adelantarse al curso de la crisis mundial desde el punto de vista de la tecnología media puede dar frutos en un futuro próximo. Pero actualmente existen dos problemas: la deuda externa que este esfuerzo ha acarreado y el adecuamiento de la fuerza de trabajo; no sólo desde el punto de vista de la formación profesional,



Efe/Agp

sino, sobre todo, de las condiciones de trabajo, ritmo, personal necesario, etc., que supone pasar de una tecnología extensiva a otra intensiva. Cómo resolver el gran problema de introducir tecnología de mayor intensidad, manteniendo el pleno empleo, es algo que los expertos del PC polaco no han logrado aún. Y, ciertamente, el pleno empleo existe en Polonia, o, dicho de otra forma, apenas hay paro en una población activa mayor que la española (porque la gran mayoría de la mujer polaca trabaja). Naturalmente, este milagro tiene su explicación: existe una tremenda cantidad de puestos de trabajo absolutamente improductivos, y, como sucede en otros países del Este, la imagen típica es esa señora que encuentras en cada esquina del pasillo de ese edificio público comiendo lentamente un bocadillo o haciendo su eterno punto.

"Nie-ma", la voz clave

Pero lo que más irrita a los trabajadores polacos es su capacidad de compra y las disfunciones del mercado interno. Las autoridades económicas tienen, respecto del mercado interno, una política cuyos objetivos no son tan distintos de los que buscan casi todas las naciones del mundo en el curso de la crisis actual: mantener el



¿Podrá el sistema absorber las demandas de los obreros?

OWCO!
PRZEKRACZAJ DOZWOLONEJ SZYBKOSCI
ERENIE NASZEJ STOCZNI
OWAJ SZCZEGOLNA OSTROZNOSC
DZIEKUJEMY



Los trabajadores polacos han triunfado, pero a lo peor su victoria sea sólo temporal.

nivel interno de precios y salarios todo lo más bajo posible para ser así tremendamente competitivos en el mercado mundial. Y, ciertamente, algo de eso han conseguido las exportaciones polacas, con un costo de producción claramente menor que el occidental. Pero la presión de los precios mundiales sobre el mercado interno polaco no podía menos que tener sus efectos, y así éste presenta un número apreciable de desajustes. El salario regular para un empleado o un obrero medio es actualmente, antes de firmar los acuerdos que han puesto fin a la huelga, de unos cuatro a cinco mil *slotis*, algo así como entre diez y doce mil pesetas. Los precios de algunos productos básicos guardan relación con estos salarios, pero la mayoría de los bienes de consumo están por encima del nivel que les correspondería. Pero, sobre todo, la irritación procede de las estructuras diferentes del mercado: junto a la tienda normal o al gran almacén del Estado existe la tienda para comprar sólo con dólares, y desde hace unos años, la "boutique" privada, donde se exhiben los modelitos de corte occidental, que son los que realmente gustan a la mujer polaca. ¿Quién puede comprar en estas tiendas? Por un lado, la así llamada *burguesía roja*, es decir, los altos funcionarios, cuyos

sueños pueden oscilar entre cinco y quince veces el salario normal. Pero también pueden determinados sectores de pequeños propietarios. Por ejemplo, los dueños de esas mismas "boutiques", quienes obtienen unos ingresos mensuales por encima de los 35.000 *slotis*. Estas disfunciones internas no pueden por menos que irritar a la población. Pero la irritación general lo produce esa voz clave, posiblemente la más pronunciada en la vida cotidiana polaca: *nie-ma*, cuya traducción sería "no hay", "no queda". Porque la inexistencia de flexibilidad de oferta y demanda (perfectamente compatible con la planificación) en el mercado interno y, últimamente, la exigencia de exportar cuanto se pueda para compensar la deuda exterior, hacen que existan graves problemas de abastecimiento. En el tema de carne se asegura que los primeros conflictos surgieron cuando Polonia empezó a vender existencias a la Unión Soviética, cuyas necesidades habían aumentado con los Juegos Olímpicos.

Al lado de estos problemas económicos, Polonia atraviesa una situación política particular: primero, el hombre fuerte de la Administración Carter, Brzezinski, y después el Papa Juan Pablo II se han constituido en los polacos que,

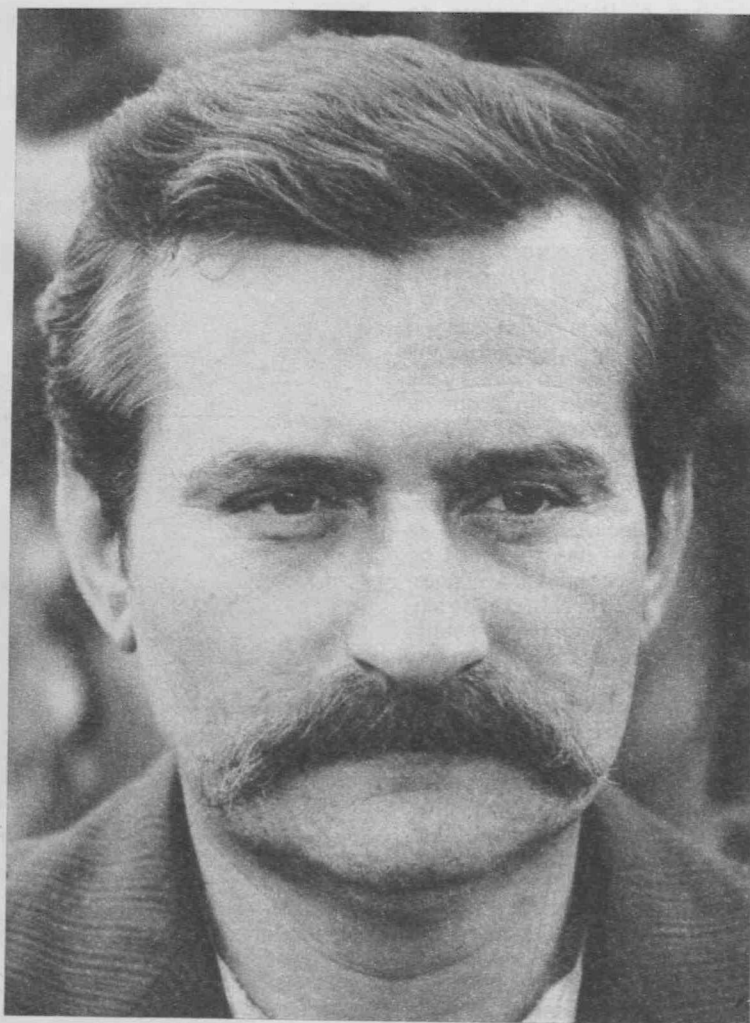

Lech Walesa, los obreros tienen nuevos líderes.

desde el exterior, darán garantías diplomáticas al espíritu de crítica del sistema político establecido. De estos factores, el más importante, sin duda, es la Iglesia.

La Iglesia: el otro poder

La escena sucede en una aldea de las afueras de Varsovia. En la fría madrugada, cuando aún las primeras luces son tenues, un Volga negro —el automóvil que identifica a los altos funcionarios del partido y el Estado— se detiene lentamente a la puerta de una pequeña iglesia. Con sigilo, tres o cuatro personas —una de ellas mujer— bajan del auto y, dirigiendo de reojo vigilantes miradas a derecha e izquierda, se introducen en la capilla.

¿Una operación represiva o simplemente de control?

Ni lo uno ni lo otro. Se trata de algo mucho más familiar: es una boda clandestina de un alto dirigente polaco. La dosis de clandestinidad le viene impuesta por la prohibición del Comité Central de que los altos funcionarios del partido se casen por la Iglesia. ¿Y cuál es el interés que puede tener un alto funcionario en la ceremonia católica? Algunas veces, el dirigente puede tener inclinaciones religiosas, pero realmente estos casos son excepcionales. Otras veces, las más, es que el bombón con el que quieren casarse no está

dispuesta a hacerlo si no es pasando por la vicaría (algo que les da un nivel mayor de seguridad). Y el funcionario acepta, entre otras razones, porque estar en conexión con la Iglesia puede que resulte algún día ventajoso. No en vano, la Iglesia católica es el otro gran poder que existe en Polonia.

Casi el 90 por 100 de los polacos son de religión católica y superan el 70 por 100 los que, de una forma más o menos constante, la practican. El catolicismo polaco es una especie de reserva de identidad frente a la ideología del Estado. En ese sentido, la Iglesia católica tiene en Polonia un auténtico filón de fieles, cuya religiosidad tiene un neto contenido de protesta contra el sistema establecido. En cuanto a la situación interna de la Iglesia polaca, tiene las alas existentes en casi todos los países europeos. El sector juvenil, con bastante actividad cultural, tiene poco que ver con la actitud de la jerarquía, que comprende con claridad que, en el fondo, la Iglesia polaca se encuentra en el mejor de los mundos: bajo la situación de "perseguida", mantiene una ideología marcadamente retardataria. Los sustos que dio al mundo —y que continuará dando— Juan Pablo II a causa de su actitud reaccionaria sobre el tema de las relaciones humanas, familia, mujer, etc., son buena muestra del tipo de orientaciones existentes en la Iglesia polaca. Es una idea muy común en Varsovia afir-

mar que si Polonia pasara de pronto a formar parte del mundo occidental, la Iglesia católica perdería más de la mitad de sus fieles en cuestión de días.

Una victoria excesiva

Una vez que los obreros se reintegran al trabajo con la victoria sobre su ánimo, ha comenzado en Polonia la cuenta atrás. Ningún análisis mínimamente riguroso del actual sistema político polaco y del contexto geopolítico en el que se sitúa pasa por alto la situación creada con el final de la huelga: o bien los derechos logrados por los obreros del Báltico no se hacen realmente efectivos, o bien, si se llevan adelante (las libertades de publicación y, sobre todo, el derecho de huelga y la creación de sindicatos libres), suponen una carga de toneladas de dinamita bajo el sistema político imperante.

La crisis económica mundial, y especialmente la polaca, coloca a los trabajadores polacos ante la posibilidad de organizar huelgas justas en todos los puntos del país. La creación de sindicatos libres —si es efectiva— supone una afiliación masiva, que tiene un evidente contenido político.

Las filtraciones que llegan a Occidente de lo que discuten los dirigentes del PC de la Unión Soviética se centran precisamente en tor-

La Iglesia, el otro poder.



Huelguistas en los astilleros de Gdansk.

no a esa expectativa: ver si la actuación conjunta del Partido, el Estado y los sindicatos oficiales neutralizan los derechos recientemente adquiridos. Pero si, como es previsible, esos derechos no podrán ser enterrados, la actitud de los soviéticos no será la misma. Una Polonia tan distinta no sólo es impensable en el propio contexto

político nacional, sino que es incomprensible en el contexto del bloque que pertenece al Pacto de Varsovia. A menos que se piense que algo fundamental está cambiando no sólo en Polonia, sino, lo que es más decisivo, en la Unión Soviética. Y después de la dinámica iniciada en Checoslovaquia (1968) y sostenida por la invasión

de Afganistán, nada hace pensar en esa posibilidad. Los trabajadores polacos tendrán que medir al milímetro sus acciones si quieren mantener un cierto nivel de autonomía. Algo que, hoy por hoy, no es más que caminar con cuidado por el filo de la navaja.

ANDRES WALENSKY



Ramalho Eanes o la esperanza de la izquierda

El próximo 5 de octubre se realizarán elecciones generales en Portugal, que en diciembre elegirá también al nuevo Jefe de Estado. Una nueva carrera electoral ha comenzado ya entre los grandes frentes políticos que pugnan por ganar la confianza del electorado a través de una verdadera campaña de comunicados, donde las acusaciones fluyen del uno al otro como en una mesa de ping-pong. Y las acusaciones se refieren, principalmente, al estado de crisis que vive la economía portuguesa en todos sus sectores productivos; los problemas fundamentales son, como en muchos otros países, el paro y la inflación galopantes.

Economía difícil

El problema más angustioso es el paro juvenil y femenino, ya que suponen el 73 por 100 y el 63 por 100 del total de los parados, según datos estimados a finales de 1979, y con este problema van a enfrentarse quienes salgan elegidos. Ya el Partido Socialista portugués, conjuntamente con los republicanos, ha presentado un programa donde la creación de puestos de trabajo a través de la inversión pública en áreas productivas y la incentivación al capital privado son los puntos principales, donde convergen todas las otras reformas y planes propuestos. Pero los problemas políticos no dejan de estar presentes en este debate electoral. Cómo se concluirá la reforma agraria iniciada cuando la caída de la dictadura, si se debe continuar devolviendo tierras a los latifundistas, como lo viene haciendo Alianza Democrática, o debe mantenerse y profundizarse la distribución de parcelas entre los campesinos. Cómo ha de solucionarse la conflictiva política del sector financiero, si como el actual Gobierno, desnacionalizando la Banca o manteniendo las fuentes financieras bajo el control del Estado. Si se va a continuar profundizando la importancia del sector público y su participación en la economía nacional o, al contrario, se va a tratar de minimizar sus competencias para acrecentar la importancia del capital privado; son otros de los tantos puntos donde el enfrentamiento es claro entre las dos formaciones políticas con perspectivas de salir elegidas en las próximas elecciones: Alianza Democrática y la coalición de socialistas y republicanos.

Posiciones de partida

Sa Carneiro será quien encabece la lista de candidatos de Alianza Democrática, frente que, al igual que Unión de Centro Democrático en España, se pretende de centro, siendo algo así como una muy buena mezcla de todos los sectores políticos de la derecha que solos no tenían posibilidades de alcanzar cuotas mínimas de poder. Por ello mismo, Alianza Democrática no

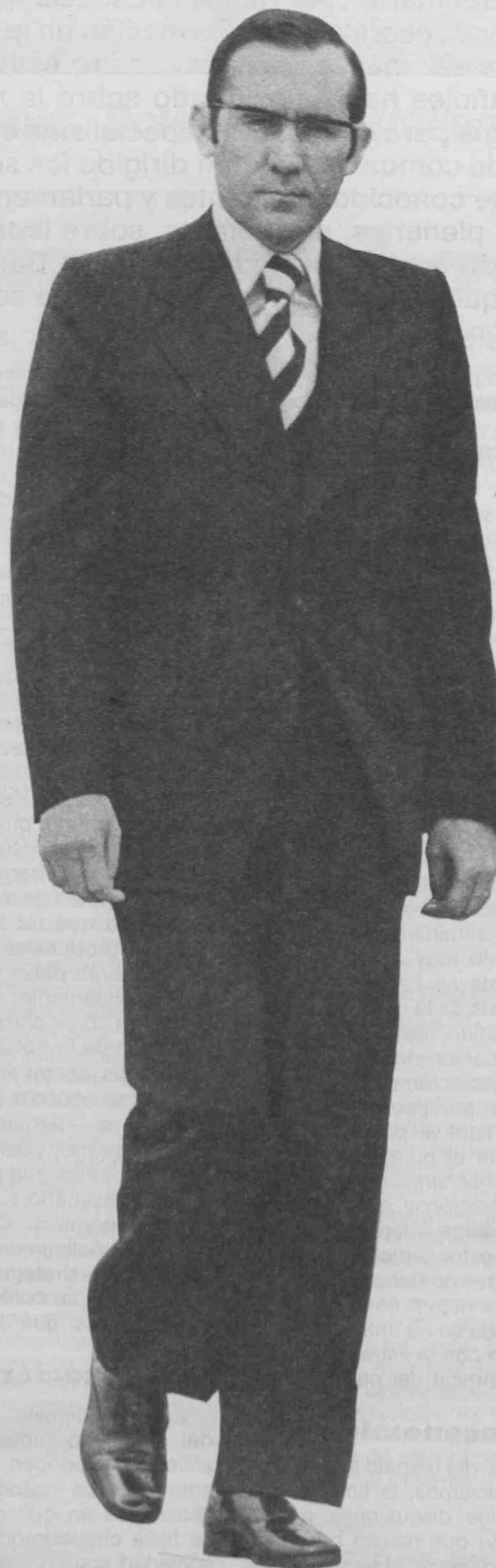

es un frente político homogéneo que actúe de acuerdo a ciertos principios generales y en su seno sobreviven y se agudizan serias contradicciones. Durante el período de gobierno de AD, el sector más conservador impuso su línea y le dio a la política del Gobierno portugués una cla-

ra tendencia conservadora, de derechas y a favor del capital, lo que provocó reacciones más o menos fuertes de los sectores menos conservadores de la Alianza.

La coalición que encabeza el Partido Socialista tampoco ha estado exenta de problemas. Después de la derrota en las elecciones pasadas, se vio como necesario el ir al lado del hombre que podría concentrar una gran cantidad de votos y que representa desde la "revolución de los claveles" uno de los puntos claves de la izquierda portuguesa: el Presidente Ramalho Eanes. El problema central radicaba en la postura de Eanes, que, independiente a cualquier partido político, entendía que su candidatura a la reelección en la Jefatura del Estado sólo podría darse en caso de estar en peligro la democracia del país ibérico o de tratarse de un "imperativo nacional", y que su reelección debería servir para precautelar una posible "concentración de poder" que atentara contra la democracia, donde necesariamente debe existir una oposición con cuotas de decisión y de influencia.

Eanes, candidato del PS

A esto se debe que largas hayan tenido que ser las negociaciones entre los hombres de Mario Soares y el Presidente del Estado, hasta llegar a coincidir y hacer pública la candidatura de Ramalho Eanes como parte de la coalición socialista, ya que el PS portugués entiende que para profundizar la democracia y avanzar en las soluciones a los problemas del país es necesaria la primacía de un proyecto político en los órganos de poder, posición que ha tenido que ser dejada de lado para permitir que Eanes se presente con ellos a la reelección.

No están lejos de la realidad los socialistas en sus planteamientos, ya que se prevé que de continuar las cosas como están, es decir, de triunfar en las generales Alianza Democrática y salir reelegido el Presidente Eanes, las contradicciones entre el Gobierno y la Presidencia (que, como en pocos países en Europa, mantiene en su poder capacidades de decisión) podrían llegar a un punto de "impasse" y bloquear por largo tiempo las decisiones fundamentales que a corto plazo deben tomarse en Portugal para solucionar problemas candentes y que no pueden esperar mucho tiempo más. Es por eso que Mario Soares entiende como fundamental el vencer en ambas elecciones para conformar un Gobierno socialista que con el apoyo de la Presidencia y del Consejo de la Revolución impulsen las urgentes negociaciones entre el capital portugués y los trabajadores. Así lo han hecho saber los socialistas portugueses en sus conversaciones con los socialistas españoles durante las últimas charlas entre sus más altas directivas, al tiempo que denuncian el total apoyo que UCD ha prometido a la derecha portuguesa. ■

Aprender socialismo

"Esta Escuela de Verano de 1980 se ha volcado sobre la problemática socioeconómica del país, la desigualdad social, la crisis económica, la política sindical y de organización, porque durante todo el año pasado, así como en la Escuela del 78, las actividades de formación se han centrado sobre temas constitucionales y de política parlamentaria". Así define la Escuela 80 su máximo responsable, José María Maravall, secretario de Formación en la Comisión Ejecutiva Federal del PSOE. Y una vez más, en este encuentro estival que ya tiene historia, los socialistas españoles han reflexionado sobre la realidad y han discutido acerca de la estrategia para cambiarla. Especialistas en sociología, economía, Historia y medios de comunicación han dirigido los seminarios de duración semanal; mientras que conocidos dirigentes y parlamentarios del partido han debatido en sesiones plenarias, por la tarde, sobre la táctica y la estrategia del Partido Socialista. Un equipo formado por Julián Barraña, Roberto Santos y Enrique Gomariz, que coordinó el trabajo en esta sesión, han preparado la siguiente información.

Entre los días 1 y 6 de septiembre, los socialistas venidos de todas las federaciones que cubren la geografía española se han reunido en Madrid en una escuela, que, al menos por el calor, ha sido verdaderamente de verano. Como va siendo tradicional, el encuentro se dividió en dos tipos de trabajo. Los seminarios, de duración semanal, se impartían todas las mañanas, con una pedagogía activa, basada en la dinámica de grupo. Tales seminarios trataban de: a) *La crisis económica*; b) *Clases sociales y cambio social*; c) *Organización de partido*; d) *Política sindical*. Por la tarde, en sesiones plenarias con una metodología de conferencia-coloquio se ha discutido sobre "El partido de masas" que presentó Ignacio Sotelo; "La situación sindical en España", cuyo ponente fue Manuel Chaves; "Los límites de la socialdemocracia", que presentó Alvaro Espina; "Las estrategias socialistas", que, en una mesa redonda discutieron Raimon Obiols, Javier Solana, Jerónimo Saavedra, Pablo Castellano y José María Maravall y, finalmente, "El socialismo como alternativa", que planteó el secretario general del PSOE, Felipe González.

Clases sociales

El seminario de Clases sociales y cambio social tuvo como coordinador a Joaquín Arango, quien hizo al comienzo una introducción sobre la formación de la sociedad española. A continuación, Julio Carabaña se refirió al análisis de la estructura de clases de la sociedad actual. Posteriormente, José María Maravall habló de las actitudes políticas que se manifiestan en la clase obrera, y Jorge Martínez Reverte planteó el tema del cambio social a la luz de la crisis económica y desde la perspectiva del bloque de las clases dominantes. Como conclusión, todos los ponentes participaron de un deba-

te sobre las posibles políticas de la izquierda para el cambio social.

Política sindical

Tres son las grandes conclusiones que para Joaquín Almunia se pueden sacar de las jornadas del seminario sindical. "En primer lugar —señala—, el convencimiento de que la estrategia seguida ha sido correcta y beneficiosa no sólo para el movimiento socialista, sino también para la clase trabajadora en general. En segundo lugar situaría la gran cohesión entre los compañeros a la hora de la valoración positiva. Y en último término, la preocupación por los interrogantes que plantea la resolución de la actual crisis de gobierno y las consecuencias que va a deparar en la acción sindical".

En este seminario, la participación ha sido muy activa y fundamentalmente se ha profundizado en el análisis de la estrategia sindical del partido, de los resultados de su aplicación durante el período de negociación colectiva anterior y las perspectivas que se abren de cara al próximo otoño, tanto desde el punto de vista de las elecciones sindicales como de la renegociación y desarrollo del Acuerdo Marco Interconfederal.

"Todos estos temas —puntualiza Almunia— no han sido tratados desde un ángulo puramente sindical, sino que se ha analizado conjuntamente con la estrategia política y económica del partido".

Crisis económica

"A pesar del respeto sacrosanto a los tecnicismos, la timidez a la hora de las discusiones por lo complicado que resulta para muchos compañeros el tema económico, al que se acercan incluso con temor, el balance de estos días se puede considerar como muy positivo", con estas palabras, Luis Carlos Croissier, responsable del seminario económico de la Escuela de Verano del PSOE, hacía

un balance al término del mismo.

"El objetivo fundamental —señala— era discutir y analizar el documento de estrategia económica socialista que desgraciadamente es muy desconocido dentro del partido. En este sentido, puedo señalar que una vez explicado se ha asumido la estrategia económica socialista y a modo de conclusiones, las notas más destacadas han sido las siguientes:

— Conciencia de que existe una crisis profunda que exige una serie de reformas y sacrificios que el Gobierno no está llevando a cabo. — Fundamental acento en el salario social que debe primar sobre el monetario, precisamente en este tiempo de crisis.

— Cierta desesperanza en el tema del empleo en cuanto a soluciones, ya que no se aplican las medidas propuestas por el partido que pudieran paliar el tema. Queda absolutamente claro que el problema del paro es objetivo prioritario de la política del PSOE. — Análisis sectorial con énfasis en el tema agrícola y energético.

En suma —termina Croissier—, un balance muy positivo con todas las limitaciones que plantea un seminario destinado a debatir los temas económicos cuando en el partido prácticamente nunca se discute la estrategia económica. En definitiva, su contenido ha sido más didáctico que creativo".

Organización

Las principales conclusiones del seminario muestran que los afiliados responden a invitaciones concretas de trabajo; las tareas sectoriales en que cada militante se halla encuadrado dentro de la sociedad son un marco muy adecuado para desarrollar su actividad como socialistas. En general, se ha comprobado que los militantes responden *bien* al esfuerzo de las campañas electorales y *muy bien* a las movilizaciones convocadas por el partido.

Poca atención a la información interna

En torno a "La información en el seno del PSOE" intervino Alfonso Sobrado Palomares. Después de anotar que por "información externa" se entiende aquella producida dentro del PSOE, que se canaliza a través de los medios de comunicación, se refirió a la información interna, "de la que algunas multinacionales como la Exxon y General Motors poseen unas redes eficaces y sorprendentes", y que los partidos políticos han tenido en baja estima por la escasa atención que le han dedicado. Según A. S. Palomares, la información interna tiene interés más allá de la curiosidad y puede conformar un partido dinámico y coherente.

Las corrientes de opinión, cauce del debate

Para José Félix Tezanos, uno de los expertos que resumió el trabajo en grupos del seminario dirigido por Carmen García sobre "El debate interno" —el otro fue Jesús Espelósín—, "los principales problemas y deficiencias de este debate parten de la escasa participación que generan y del énfasis que se atribuye a la táctica, frente a las argumentaciones". Las principales soluciones al debate, contempladas en el seminario, se refieren a la elección de temas (que debe ser hecha de manera autónoma por los propios militantes, sin influencia de los "mass media", aunque con posibles sugerencias de los organismos directivos) y la organización técnica de los mismos (a través de seminarios, círculos de estudio, etc., y que precisa un planteamiento pedagógico previo).

El control de los cargos públicos

Tema controvertido y con múltiples intervenciones de los participantes fue "El cargo público como representante del PSOE", en el que actuó como experto Angel Perales, miembro del Comité Federal. El principal ítem del seminario se refería a la articulación de los cargos públicos con la organización, su gestión y control. ■

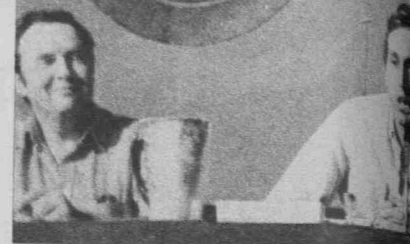

ESCUELA DE VERANO "80"

SECRETARIA FEDERAL DE FORMACION



Maravall, Saavedra, Obiols, Solana y Castellano, mano a mano

La estrategia, a debate

Con algunos choques dialécticos, atemperados por el buen humor, y la preocupación constante por una falta de acercamiento de nuevos miembros al partido, así como una búsqueda del modelo a que deba aproximarse éste, transcurrió el debate que sobre "Las estrategias socialistas" se celebró en el Colegio Mayor San Juan Evangelista de Madrid, dentro de la Escuela de Verano-80.

Maravall: "Condiciones difíciles"

Moderó el diálogo y posterior coloquio Carlos Cruz, quien resaltó la ausencia de Luis Gómez Llorente, que no pudo asistir al debate por causas ajenas al mismo. Hizo las funciones de anfitrión José María Maravall, secretario de Formación de la CEF, quien comenzó centrando el tema del debate. Trajo para ello tres líneas de reflexión: las condiciones específicas del caso español —caracterizadas por una notable desigualdad social, paro, inflación y deuda energética, que configuran una grave crisis económica—; la permanencia del franquismo ideológico e institucional en el aparato del Estado —que se pone en evidencia de alguna manera por la baja afiliación sindical y política— y la situación general de la izquierda europea, con un proceso que condujo al totalitarismo en los partidos comunistas del Este de Europa y su reducción al "ghetto" político. Subrayó que eurocomunistas como Berlinguer buscan en este punto la experiencia de gobierno de los socialdemócratas norteeuropeos y señaló de pasada la participación obrera en las organizaciones de estas latitudes.

Tras recordar Maravall que en la política de izquierda se deben rehuir los etiquetamientos previos, porque a veces ocultan la realidad, tomó la palabra el compañero Pablo Castellano. Hizo éste una reflexión sobre la crisis económica, que consideró consolidada en el régimen anterior, y achacó a la autarquía habida en la dictadura situaciones de privilegio que hacen imprescindible ahora la reconversión industrial.

Dos alternativas

Describió Castellano a continuación las dos posturas que exis-

ten en el Partido Socialista. Una primera, caracterizada por sus posiciones revolucionarias —aunque no violentas—, que eran las tradicionales de Pablo Iglesias, haciendo el socialismo hombre a hombre, por la calle y en las fábricas. Y otra segunda, que persigue la integración neocapitalista por la vía de la acomodación, ante las dificultades que actualmente tienen los partidos de izquierda. Calificó a esta última como "realismo acomodaticio" y criticó lo que él califica de "alternativa de Estado o de poder". Esta alternativa traslada —según el citado compañero— los vicios de la burguesía a la clase trabajadora a través de la jerarquización y otras conductas. Anotó que el "realismo acomodaticio" se está apoyando en países como Suecia o Alemania Occidental, en los trabajadores del Tercer Mundo para conseguir el bienestar de una parte de los europeos, lo que constituye un desprecio del "internacionalismo".

Frente a la "alternativa de Estado", esbozó el diputado por Cáceres una "alternativa de sociedad", señalando que con una política que se cepilla la lucha de clases en lo ideológico, que integra al humanismo cristiano y al liberalismo, mantiene el consignismo burocrático para las bases y abandona la política de movilizaciones, se asiste ya a un proyecto socialdemócrata, caracterizado por "pasar la mano por la espalda a banqueros, curas y militares".

"Leninismo, estrategia contradictoria"

El socialista catalán Raimon Obiols se refirió a la emancipación de los trabajadores y pueblos como objetivo de los socialistas. Ante la pregunta formulada por la derecha sobre cuál es nuestro modelo de referencia, Obiols apuntó que "no es el soviético ni el cubano...

es un modelo lejano de una sociedad planetaria con la convivencia reconciliada y el reconocimiento de la propiedad colectiva de los medios de producción".

El vocal de Política Autónoma de la CEF consideró que el movimiento obrero socialista, en la perspectiva histórica, es muy reciente y posee una experiencia de poder muy corta. En exposiciones que ya se le recordaban, Obiols consideró la estrategia leninista contradictoria con el marxismo. "Considerar el capitalismo monopolista de Estado como la cota más alta de desarrollo alcanzada por las sociedades industrializadas —puntualizó— es un error básico".

"La vía democrática al socialismo"

Pero, entrando en materia, Obiols señaló que la estrategia para conseguir el socialismo estaba trazada históricamente dentro del PSOE por la vía democrática al mismo. El mantenimiento de las libertades formales y reales es un presupuesto básico —comentó—. Sin embargo, el contexto de esa estrategia es muy difícil para la izquierda, "especialmente —según Obiols— por la enorme capilaridad del capitalismo dentro de la industria cultural, que crea una mentalidad apartidaria". "Así —puso de manifiesto el socialista catalán—, el boletín del SPD alemán vendía hace cuarenta años tres millones de ejemplares y ahora no pasa de ochenta mil".

Saavedra: "Un partido para la estrategia"

El socialista canario Jerónimo Saavedra comenzó preguntándose si las batallas actuales del PSOE ¿están avanzando o retrasando el camino al socialismo? En este sentido, le cupo plantearse si fenómenos como las movilizacio-

nes pueden ser fáciles, ¿pero también convenientes? La crisis económica fue base de juicio para analizar la estrategia a seguir y dijo que en España las condiciones eran mucho más difíciles que en el resto de Europa. "Allí —recordó—, el movimiento sindical puede conseguir mayores avances sociales". Dijo a continuación que "hace falta una estrategia para el partido, pero también un partido para esa estrategia".

En su intervención apuntó que hay que transformar al partido como organización, anotando algunas intransigencias como causa de autoexclusiones, defendió la modificación de mecanismos congresuales —especialmente para el debate— y una representación elegida por otro sistema —el proporcional quizá— para componer la Ejecutiva e integrar así a todas las corrientes del partido. Además se refirió en tono severo al Comité de Conflictos, "que se ha convertido en un órgano político difícil de controlar". Por último, valoró la posibilidad de varias estrategias en relación con la política llevada a cabo por la Comisión Ejecutiva Federal y los partidos de nacionalidad o región. Como última reflexión, Saavedra se refirió a que "no podemos quedarnos en las grandes reflexiones, abandonando los problemas de cada día que llevar adelante".

"Aprovecharse de la crisis"

La última exposición previa al coloquio correspondió a Javier Solana, secretario de Estudios y Programas de la Ejecutiva Federal. Los condicionamientos estratégicos para la izquierda se resumen para Solana en: crisis teórica del pensamiento socialista, crisis económica general y crisis del modelo de partido. Sobre el primer punto señaló que con los moldes teóricos antiguos no se pueden explicar fenómenos como los sucedidos en Polonia o China recientemente. "Los pensadores de la izquierda tradicional sostenían que los recursos naturales eran infinitos y ahora se comprueba lo contrario". En relación con este tema, Solana manifestó a EL SOCIALISTA que se refería más a la infinitud del progreso que a la de los recursos.

La tesis principal de Solana se basó en aprovecharse de la crisis económica para salir fortalecidos de ella. "Hay que conseguir a cambio del bache —vino a apuntar— contrapartidas políticas, como la democratización del Estado, y sindicales". La consecución de un mayor poder político, económico y de pensamiento o cultural para la clase obrera está en los cimientos de esa estrategia.

En lo relativo al modelo de partido dijo que la disyuntiva no se halla entre el modelo tradicional o el "realismo acomodaticio". Para Solana, elementos de aglutinación como las Casas del Pueblo han sido trascendidos. Los modelos actuales se concretan en: comités electorales propios de los partidos burgueses, organizaciones cuasi militares para la conquista del poder —ejemplos como los partidos leninistas— u organizaciones democráticas que utilizan cauces electorales, que serían el modelo del PSOE. ■

José María Maravall

El gran objetivo social debe ser la redistribución

Los temas escogidos para la Escuela de Verano de 1980 —la desigualdad social en España, la crisis económica, las políticas sindicales y económicas del PSOE— son temas muy relacionados entre sí y que tienen en la actualidad una importancia crucial en España, explica José María Maravall a EL SOCIALISTA. El secretario de Formación del Partido Socialista expone, a grandes rasgos, la situación social española en los inicios de la nueva década. Los grandes objetivos políticos —afirma— han de pasar por una reforma distributiva, por una seria lucha en pro de la igualdad, entre las clases sociales y entre las comunidades españolas.

—El por qué de escoger estos tres temas —señaló— está, de un lado, en que en las actividades de formación hemos estado insistiendo en política parlamentaria; ya en la Escuela del 78 hubo mucha atención al tema constitucional y estrategia en el Parlamento, y porque, por el contrario, el tema económico, sindical y social convenía darle en estos momentos una importancia crucial, lo mismo que al tema organizativo. La experiencia de desigualdad en España es hoy particularmente grave, pues nos encontramos en un país en el que el once por ciento de las familias más ricas poseen más del cincuenta por ciento de la renta nacional, y que el veinte por ciento de las familias más pobres tienen solamente el cinco por ciento de esta renta.

“Estamos hablando todo el tiempo de políticas redistributivas de la renta, de los recursos, y éste era el momento de entrar a analizar las características de la desigualdad social en España entre grupos sociales y entre territorios, porque no cabe olvidar tampoco que las cuatro provincias más ricas del país tienen tres veces más de renta nacional que provincias como Cáceres o Badajoz, Orense o Granada. De aquí que el tema de la desigualdad fuese escogido como central, junto con el de la crisis. Hay que afrontar que en este país el Producto Interior Bruto no está creciendo, está estancado, de que la inversión está cayendo a razón de un cuatro por ciento anual, que la inflación se sitúa en un dieciséis por ciento, el déficit de la balanza de pagos ha vuelto a ser tan importante como en mil novecientos setenta y siete y, sobre todo, por el incremento del paro, con la probabilidad de que a fin de

año tengamos dos millones de parados, creciendo al ritmo de 62 parados a la hora.

Esfuerzo solidario

—Estos problemas de desigualdad social, de crisis económica y de diferencia de clases sociales están íntimamente relacionados, por lo que el partido está dándoles una respuesta muy unida. El partido piensa que se puede salir de la crisis con un esfuerzo solidario y a través de una planificación y actuación del sector público, con estímulos a la inversión y con una política económica concentrada en el empleo. Pero, al mismo tiempo, estamos diciendo cómo se debe hacer, desde una perspectiva igualitaria, y tenemos que aprovechar la crisis para que los que menos tienen, sean los que menos paguen. Es decir, la salida de la crisis es una salida redistributiva.

“La economía y la salida a la crisis económica se vincula con la sociedad, es decir, con la desigualdad: la salida de la crisis del capitalismo, por lo menos el intento de luchar contra esa crisis, unido contra un intento de superar una estructura de desigualdad entre clases y territorios de España. Y el tema sindical y el tema organizativo están muy vinculados con eso, porque la estrategia sindical socialista ha consistido fundamentalmente en dejar desarrollar a través de la organización sindical toda una estrategia de presión y de negociación que ha estado muy vinculada con los mismos temas del programa económico, reivindicaciones de igualdad, reivindicaciones de equipamientos sociales, de salario social, potenciación de la organización sindical en el seno

“Las reformas acumuladas forman un programa de lucha”

de las empresas, mejora de la productividad en general. Por tanto, reivindicaciones dirigidas a la salida de la crisis a través de salarios, productividad, distribución de la jornada y del empleo y salida de la crisis a través de medidas igualitarias, a través de la política de reivindicación sindical y de lucha sindical. Por tanto, política sindical muy vinculada con desigualdad y crisis económica. Pero también el tema organizativo está vinculado, porque, claro, para salir de la crisis y para que el partido, como instrumento obrero, salga reforzado de la crisis, es importante estudiar los problemas que el partido está teniendo en su implantación en los pueblos y las ciudades de España. Estamos haciendo un esfuerzo por entrar a fondo en las razones por las cuales el partido puede encontrar caminos para expansionar su red organizativa y su asentamiento entre la población trabajadora.

“La clase obrera española es extraordinariamente heterogénea, y eso hay que tenerlo muy en cuenta”

Rasgos de la clase trabajadora como ponente

—En este contexto creo que tú participas como ponente en los temas de cambio social, de estrategia socialista... A partir de la situación actual de la crisis en España, ¿cuáles serían los elementos constitutivos de esa salida progresiva de la crisis con un fortalecimiento de la clase trabajadora y el socialismo?

—La participación que he tenido esta mañana se ha centrado en examinar cuáles eran las características de la clase trabajadora en España, entendida en sentido amplio; características que, por una parte, se refieren a las experiencias de vida y de lucha desde el franquismo y a lo largo de la transición; características que se refieren a la propia composición de la clase obrera y a la estructura de desigualdad existente en la sociedad española, y que ellos sufren; características de la clase obrera que se refieren a una dimensión subjetiva, es decir, sus apoyos políticos a organizaciones de izquierda y en particular al Partido Socialista, y luego, la concepción que esa clase obrera tiene de algunos temas trascendentes de la sociedad española, entre otras cosas la propia estructura de desigualdad.

“Parte de ese análisis de la clase obrera era necesario para una estrategia socialista, pero otra parte de ese análisis revelaba un problema que los socialistas tienen que afrontar, y que es una especie de dificultad común a los partidos socialistas de todo el mundo y del Sur de Europa específicamente, es decir, la extraordinaria heterogeneidad, tanto objetiva como subjetiva, de la clase obrera. Esa heterogeneidad obliga a hacer un programa, todo un planteamiento estratégico que intente establecer una especie de programa-abanico que articule desde una perspectiva socialista las reivindicaciones

de distintos sectores de esa clase obrera.

Reivindicaciones distintas

—Qué duda cabe, por ejemplo, que las reivindicaciones de los mineros de HUNOSA tienen que ser distintas, y a lo mejor resulta que están contrapuestas con las reivindicaciones de empleo que pueden estar presentando los jornaleros agrícolas de Sevilla. La forma de

articular todas esas cosas, articulación que no es solamente de la propia clase obrera, sino de la clase obrera y de sectores laborales externos a ellos, mujeres, o jóvenes que entran en el mercado de trabajo, etcétera, es un problema que tenemos que afrontar. ¿Y, en qué consiste este programa que ofrece el socialismo? El programa que el socialismo ofrece, creo que se caracteriza principalmente por dos principios políticos. Un principio político es el de volver a estimular el bienestar, la recuperación de una economía que está en cuesta abajo.

Objetivos igualitarios

—Por tanto, maximización del bienestar, pero, luego, en segundo lugar, un objetivo igualitario que se puede decir objetivo de redistribución, aunque básicamente es un objetivo igualitario, porque, ¿en qué consiste? Consiste en decir que en situación de crisis sólo pueden mejorar sus salarios unos pocos obreros, que son los que tienen más fuerza organizativa y que son los que están empleados en la zona de la economía más rentable. Luego, si uno presiona con esos trabajadores para conseguir subidas de salarios, lo que hace es condenar al empleo, condenar a una situación de vida inferior a otros sectores de la clase media que no tienen ni esa estabilidad en el empleo ni esas condiciones de organización. Entonces, de lo que se trata es de establecer acuerdos en lo que se refiere al salario monetario, al tiempo que se consiguen avances importantes en lo referente al salario social, y que consiste en todo ese mundo de equipamientos sociales en este país, y que sigue siendo extraordinariamente bajo.

—Los programas de gasto público siguen cubriendo tan sólo un sesenta por ciento de lo que deberían de cubrir en un país de las características como el nuestro. Está diez puntos por debajo de la media de los países del Mercado Común, en los que, por ejemplo, como porcentaje de producto industrial bruto los programas de acción social en los países de la CEE equivalen a un veinticinco por ciento, mientras que en España, a un doce por ciento. Los ingresos procedentes de programas redistributivos del Gobierno solamente suponen un nueve por ciento de la renta disponible de las familias en estos años.

Es decir, es un mundo de equipamientos, de salario social que está extraordinariamente infradotado. Entonces esos gastos sociales más la potenciación de un centro público dinámico que cree empleo, que sea redistributivo, más unos programas de reconversión sectorial que sean razonables, más, en general, todo el tema de la planificación concertada, etcétera, más el tema de la potenciación de los sindicatos y de las organizacio-

nes obreras, persiguen si no un objetivo de defensa de una aristocracia de la clase obrera, sí, por el contrario, un objetivo igualitarista para toda la población trabajadora o la población que está situada en unas condiciones de inferioridad de la sociedad española.

Reformas

—Este plan de reformas acumulativas, ¿qué dificultades crees que existirían en el terreno político para hacerlas efectivas en España?

—Yo creo que muchas veces esas dificultades son infraestimadas por los propios militantes, ya que creo que una lucha política y una lucha sindical centrada en estos temas de salario social, equipamiento social, programas redistributivos, etcétera, se pueden encontrar con tantas resistencias como otros programas que supuestamente son más aparatosos y, sin embargo, más regresivos, tales como los programas de defensa de subidas ilimitadas de los salarios. Entonces yo creo que las resistencias son grandes, es decir, que no es un programa de concesiones, ni mucho menos de pactismos, sino, por el contrario, un programa de luchas. Creo que hay resistencias institucionales fuertes y creo que hay resistencias de clases fuertes. ¿Por qué? Porque es un programa que afecta a los mecanismos de recomposición del capital y de la tasa de ganancias. Lo que se tiene que lograr a través de la estrategia política y sindical es un acuerdo con otras clases, de que aquí no se puede proceder al empobrecimiento o a la sobreexplotación de la clase obrera, de la misma forma que ni la clase obrera ni ninguna organización de izquierdas va a poner en cuestión la supervivencia en estos momentos los mecanismos de una economía mixta. Entonces en ese sentido es cuando se tiene que dar cuenta que los mecanismos de recuperación de la inversión, de los mecanismos de recuperación de los beneficios, al mismo tiempo tienen que dar lugar a una sociedad mucho más igualitaria, porque hay otros países que están luchando contra la crisis, que están luchando con más éxito que la sociedad española y que, sin embargo, tienen ese gasto público que mencionaba antes y esos servicios sociales en unos niveles infinitamente más altos que la propia sociedad española. Entre otros países; como Holanda, Gran Bretaña, Suecia, que han tenido Gobiernos de izquierda, han tenido naturalmente unos resultados en cuanto a la redistribución de los recursos en la sociedad que son incomparablemente superiores y más igualitarios que los que existen en este país.

¿Qué Gobierno?

—Descendiendo a la coyuntura política, ¿qué tipo de Gobierno se-

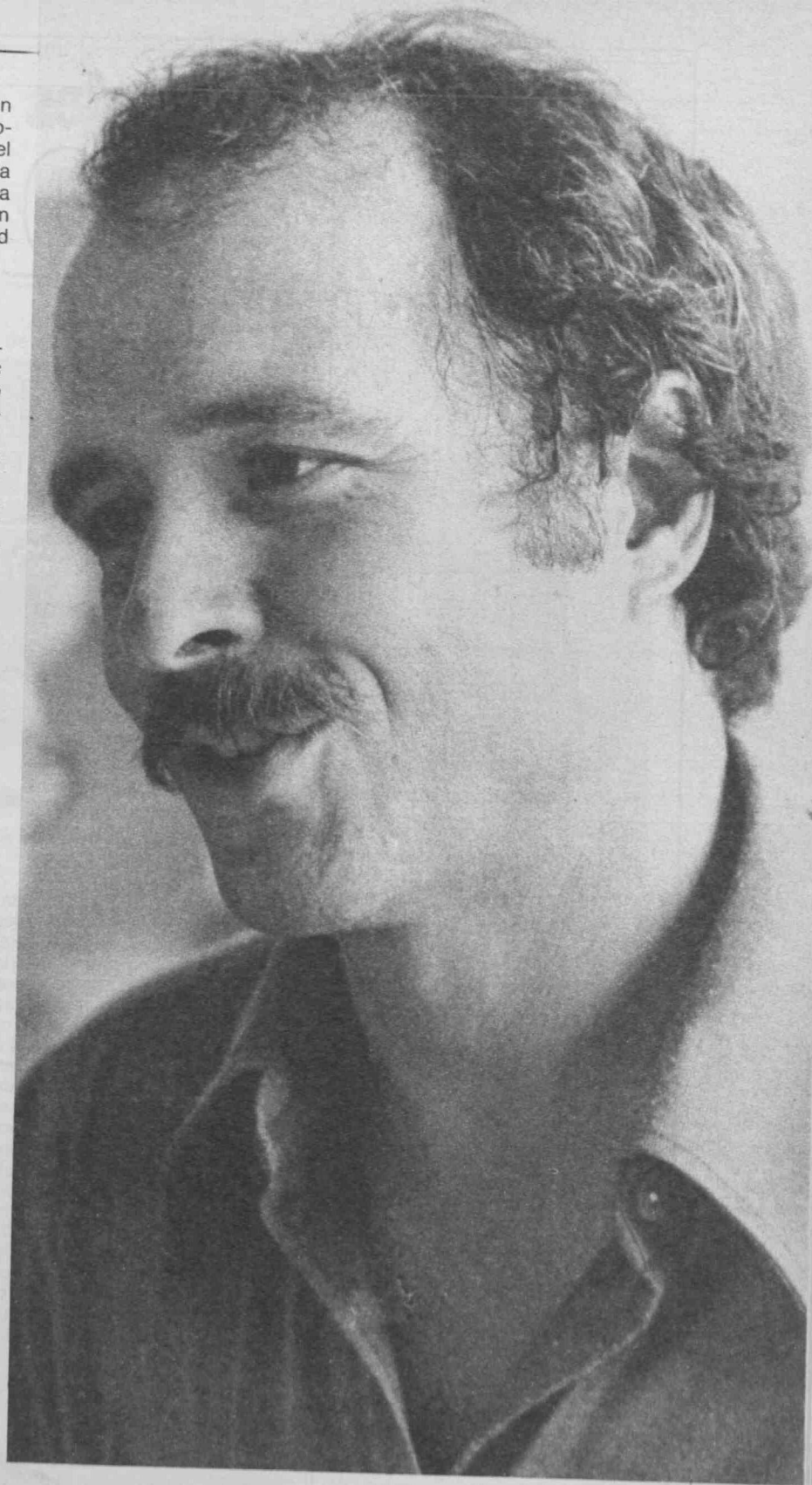

ría capaz de llevar adelante ese programa que acabas de mencionar anteriormente?

—Hombre, idealmente un Gobierno monocolor socialista, con extendido apoyo social...

—¿Y en términos no ideales?

—En términos no ideales un Gobierno de progreso que puede significar apoyo del PSOE con sectores que acepten estas líneas fundamentales económicas y sociales del Partido Socialista y que son las líneas del programa expuesto por Felipe González en el debate de la moción de censura.

—Ya, pero concretando, ¿tú crees que un programa así puede negociarse con UCD?

—Es que de UCD no se sabe muy bien qué va a ser de ella en la

crisis en que está metida. A lo mejor cambia, cualquiera sabe cuál es su futuro y cómo está su organización.

—¿Tú tienes esperanza que eso...?

—Yo espero que UCD se dé cuenta que tiene la responsabilidad de hacer un programa de Gobierno que responda a los intereses de la nación y no a intereses sectarios, y que en ese programa de gobierno encuentre UCD para llevarlo a cabo apoyos parlamentarios. Lo que pasa es que está muy claro que la política de consenso del PSOE con un partido como UCD es una cosa que pertenece al pasado.

ENRIQUE GOMARIZ

AGENDA

Miercoles
10



Sale del puchero. ¿Entrará en el Gobierno?

Desde el acceso a los Ayuntamientos del país de los concejales y alcaldes de izquierda, la cultura, en unos casos con mayor acierto que en otros, está retomando el camino perdido por obra y gracia de los de antes.

Viene esto a cuento de los numerosos concursos que de un tiempo a esta parte proliferan, convocados por las Corporaciones locales para que los habitantes de nuestras ciudades se pongan a "currar" en temas culturales. El Ayuntamiento de Leganés, y concretamente su Delegación de Cultura y Relaciones Sociales, ha hecho pública la convocatoria del concurso de novela corta José de Churriguera. Antes del día 12 los originales, por triplicado, deberán estar en el citado Ayuntamiento. Los ganadores percibirán premios que van desde las 45.000 leandras hasta las 10.000.

Los que prefieran leer en lugar de escribir, ahora tienen la oportunidad de disfrutar de las "Historias para leer a plena luz", selección hecha por el maestro del cine de intriga Alfred Hitchcock, de la que es autor. El libro en cuestión ha sido publicado por Brujuela y su precio es de 300 pesetas. Pase un miedo atroz por una pequeña cantidad de dinero.

Quando sean las siete de la tarde, en la avenida de Villaviciosa, de Alcorcón, dará comienzo la competición de cucharillas-huevo, cuyas normas desconocemos, que promete ser divertida. Esta y otras actividades están programadas dentro de las fiestas de la población madrileña de Alcorcón en honor de la Virgen de los Remedios.

Todavía nos quedan fiestas para el mes de septiembre. A los residentes en Madrid les ha caldo del cielo la celebración de Santa María de la Cabeza, la que dicen que fue esposa de San Isidro y que, por las noticias que se tienen, trabajaba incluso menos que su cónyuge. No es de extrañar que para homenajearlos nos concedan una flestecilla que, con algo de habilidad, nos depara un encantador "puente" de cuatro ojos: sábado, domingo, lunes y martes. Aunque uno sea poco amigo de los santos y las vírgenes no por ello deja de celebrarlos cuando eximen del quehacer diario. ¿Ustedes no?

ROMERO VERDU

Jueves
11

Decíamos semanas atrás que hay costumbre semisalvaje de emprenderla a tiros contra los pichones para demostrar lo hábiles que son los tiradores. Olímpicamente siguen practicando esta afición en Huelva, donde, para disputar la VI Tirada del Campeonato de España, están dispuestos a cepillarse unas cuantas aves de las ciudades. Llegó se las comerán fritas y aquí no ha pasado nada.

Terminadas para la mayoría del personal las vacaciones, habrá quienes las hayan utilizado para ejercer el noble entretenimiento de la lectura y otros que no habrán visto un libro ni por el forro. Para estos últimos, y con el fin de que corrijan este error, ahí va la oferta encuadrada de hoy: "Asesinatos, S. L.", la obra que Jack London no pudo terminar por su propia mano.

En Jerez de la Frontera dedican su XXXIII Fiesta de la Vendimia del Sherry a Austria. En el contexto de la misma está previsto celebrar el XI Salón de Fotografía, en el que puede participar todo aquel que le plazca, con la única condición de que los trabajos tengan por tema todo lo relacionado con el vino de la zona del "marco-Jerez", denominación de origen "Jerez-Xérès-Sherry", bodegas, viñas, tonelería, faenas de las mismas, etc., pudiendo tener carácter publicitario sin que haga referencia a marcas o firmas comerciales determinadas. Para cada una de las modalidades establecidas existe un premio de 30.000 pelás.

La efectividad de los investigadores policiales llega a veces a extremos inusitados. Han detenido a unos maleantes cuando planeaban un robo a una joyería de Aranjuez. Unas veces tanto y otras tan calvo.

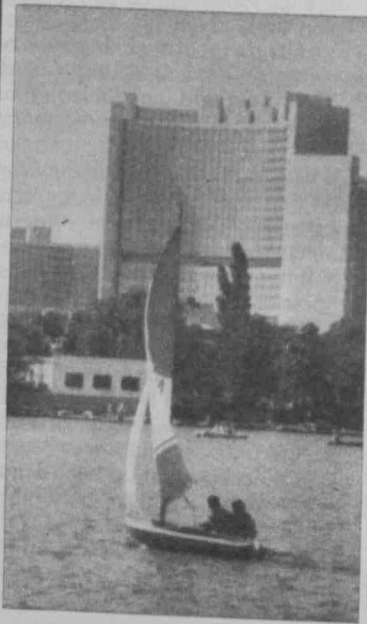

Este lago no es de vino; es de Austria, país al que dedican la feria de Jerez.

Viernes
12

La Diputación de Guadalajara, a través de su Institución Provincial de Cultura Marqués de Santillana, ha convocado tres premios en las modalidades de periodismo, narración literaria y poesía con los nombres de Juan José García, José Antonio Ochaíta y Camilo José Cela. El plazo para concurrir a los tres premios finaliza el 20 de septiembre próximo.

Vamos de cine. Berlanga, ese director que nos deleitó con películas como "Bien venido, mister Marshall" o "Calabuch", anda metido en el rodaje de su próximo film, que, según hemos podido enterarnos, es la continuación, o segunda parte, de "La escopeta nacional". Otro que ha puesto



Berlanga, embobado ante la segunda parte de "La escopeta nacional".

manos a la obra de hacer cine es Carlos Saura. La película que está preparando se llama "De prisa", es una producción de Elías Querejeta y el argumento gira en torno al problema de la delincuencia juvenil.

En La Coruña tienen más miramiento a la hora de hacer puntería y en lugar de disparar contra pichones indefensos lo hacen a las dianas en la IV Copa del Rey en Precisión en las jornadas que dedican a practicar el tiro olímpico y que se prolongan hasta el domingo próximo.

Lo que es la vida. Una joven da a luz a dos niñas sin saber que estaba embarazada. El hecho ocurrió en un pueblo de la comarca del Bajo Ebro, concretamente en Pauls. El médico que la atendía, que de Medicina debe saber un montón pero no lo demuestra, la mandó operar de amígdalas para que desaparecieran los dolores reumáticos que padecía. Repentinamente se sintió indispueta y los padres llamaron al galeno, que diagnosticó, ante la aparición de la cabeza de un bebé, que los dolores eran de parto. A eso se llama perspicacia.

Sábado 13

Hoy se celebra, en la plaza Monumental de las Ventas, de Madrid, la final del concurso El Ritmo del Verano, colección de canciones, entre horterías y actuales y demás zarandajas musicales. Para que la cosa tenga calidad actuará en esta final el cantante granadino Miguel Ríos, que supuestamente hará las delicias de los asistentes a "tan magno acontecimiento".

La Confederación de Cajas de Ahorros ha convocado la séptima edición del Concurso de Composición Arpa de Oro, este año dedicado a la memoria de Enrique Granados y dotado con un premio de 400.000 pesetas, y otros dos de 150.000 y 50.000, así como con el estreno de las obras galardonadas y la edición de un disco. Las composiciones hay que enviarlas antes del 30 de septiembre a la Confederación Española de Cajas de Ahorros, calle de Alcalá, 27, Madrid-14.

Un millar de "pajaritas de papel", procedentes de Inglaterra, Italia, Estados Unidos, Japón, Perú y España, se muestran en el zaguán del Ayuntamiento de Salamanca con motivo de la exposición de "cocotología" y "papiroflexia" —ojo al parche con las palabrejas—, organizada como homenaje a Unamuno. Presiden la muestra siete pajaritas realizadas por el que fuera rector de la Universidad salmantina, y se incluyen figuras de toreros, trenes, máscaras, molinos y otros sorprendentes objetos realizados con pliegos de papel sin cortes ni pegados.

La caridad de Cáritas queda bastante en entredicho después de conocer la noticia procedente de Alemania que nos relata cómo a un trabajador español lo han dejado sin trabajo por negarse a contraer matrimonio por la Iglesia, y encima se permite el lujo el director de Cáritas en Alemania de decir que "si no se casa por la Iglesia, no le damos ni agua". Caridad: el que sermonea contigo no te ejerce.

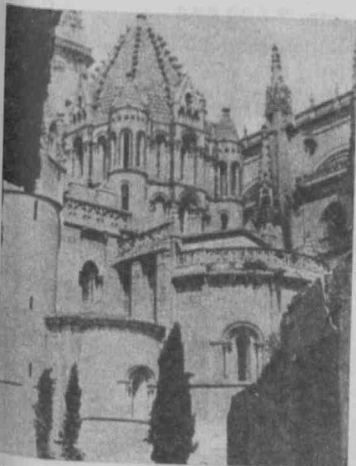

La catedral de Salamanca no es precisamente un ejemplar de "papiroflexia".

Domingo 14

Por si no tenemos bastante con el apesoso calor de este verano para masoquistas y con el ruido que nuestros congéneres producen con sus vehículos, hoy tiene lugar el Premio Otoño de Velocidad, puntuable para el Campeonato de España de Motociclismo, en Madrid. No se asusten los ciudadanos de la capital. La competición no va a tener lugar por las calles madrileñas, sino en un circuito especial para menesteres como el que nos ocupa.



¡Agua, agua! Lo que ocurre es que no se sabe dónde.

Y si antes ofrecíamos la sugerencia de leer algún libro que otro, ahora vamos a hacer otro tanto con un disco. Queremos decir otro tanto en cuanto a sugerir, porque hasta ahora nadie a visto a persona alguna leyendo un disco. Si sorprenden a algún amigo en tal actividad no dude en comunicárnoslo. Se trata del editado por el sello Guimbarda titulado "Under the Vulcano", del que son autores e intérpretes Stefan Grosman y John Renbourn, dos magníficos guitarristas que cuando se deciden a trabajar conjuntamente nos ofrecen música de alta calidad. El LP está dedicado a la guitarra acústica y en ningún momento es reiterativo, teniendo temas "folk" y tradicionales adaptados por estos instrumentistas.

Un restaurante donde cenar es el siguiente ofrecimiento. Los precios son de risa y las especialidades de la casa están, como vulgarmente se dice, "para chuparse los dedos". Se trata de Can Trapoll, y está en la calle del León, número 12, en Barcelona. Conoce a la tortosina, habas y algún que otro plato típico catalán con buen vino, por no más de 500 pesetas.

"¡Agua, agua!", gritaban los habitantes y empleados municipales de Abanto y Ciérvana, provincia de Vizcaya, al tiempo que habrían numerosas zanjas para localizar la procedencia del líquido elemento. La fuga no se detectó por inexistente. La razón del alboroto: un aparato detector de agua que funcionó mal. Aclaración: Ciérvana no tiene que ver con De la Cierva.

Lunes 15

Atención a TVE, que en lugar de ser un electrodoméstico es, generalmente, un electrosalvaje. Hoy en el programa "De cerca" estará como invitada una mujer que con sus apellidos no podía ser más que de un partido que suena mucho. Se trata de la diputada María Izquierdo Rojo.

Un deporte caro de practicar, arriesgado de hacerlo, pero bello de contemplar, es el deporte aéreo. Los aficionados al mismo, que supongo serán todos cuantos hayan tenido alguna ocasión de presenciarlo, están de suerte. En Robledillo (Guadalajara) se celebran hoy las pruebas pertenecientes al II Campeonato de España de Vuelo Acrobático, clase A. Eso sí, prepárense a un ejercicio de cuello como el que se hace en busca de ovnis.

Con el de San Sebastián comienza la ronda de festivales de cine a celebrar por nuestra geografía. Del 13 al 24 de este mes, el citado de San Sebastián, y el mes que viene, concretamente del 20 al 26, el de Sevilla. En la segunda quincena de noviembre está programado que se lleve a cabo la Semana de Barcelona, donde se proyectarán films sobre Miró y Dalí, obras inéditas de Ingmar Bergman y King Vidor, y se dará un repaso a la historia del cine con la película "Hollywood, los pioneros". Clausurará el certamen barcelonés la obra de François Truffaut, "El último Metro".



Hoy, María Izquierdo en el programa "De cerca".

Para las nobles gentes de la Mancha, región con la que pasa como con Australia, es decir, "donde nunca pasa nada", al menos que se sepa, y para todos aquellos que quieran profundizar en temas manchegos, está a la venta el número 2 de la revista "Aimud", que publica Iniciativas Culturales Manchegas, S. A. Contiene trabajos históricos, económicos y culturales, destacan "El espacio poético del lleno en Benjamín Palencia" y "Brujería e inquisición en Cuenca".

Martes 16

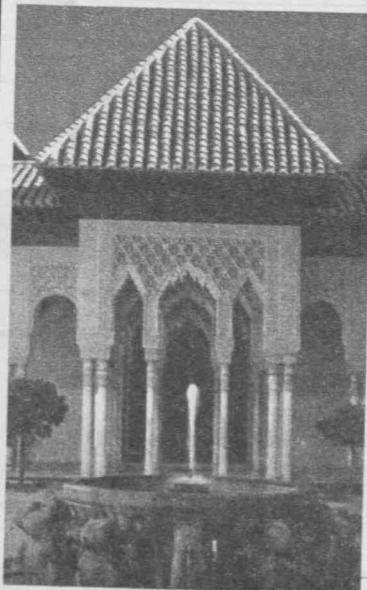

Granada. Quien mejor escriba de sus fiestas ganará 250.000 pesetas.

La hípica es uno de los deportes que tienen mayor aceptación popular en nuestro país, si excluimos el fútbol y demás competiciones de masas aborregadas. Quizá sea porque en los hipódromos corre el dinero que es un gusto, tal vez por el sadismo de nuestra raza, que se divierte viendo rodar por el suelo a los señoritos jinetes. Calculo desde aquí que algo de ambas cosas sucederá en Salamanca, donde, coincidiendo con las ferias y fiestas, se celebra el Campeonato Nacional de Saltos de Hípica en la modalidad categoría B. Que las apuestas repartan sustanciosos dividendos.

Con 250.000 pesetas está dotada este año la décima edición del Premio de Periodismo José María Bugella, que convoca la Diputación Provincial de Granada para artículos sobre las fiestas populares granadinas que hayan sido publicados desde marzo hasta el 21 de septiembre en cualquier medio escrito del país. Los concursantes deben enviar cinco ejemplares de los trabajos antes del día 25 de los corrientes a la Diputación de Granada. El cuarto de millón merece la pena.

Fue a morir al lugar idóneo, aunque el hecho no deja de ser trágico. Salió el asesino de detrás de un matorral y le asestó numerosas puñaladas en el cementerio de Palma de Mallorca, mientras la víctima limpiaba una tumba. Está visto que a los cementerios sólo se debe ir en la caja.

Empezamos la semana en Leganés (Madrid) y allí terminamos. El Ayuntamiento de esta localidad ha convocado un concurso de pintura dotado con sustanciosos premios para el que está abierto el plazo de admisión de trabajos hasta el 27 de este mes. Pueden presentarse todos los mayores de catorce años.

Crucigrama

LLUIS

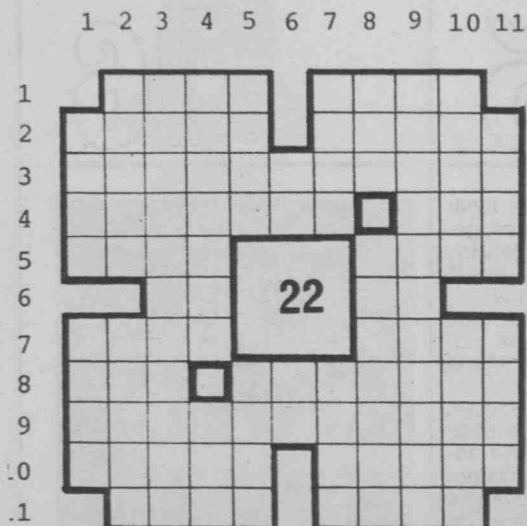

HORIZONTALES.—1: Daño ligero de algunas cosas. "....." de Vega. 2: Especie de choza. Molino harinero de agua, situado en el cauce del río. 3: Redimirás un préstamo. 4: Condenado a las penas eternas. Significa: "tres". 5: Uno de los continentes. Orinas. 6: Actinio. Al revés, Navarra. 7: Enseñada. Recluta de enganche para el ejército. 8: Lo primero que aprenden los niños. Fallecen. 9: Subsistirá. 10: Al revés, perderé el equilibrio. Etica. 11: Perteneciente a la Italia central antigua. Al revés, se le canta a los niños.

VERTICALES.—1: Delincuente juvenil muerto no hace muchos meses. Hace estornudar. 2: Chupes. Dueño de una tierra sembrada de ajos. 3: Dicese del que reúne provisiones, plural. 4: Antigua nave de transporte de hasta 2.000 toneladas. Al revés, hijo de Noé. 5: Mide 1,90. Familiarmente, nombre masculino. 6: Al revés, Bilbao. Preposición. 7: Vínculo. Boga. 8: Ganso. En los puertos. 9: Será tu obligación, te ".....". 10: Al revés, rasgue. Mirarán. 11: Al revés, la hacen las costureras. Al revés, se la robamos a las ovejas.

SOLUCIONES (Sólo horizontales)

1: Maca. Lope. 2: Jacal. Aceña. 3: Amortizarás. 4: Réprobo. Trl. 5: Asia. Meas. 6: Ac. An. 7: Rada. Leva. 8: Ajo. Perecen. 9: Permanecerá. 10: Ereac. Moral. 11: Osco. Anan.

Tarjeta de visita

Para solucionar cada "tarjeta de visita" hay que colocar en su lugar correcto todas y cada una de las letras que en la misma se ofrecen, hasta lograr el título de la película que se solicita.

CORNELIO MUT UNTE

43. Drama. 1966. Director: Antonio Eceiza. Fotografía: Luis Cuadrado. Intérpretes: Antonio Gades, María Cuadra y Daniel Martín.

CHARY DESIAL CHAVES

44. Comedia. 1946. Director: George Sidney. Intérpretes: Judy Garland, Roy Bolger, John Hodiak y Angela Lansbury.

SOLUCIONES

43. "Último encuentro". 44. "Las chicas de Harvey".

EL SOCIALISTA



Redacción y administración

Calle de Santa Engracia, 90
MADRID-3

Teléfonos 446 50 01,
446 55 09 y 446 51 50

EL SOCIALISTA
BOLETIN DE SUSCRIPCION

Deseo suscribirme a EL SOCIALISTA durante:

- Un semestre (26 números)
- Un año (52 números)

Efectuaré mis pagos mediante:

- Talón nominativo al PSOE-EL SOCIALISTA
- Giro postal a Caja Postal de Ahorros, cta. cte. 2.403.864
- Transferencia bancaria a EL SOCIALISTA, Banco Hispano Americano, calle de Santa Engracia, 162-164. Cta. cte. 16.011

Número de suscripciones

Nombre
Apellidos
Domicilio
Población Dto. postal
Provincia País
Fecha Firma:

Tarifas (en pesetas) 6 meses 12 meses

España	1.200	2.400
Europa	1.900	3.800
América	2.900	5.800
Resto mundo	3.700	7.400

Por favor, rellene sus datos a máquina o con mayúsculas

TANDEM

Aprobado B.E. 2/7/80

Cobre su pensión por su Caja Sin pasar por ventanilla



Y sin otro tipo de molestias.

Porque la Caja de Ahorros y Monte de Piedad de Madrid le ingresará directamente el importe de su pensión en su cuenta. Basta con que usted lo autorice.

De este modo, podrá retirar su dinero el día del mes que le resulte más cómodo.

Sólo con su firma. Y sin esperas.

Elija entre las 358 sucursales de la Caja de Ahorros y Monte de Piedad de Madrid, aquella que se encuentre más cerca de su domicilio. Su pensión estará a un paso.

Beneficiense desde hoy de la O.M. del 14/4/80.

Tesorería General de la Seguridad Social.



CAJA DE AHORROS Y MONTE DE PIEDAD DE MADRID

NADIE DIRIA QUE SON USADOS



FUNDACIÓN PABLO IGLESIAS
BIBLIOTECA



Nosotros sí. Porque en Eurocasión presumimos de coches usados, nuevos para que usted presuma de coche nuevo al comprarse uno usado.

Coches revisados que han pasado 19 controles antes de ponerse a la venta:

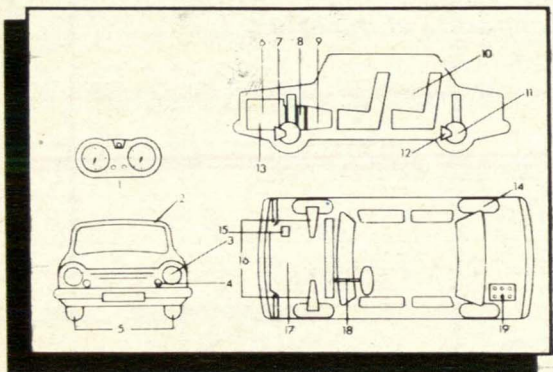

- | | |
|----------------------|--------------------------|
| 1.- Cuadro de abordo | 5.- Tren delantero |
| 2.- Carrocería | 6.- Motor |
| 3.- Alumbrado | 7.- Suspensión delantera |
| 4.- Señalización | 8.- Embrague |

COCHES USADOS NUEVOS

- | | |
|---------------------------------|--------------------|
| 9.- Caja de velocidades | 14.- Neumáticos |
| 10.- Renovación Interior | 15.- Alternador |
| 11.- Frenos | 16.- Transmisiones |
| 12.- Suspensión trasera | 17.- Circuitos |
| 13.- Cambio de aceite y engrase | 18.- Dirección |
| | 19.- Batería |

Por eso los garantizamos hasta 6 meses, cualquiera que sea el kilometraje efectuado.

Le ofrecemos toda clase de garantías:

- Garantía Nacional seis estrellas: 6 meses sobre mano de obra y piezas.
- Garantía Nacional tres estrellas: 3 meses sobre mano de obra y piezas.

— Garantía de tres meses sobre piezas por el punto Eurocasión vendedor.

En todo el país. Porque estamos en toda España y nuestra garantía es válida en cualquiera de los puntos Eurocasión del país.

Coches usados de todas las marcas, de todos los modelos, de todos los precios.



Cualquiera que sea su cilindrada y su categoría.

Para que usted elija el que más conviene a sus necesidades.

Con la garantía de una gran marca. Porque Eurocasión es un servicio de la **Red Comercial Citroën España.**